

Rodzaj opracowania	Projekt Budowlano- Wykonawczy		
Nazwa inwestycji:	Przebudowa drogi powiatowej Bładzim - Drzycim - Laskowice - ETAP 2		
Adres inwestycji:	Obręb Lniano: 72; 83/1; 84/4; 85/2; 87/2; 87/6; 87/7; 96/1; 142/1; 175/5; 175/7; 175/9; 175/11; 177/4; 178/1; 179/1; 180/1; 183; 184/1; 185/3; 185/5; 275/2 Obręb Jastrzębie: 3; 6/3; 10; 17; 21 Obręb Drzycim: 26/1; 44/1; 104/1; 104/2; 148; 205/8 Obręb Gródek: 4; 20/3		
Inwestor:	Powiat Świecki ul. Gen. Józefa Hallera 9 86-100 Świecie		
Jednostka projektowa:	LAPIS Artur Kamiński ul. Igrzyskowa 1/46 85-796 Bydgoszcz		
Branża / przedmiot opracowania:	Plan zagospodarowania terenu Branża drogowa, sanitarna, elektryczna		
Data opracowania:	22.03.2019 r.		
ZESPÓŁ PROJEKTOWY Branża drogowa:			
Funkcja	Imię nazwisko	Specjalność; nr uprawnień	Podpis
Projektant:	mgr inż. Artur Kamiński	do projektowania bez ograniczeń w specjalności inżynierskiej: drogowej, nr KUP/0151/PBD/15	
Sprawdził	mgr inż. Tomasz Wiese	do projektowania bez ograniczeń w specjalności drogowej, nr KUP/0040/POOD/10	
Opracowanie:	mgr inż. Łukasz Morgaś		
Opracowanie:	mgr inż. Tomasz Czarnowski		
Opracowanie:	inż. Sylwia Danecka		
Branża elektryczna:			
Funkcja	Imię nazwisko	Specjalność; nr uprawnień	Podpis
Projektant:	inż. Andrzej Klawiter	AUB-KZ-7210/72/90	

ZAWARTOŚĆ OPRACOWANIA

Cz.1. Dokumenty formalno - prawne

1. *Oświadczenie projektantów i sprawdzających*
2. *Uprawnienia i izby projektantów i sprawdzających*
3. *Protokół z narady koordynacyjnej – branża elektryczna*
4. *Uzgodnienie PZT z WUOZ*
5. *Uzgodnienie PZT z PHU TUCHWOD*
6. *Uzgodnienie PZT z Orange*
7. *Uzgodnienie PZT z Enea Operator*
8. *Uzgodnienie PZT z ZGK w Drzycimiu*
9. *Uzgodnienie PZT z UG Drzycim*
10. *Uzgodnienie PZT z UG Lniano –sieć kanalizacyjna*
11. *Uzgodnienie PZT z UG Lniano – geometria*

Cz.2. Zagospodarowanie terenu

Część opisowa

1. *Podstawa opracowania*
2. *Cel i zakres opracowania*
3. *Dane inwestycji*
4. *Stan istniejący*
5. *Projektowane zagospodarowanie terenu*
6. *Odwodnienie*
7. *Obszar oddziaływania*
8. *Uwarunkowania środowiskowe*
9. *Dane techniczne obiektu budowlanego charakteryzujące wpływ obiektu budowlanego na środowisko i jego wykorzystywanie oraz na zdrowie ludzi i obiekty sąsiedni*
10. *Uwagi końcowe*

Część rysunkowa

Rys. 1.1-1.25 Plan Zagospodarowania terenu w skali 1:500

Cz.3. Branża elektryczna

Część opisowa

Część rysunkowa

Cz.4. Branża drogowa

Część opisowa

Część rysunkowa

Rys. 1.1-1.25 Plan Sytacyjno-Wysokościowy w skali 1:500

Rys. 2.1-2.2 Przekroje Normalne w skali 1:25 i 1:50

Rys.3.1-3.9 Przekroje Poprzeczne w skali 1:100

Rys.4.0 Plan Warstwicowy w skali 1:500

Załączniki

Tabela robót ziemnych

Rodzaj opracowania	Cz. 1 DOKUMENTY FORMALNO - PRAWNE
Nazwa obiektu / inwestycji:	<i>Przebudowa drogi powiatowej Bładzim - Drzycim - Laskowice - ETAP 2</i>

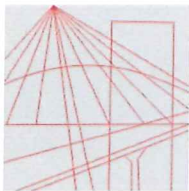

KUJAWSKO
POMORSKA
OKRĘGOWA
I Z B A
INŻYNIERÓW
BUDOWNICTWA

OKRĘGOWA KOMISJA KWALIFIKACYJNA

Sygn. akt: KUPOIIB/KK-0054-0022/15

Bydgoszcz, dnia 17 grudnia 2015 r.

DECYZJA

Na podstawie art. 24 ust. 1 pkt 2 ustawy z dnia 15 grudnia 2000 r. o samorządach zawodowych architektów oraz inżynierów budownictwa (Dz. U. z 2014 r. poz. 1946), art. 12 ust. 1 pkt 1, ust. 2, ust. 3 i ust. 4c pkt 1, art. 13 ust. 1, ust. 2 i ust. 4, art. 14 ust. 1 pkt 3 lit. b i ust. 3 pkt 1 ustawy z dnia 7 lipca 1994 r. - Prawo budowlane (Dz. U. z 2013 r., poz. 1409 z późn. zm.) oraz § 10 i § 13 ust. 4 rozporządzenia Ministra Infrastruktury i Rozwoju z dnia 11 września 2014 r. w sprawie samodzielnych funkcji technicznych w budownictwie (Dz. U. z 2014 r. poz. 1278) w związku z art. 104 Kodeksu postępowania administracyjnego (Dz. U. z 2013 r., poz. 267), po ustaleniu, że zostały spełnione warunki w zakresie przygotowania zawodowego oraz po złożeniu egzaminu na uprawnienia budowlane z wynikiem pozytywnym,

Pan Artur Marek Kamiński
magister inżynier o kierunku budownictwo
ur. dnia 17 marca 1982 r. w Łodzi

otrzymuje

UPRAWNIENIA BUDOWLANE

numer ewidencyjny KUP/0151/PBD/15

**do projektowania bez ograniczeń
w specjalności inżynierskiej: drogowej**

UZASADNIENIE

W związku z uwzględnieniem w całości żądania strony, na podstawie art. 107 § 4 Kodeksu postępowania administracyjnego (Dz. U. z 2013 r., poz. 267) odstępuje się od uzasadnienia decyzji. Zakres nadanych uprawnień budowlanych wskazano na odwołaniu decyzji.

Pouczenie

1. Zgodnie z art. 12 ust. 7 ww. ustawy Prawo budowlane - podstawę do wykonywania samodzielnych funkcji technicznych w budownictwie stanowi wpis do centralnego rejestru Głównego Inspektora Nadzoru Budowlanego oraz wpis na listę członków właściwej izby samorządu zawodowego.
2. Od niniejszej decyzji służy odwołanie do Krajowej Komisji Kwalifikacyjnej Polskiej Izby Inżynierów Budownictwa w Warszawie, za pośrednictwem Kujawsko-Pomorskiej Okręgowej Izby Inżynierów Budownictwa w Bydgoszczy w terminie 14 dni od daty jej doręczenia.

Skład Orzekający
Okręgowej Komisji Kwalifikacyjnej

mgr inż. Jacek Kołodziej

inż. Wojciech Klatecki

inż. Paweł Gonczorzewicz

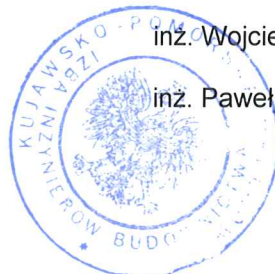

Otrzymują:

1. Pan Artur Marek Kamiński
ul. Igrzyskowa 1/46
85-796 Bydgoszcz
2. Okręgowa Rada Izby
3. Główny Inspektor
Nadzoru Budowlanego
4. a/a

Szczegółowy zakres uprawnień budowlanych

Na podstawie art. 12 ust. 1 pkt 1 i art. 13 ust. 4 ustawy Prawo budowlane w związku z § 10 i § 13 ust. 4 rozporządzenia Ministra Infrastruktury i Rozwoju z dnia 11 września 2014 r. w sprawie samodzielnych funkcji technicznych w budownictwie, Pan **Artur Marek Kamiński** jest upoważniony w specjalności **inżynierskiej: drogowej** do:

- 1) projektowania obiektu budowlanego, takiego jak:
 - a) droga, w rozumieniu przepisów o drogach publicznych, z wyłączeniem drogowych obiektów inżynierskich oprócz przepustów;
 - b) droga dla ruchu i postoju statków powietrznych oraz przepust.
 - 2) sprawdzania projektów architektoniczno - budowlanych i sprawowania nadzoru autorskiego,
 - 3) sprawowania kontroli technicznej utrzymania obiektów budowlanych
- bez ograniczeń.**

Na podstawie § 10 w/w rozporządzenia Ministra Infrastruktury i Rozwoju z dnia 11 września 2014 r. w sprawie samodzielnych funkcji technicznych w budownictwie, niniejsze uprawnienia budowlane uprawniają do sporządzania projektów zagospodarowania działki lub terenu w zakresie specjalności inżynierskiej: drogowej.

Skład Orzekający Okręgowej Komisji Kwalifikacyjnej

mgr inż. Jacek Kołodziej

inż. Wojciech Klatecki

inż. Paweł Gonczorzewicz



.....
.....
.....



Zaświadczenie

o numerze weryfikacyjnym:

KUP-K4Y-QQ7-GYW *

Pan Artur Kamiński o numerze ewidencyjnym KUP/BD/0092/11
adres zamieszkania ul. Igrzyskowa 1/46, 85-796 Bydgoszcz
jest członkiem Kujawsko-Pomorskiej Okręgowej Izby Inżynierów Budownictwa i posiada
wymagane ubezpieczenie od odpowiedzialności cywilnej.
Niniejsze zaświadczenie jest ważne do dnia 2020-06-30.

Zaświadczenie zostało wygenerowane elektronicznie i opatrzone bezpiecznym podpisem elektronicznym
weryfikowanym przy pomocy ważnego kwalifikowanego certyfikatu w dniu 2019-05-27 roku przez:

Renata Staszak, Przewodniczący Rady Kujawsko-Pomorskiej Okręgowej Izby Inżynierów Budownictwa.

(Zgodnie art. 5 ust 2 ustawy z dnia 18 września 2001 r. o podpisie elektronicznym (Dz. U. 2001 Nr 130 poz. 1450) dane w postaci elektronicznej opatrzone bezpiecznym podpisem elektronicznym weryfikowanym przy pomocy ważnego kwalifikowanego certyfikatu są równoważne pod względem skutków prawnych dokumentom opatrzonym podpisami własnoręcznymi.)

* Weryfikację poprawności danych w niniejszym zaświadczeniu można sprawdzić za pomocą numeru weryfikacyjnego zaświadczenia na stronie Polskiej Izby Inżynierów Budownictwa www.piib.org.pl lub kontaktując się z biurem właściwej Okręgowej Izby Inżynierów Budownictwa.

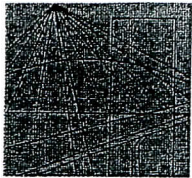

KUJAWSKO
POMORSKA
OKRĘGOWA
I Z B A
INŻYNIERÓW
BUDOWNICTWA

OKRĘGOWA KOMISJA KWALIFIKACYJNA

Sygn. akt: KUPOIIB/KK-0054-0018/10

Bydgoszcz, dnia 11 czerwca 2010 r.

DECYZJA

Na podstawie art. 24 ust. 1 pkt 2 ustawy z dnia 15 grudnia 2000 r. o samorządach zawodowych architektów, inżynierów budownictwa oraz urbanistów (*Dz. U. z 2001 r. Nr 5, poz. 42, z późn. zm.*), art. 13 ust. 1 pkt 1 i ust. 2, art. 14 ust. 1 pkt 2a i ust. 3 pkt 1 ustawy z dnia 7 lipca 1994 r. Prawo budowlane (*Dz. U. z 2006 r. Nr 156, poz. 1118, z późn. zm.*) oraz § 11 ust. 1 pkt 1 rozporządzenia Ministra Transportu i Budownictwa z dnia 28 kwietnia 2006 r. w sprawie samodzielnych funkcji technicznych w budownictwie (*Dz. U. z 2006 r. Nr 83, poz. 578, z późn. zm.*) w związku z art. 104 Kodeksu postępowania administracyjnego (*Dz. U. z 2000 r. Nr 98, poz. 1071, z późn. zm.*)

**Okręgowa Komisja Kwalifikacyjna
n a d a j e
Panu Tomaszowi Maciejowi Wiese
magistrowi inżynierowi o kierunku budownictwo
urodzonemu dnia 26 czerwca 1976 r. w Bydgoszczy**

UPRAWNIENIA BUDOWLANE

numer ewidencyjny KUP/0040/POOD/10

**do projektowania bez ograniczeń
w specjalności drogowej**

UZASADNIENIE

W związku z uwzględnieniem w całości żądania strony, na podstawie art. 107 § 4 K.p.a. odstępuje się od uzasadnienia decyzji. Zakres nadanych uprawnień budowlanych wskazano na odwołaniu decyzji.

Pouczenie

Od niniejszej decyzji służy odwołanie do Krajowej Komisji Kwalifikacyjnej Polskiej Izby Inżynierów Budownictwa w Warszawie, za pośrednictwem Okręgowej Komisji Kwalifikacyjnej KUPOIIB w Bydgoszczy w terminie 14 dni od dnia jej doręczenia.

**Skład Orzekający
Okręgowej Komisji Kwalifikacyjnej**

mgr inż. Jacek Kołodziej

inż. Wojciech Klátecki

inż. Franciszek Szypliński



Szczegółowy zakres uprawnień budowlanych

Na podstawie art. 12 ust. 1 pkt 1 i art. 13 ust. 4 ustawy Prawo budowlane w związku z § 15 i § 18 ust. 1 rozporządzenia Ministra Transportu i Budownictwa z dnia 28 kwietnia 2006 r. w sprawie samodzielnych funkcji technicznych w budownictwie, Pan **Tomasz Maciej Wiese** jest upoważniony w specjalności **drogowej** do:

- 1) projektowania obiektu budowlanego, takiego jak:
 - a) droga, w rozumieniu przepisów o drogach publicznych, z wyłączeniem drogowych obiektów inżynierskich oprócz przepustów;
 - b) droga dla ruchu i postoju statków powietrznych oraz przepust.
 - 2) sprawdzania projektów architektoniczno - budowlanych i sprawowania nadzoru autorskiego,
 - 3) sprawowania kontroli technicznej utrzymania obiektów budowlanych
- bez ograniczeń.**

Na podstawie § 15 w/w rozporządzenia Ministra Transportu i Budownictwa z dnia 28 kwietnia 2006 r. w sprawie samodzielnych funkcji technicznych w budownictwie, niniejsze uprawnienia budowlane uprawniają do sporządzania projektów zagospodarowania działki lub terenu w zakresie specjalności drogowej.

PRZEWODNICZĄCY
KOMISJI KWALIFIKACYJNEJ
Kujawsko-Pomorskiej Okręgowej
Izby Inżynierów Budownictwa
mgr inż. Jacek Kołodziej



Zaświadczenie

o numerze weryfikacyjnym:

KUP-X9A-99N-HKB *

Pan Tomasz Wiese o numerze ewidencyjnym KUP/BD/0175/10
adres zamieszkania ul. Hurynowicz 5a/4, 87-100 Toruń
jest członkiem Kujawsko-Pomorskiej Okręgowej Izby Inżynierów Budownictwa i posiada
wymagane ubezpieczenie od odpowiedzialności cywilnej.
Niniejsze zaświadczenie jest ważne do dnia 2020-07-31.

Zaświadczenie zostało wygenerowane elektronicznie i opatrzone bezpiecznym podpisem elektronicznym
weryfikowanym przy pomocy ważnego kwalifikowanego certyfikatu w dniu 2019-07-19 roku przez:

Renata Staszak, Przewodniczący Rady Kujawsko-Pomorskiej Okręgowej Izby Inżynierów Budownictwa.

(Zgodnie art. 5 ust 2 ustawy z dnia 18 września 2001 r. o podpisie elektronicznym (Dz. U. 2001 Nr 130 poz. 1450) dane w postaci elektronicznej opatrzone bezpiecznym podpisem elektronicznym weryfikowanym przy pomocy ważnego kwalifikowanego certyfikatu są równoważne pod względem skutków prawnych dokumentom opatrzonym podpisami własnoręcznymi.)

* Weryfikację poprawności danych w niniejszym zaświadczeniu można sprawdzić za pomocą numeru weryfikacyjnego zaświadczenia na stronie Polskiej Izby Inżynierów Budownictwa www.piib.org.pl lub kontaktując się z biurem właściwej Okręgowej Izby Inżynierów Budownictwa.

O Ś W I A D C Z E N I E

projektantów i sprawdzających
o sporządzeniu projektu zgodnie z obowiązującymi przepisami oraz zasadami wiedzy technicznej

Niniejszym oświadczamy, że projekt budowlano-wykonawczy „**Przebudowa drogi powiatowej Bładzim - Drzycim - Laskowice - ETAP 2**” został sporządzony zgodnie z obowiązującymi przepisami oraz zasadami wiedzy technicznej.

Data: 22.03.2019 r.

Branża	Imię i nazwisko Nr uprawnień	Podpis
branża drogowa (projektant)	mgr inż. Artur Kamiński Upewnienia nr KUP/0151/PBD/15	
branża drogowa (sprawdzający)	mgr inż. Tomasz Wiese Upewnienia nr KUP/0040/POOD/10	
branża elektryczna (projektant)	inż. Andrzej Klawiter Upewnienia nr AUB-KZ-7210/72/90	

Tuchola 10.08.2018 r

LAPIS Artur Kamiński
ul. Igrzyskowa 1/46
85-796 Bydgoszcz

dotyczy: Przebudowa drogi powiatowej Błądzim-Drzycim-Laskowice

PHU „TUCHWOD” sp. z o.o. jako eksploatacator sieci wodociągowej w gm.
Lniano uzgadnia przebudowę w/w drogi pod warunkiem:

- zgłoszenia rozpoczęcia robót celem przekazania istniejącego uzbrojenia sieci wodociągowej
- regulacji istniejącego uzbrojenia sieci wodociągowej do niwelety drogi
- zachowania przykrycia sieci wodociągowej
- w razie konieczności przebudowy sieci wodociągowej lub jej elementów, zakres oraz sposób przebudowy należy uzgodnić z eksploatacator, koszt przebudowy ponosi wykonawca robót
- wszystkie skrzynki żeliwne zabezpieczyć przed osiadaniem
- natychmiastowego zgłaszania wszelkich uszkodzeń i awarii sieci wodociągowej powstałych w wyniku prowadzonych robót (zwrócić szczególną uwagę na klucze do zasuw i nawierteł)
- awarie i uszkodzenie sieci wodociągowej usuwa PHU „TUCHWOD” na koszt wykonawcy przebudowy drogi
- po zakończeniu robót uzyskać protokół odbioru robót

Członek Zarządu
Andrzej Piotrowski
Andrzej Piotrowski

ZA ZGODNOŚĆ Z ORYGINAŁEM

22. 03. 2019

data

Artur Kamiński

Artur Kamiński
pocpis

Przedsiębiorstwo Handlowo-Usługowe
"TUCHWOD" sp. z o.o.
 ul. Budowlana 2 w Tucholi, tel. (0-52) 33 433 08

UZGODNIENIE Nr 42/2018
 Projekt niniejszy uzgodniono bez zastrzeżeń
 z zastrzeżeniami - załączono pismo.
 Przed przystąpieniem do robót uspořádanie należy
 uaktualnić i zawiadomić PHU "TUCHWOD" Sp. z o.o.
 o dokładnym terminie rozpoczęcia z zachowaniem
 7-dniowego wyprzedzenia. Członek Zarządu
 Tuchola, dnia 10.08.2018 Andrzej Piórowski

ZA ZGODNOŚĆ Z ORYGINAŁEM







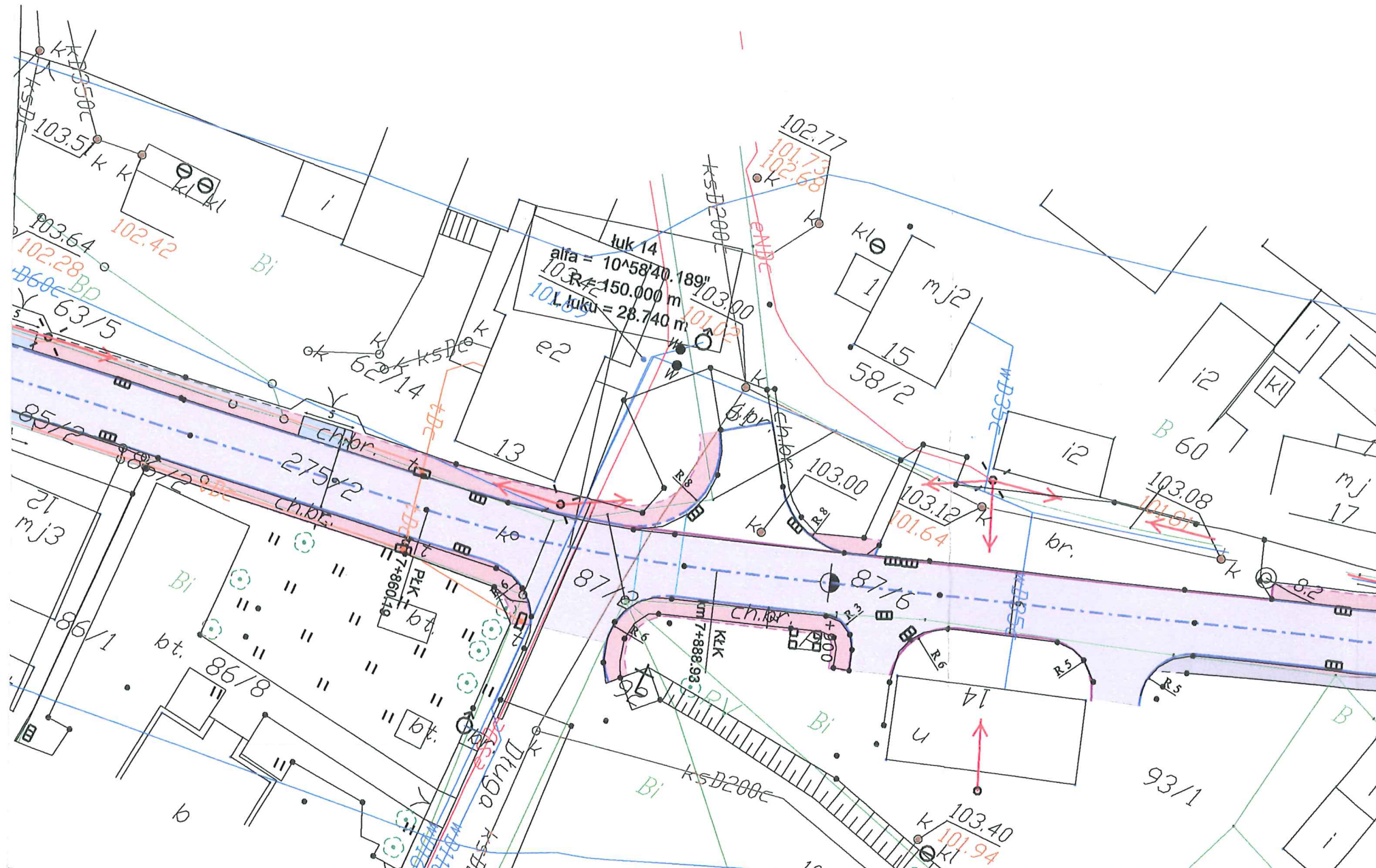







Artur Kamiński

22.03.2019

podpis



Legenda

-  Projektowana krawędź jezdni
-  Projektowany krawężnik betonowy
-  Projektowany krawężnik trapezowy
-  Projektowany krawężnik najazdowy
-  Projektowany opornik
-  Projektowane obrzeże
-  Projektowana krawędź pobocza
-  Elementy organizacji ruchu
-  Oś projektowanej drogi
-  Projektowana nawierzchnia nakładki
-  Projektowana nawierzchnia poszerzenia
-  Istniejąca nawierzchnia chodnika
-  Projektowana nawierzchnia pobocza
-  Projektowana nawierzchnia parkingu
-  Projektowana nawierzchnia z kostki kamiennej
-  Projektowana nawierzchnia zjazdów z kostki
-  Projektowana nawierzchnia zjazdów z AC
-  Istniejące zjazdy do regulacji wysokościowej
-  Istniejący chodnik do regulacji wysokościowej



LAPIS Artur Kamiński
 ul. Igrzyskowa 1/46
 85-796 Bydgoszcz

INWESTYCJA	Przebudowa drogi powiatowej Błądzim - Drzycim - Laskowice			
LOKALIZACJA	Jednostka ewidencyjna Lniano Obręb Błądzim: 243 Obręb Ostrowite: 1; 6; 12/1; 12/2; 32; 37/1; 39; 40; 46 Obręb Jędrzejewo: 37/2; 124; 125 Obręb Lniano: 72; 83/1; 84/4; 85/2; 86/2; 87/1; 87/2; 87/6; 93/1; 96/1; 142/1; 171/1; 175/5; 175/7; 175/9; 175/11; 176/1; 177/4; 178/1; 179/1; 180/1; 183; 184/1; 185/3; 185/5; 275/1; 275/2; 276; 278/1; 278/4; 279/1; 279/12; 279/13; 280/1; 280/3; 280/4; 281/1; 290; 291/4; 313; 324 Jednostka ewidencyjna Drzycim Obręb Jastrzębie: 3; 6/3; 10; 17; 21 Obręb Drzycim: 26/1; 38; 44/1; 104/1; 104/2; 148; 197; 205/8 Obręb Gródek: 4; 20/3; 3261/10			
INWESTOR	Powiat Świecki ul. Gen. Józefa Hallera 9 86-100 Świecie			
ZESPÓŁ AUTORSKI	FUNKCJA	IMIĘ I NAZWISKO	NR UPRAWNIENI	PODPIS
	Projektował:	Artur Kamiński	KUP/0151/PBD/15	
	Sprawdzał:	Tomasz Wiese	KUP/0040/POOD/10	
	Opracował:	Łukasz Morgaś		
	Opracował:	Tomasz Czarnowski		
	Opracował:	Michał Sławiński		
Opracował:	Sylvia Danecka			
NAZWA RYSUNKU	Plan sytuacyjny			
STADIUM	Uzgodnienia sieć wodociągowa	SKALA:	NR RYS.:	
BRANŻA	DROGOWA	1:500	1.10	
DATA:	01.06.2018			

Przedsiębiorstwo Handlowo-Usługowe
"TUCHWOD" sp. z o.o.
 ul. Budowlana 2 w Tucholi, tel. (0-52) 33 433 08

UZGODNIENIE Nr 42/20 18
 Projekt niniejszy uzgodniono ~~bez~~ z zastrzeżeniami - załączone pismo.
 Przed przystąpieniem do robót uzgodnienie należy uaktualnić i zawiadomić PHU "TUCHWOD" Sp. z o.o. o dokładnym terminie rozpoczęcia z zachowaniem 7-dniowego wyprzedzenia.
 Członek Zarządu
 Tuchola, dnia 10. 08. 2018 1. 08. 2018
Andrzej Piotrowski

ZA ZGODNOŚĆ Z ORYGINAŁEM
 Artur Kamiński
22. 03. 2019
 data

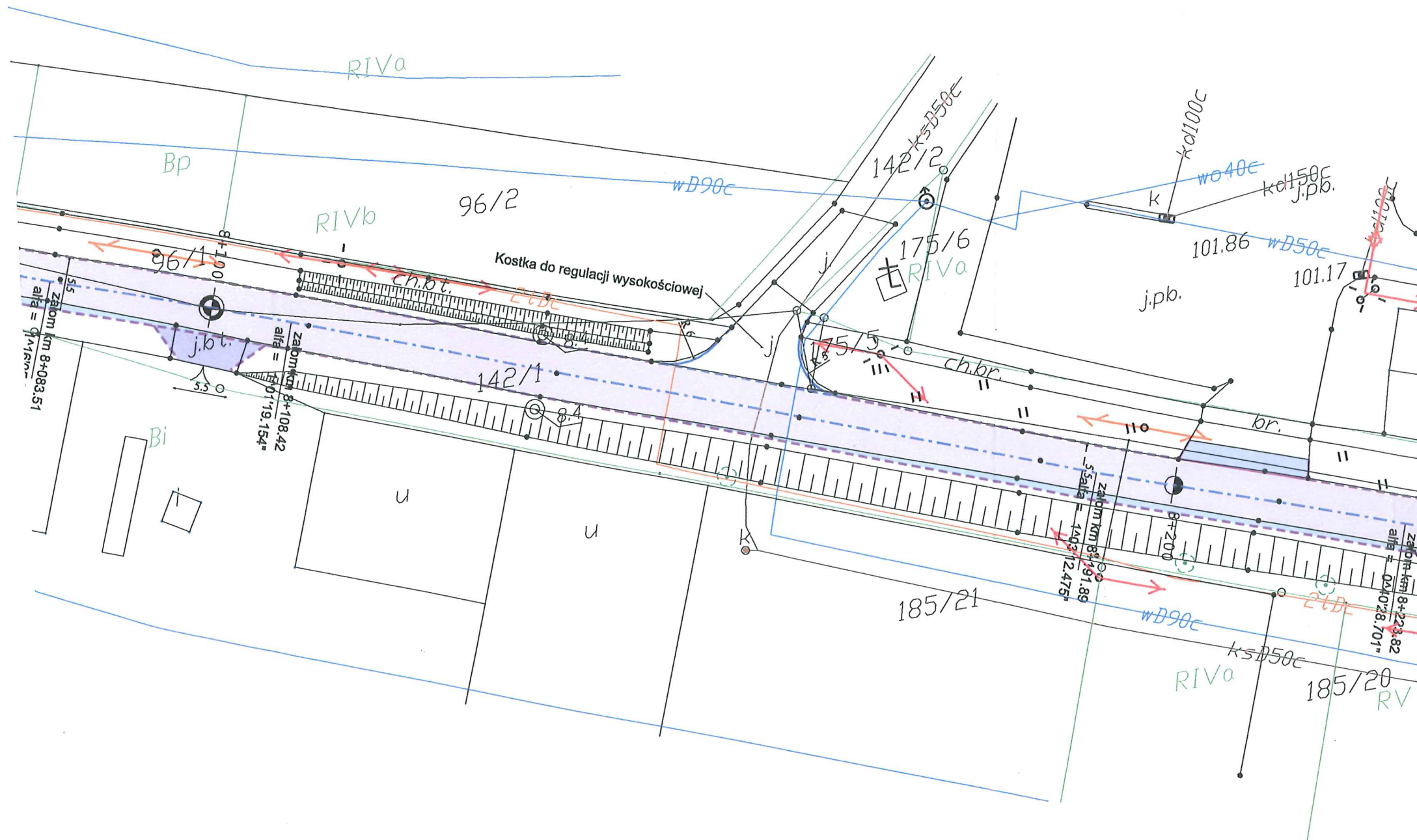

Legenda

- Projektowana krawężń jezdni
- Projektowany krawężnik betonowy
- Projektowany krawężnik trapezowy
- Projektowany krawężnik najazdowy
- Projektowany opornik
- Projektowane obrzeże
- Projektowana krawężń pobocza
- Elementy organizacji ruchu
- Oś projektowanej drogi
- Projektowana nawierzchnia nakładki
- Projektowana nawierzchnia poszerzenia
- Istniejąca nawierzchnia chodnika
- Projektowana nawierzchnia pobocza
- Projektowana nawierzchnia parkingu
- Projektowana nawierzchnia z kostki kamiennej
- Projektowana nawierzchnia zjazdów z kostki
- Projektowana nawierzchnia zjazdów z AC
- Istniejące zjazdy do regulacji wysokościowej
- Istniejący chodnik do regulacji wysokościowej



LAPIS Artur Kamiński
 ul. Igrzyskowa 1/46
 85-796 Bydgoszcz

INWESTYCJA	Przebudowa drogi powiatowej Błądzim - Drzycim - Laskowice			
LOKALIZACJA	Jednostka ewidencyjna Lniano Obręb Błądzim: 243 Obręb Ostrowitłe: 1; 6; 12/1; 12/2; 32; 37/1; 39; 40; 46 Obręb Jędrzejewo: 37/2; 124; 125 Obręb Lniano: 72; 83/1; 84/4; 85/2; 86/2; 87/1; 87/2; 87/6; 93/1; 96/1; 142/1; 171/1; 175/5; 175/7; 175/9; 175/11; 176/1; 177/4; 178/1; 179/1; 180/1; 183; 184/1; 185/3; 185/5; 275/1; 275/2; 276; 278/1; 278/4; 279/1; 279/12; 279/13; 280/1; 280/3; 280/4; 281/1; 290; 291/4; 313; 324 Jednostka ewidencyjna Drzycim Obręb Jastrzębie: 3; 6/3; 10; 17; 21 Obręb Drzycim: 26/1; 38; 44/1; 104/1; 104/2; 148; 197; 205/8 Obręb Gródek: 4; 20/3; 3261/10			
INWESTOR	Powiat Świecki ul. Gen. Józefa Hallera 9 86-100 Świecie			
ZESPÓŁ AUTORSKI	FUNKCJA	IMIĘ I NAZWISKO	NR UPRAWNIENI	PODPIS
	Projektował:	Artur Kamiński	KUP/0151/PBD/15	
	Sprawdzał:	Tomasz Wiese	KUP/0040/POOD/10	
	Opracował:	Łukasz Morgaś		
	Opracował:	Tomasz Czarnowski		
	Opracował:	Michał Sławiński		
	Opracował:	Sylwia Danecka		

NAZWA RYSUNKU	Plan sytuacyjny		
STADIUM	Uzgodnienia sieć wodociągowa	SKALA:	NR RYS.:
BRANŻA	DROGOWA	1:500	1.11
DATA:	01.06.2018		



ZA ZGODNOŚĆ Z ORYGINAŁEM
22.03.2019.
data
Artur Kamiński
pocpis

Orange Polska S.A.
Domena Hurt
Zarządzanie Zasobami Sieci i IT,
Dział Zarządzania Zasobami Infrastruktury i Obsługi Klienta w
Olsztynie
Adres do korespondencji:
ul. Chodkiewicza 61, 85-667 Bydgoszcz

LAPIS
Artur Kamiński
ul. Igrzyskowa 1/46
85-796 Bydgoszcz

Bydgoszcz, dnia 20 sierpnia 2018r.

Numer pisma: 42692/TTISIOU/P/2018

Temat: techniczne warunki na zabezpieczenie i przebudowę uzbrojenia telekomunikacyjnego ORANGE

Polska S.A. kolidującego z projektem przebudowy drogi powiatowej Błądzim-Drzycim-Laskowice.

Szanowny Panie,

w odpowiedzi na pismo z dnia 26.07.2018r. dotyczące projektu przebudowy drogi powiatowej Błądzim-Drzycim-Laskowice informujemy, że projektowana inwestycja koliduje z istniejącym uzbrojeniem telefonicznym eksploatowanym przez ORANGE Polska S.A. W związku z tym należy, na koszt naruszającego stan istniejący, opracować projekt i wykonać przebudowę istniejących urządzeń telekomunikacyjnych wchodzących w kolizję z projektowaną inwestycją, zwracając szczególną uwagę na normatywne odległości w zakresie zbliżeń i skrzyżowań elementów uzbrojenia terenu.

Usunięcie kolizji jest uwarunkowane spełnieniem poniższych wytycznych:

1. Wykonać zabezpieczenie, przełożenie poza pas jezdni i inne miejsca kolidujące kabli telefonicznych napowietrznych wraz ze słupami telekomunikacyjnymi (rys. II.1.1) dla układu drogowego przedstawionego przez „Lapis” Artur Kamiński na rysunkach nr II.1.1 do II.1.3 i nr 1.1 do 1.27;
Wszystkie prace związane z infrastrukturą telekomunikacyjną należy wykonywać zgodnie z obowiązującymi przepisami techniczno-budowlanymi oraz Rozporządzenie Ministra Infrastruktury z dnia 26 października 2005r. w sprawie warunków technicznych, jakim powinny odpowiadać telekomunikacyjne obiekty budowlane i ich usytuowanie (Dz.U. z 2005r, nr 219, poz.1864 z późn. zmianami);
2. W miejscach skrzyżowań z drogami, zbliżeń z innym uzbrojeniem podziemnym, doziemne uzbrojenie telekomunikacyjne należy zabezpieczyć osłonami rurowymi dzielonymi (końce rur zabezpieczyć pianką poliuretanową) przez całą szerokość jezdni;
3. Wykonywanie prac na sieci OPL bez zgłoszenia jest naruszeniem własności OPL i będzie zgłaszane organom ścigania.
4. Wszystkie prace projektowe i wykonawcze powinny być wykonane tak aby w wyniku realizacji przełożenia infrastruktury telekomunikacyjnej nie doszło do zwiększenia wartości urządzeń i zachowane zostaną dotychczasowe właściwości użytkowe i parametry techniczne urządzeń.
5. Ponadto informujemy, że na obszarze objętym przedmiotowym zadaniem inwestycyjnym istnieje prawdopodobieństwo występowania niezainwentaryzowanych urządzeń teletechnicznych. Jeżeli w trakcie

wizji lokalnej, dokonywanej przez projektanta, zostaną stwierdzone różnice pomiędzy danymi otrzymanymi z OPL a stanem w terenie, należy je niezwłocznie zgłosić do OPL, uzgodnić z właścicielem urządzeń teletechnicznych (sieci).

6. Lokalizację w terenie podziemnych urządzeń telekomunikacyjnych należy potwierdzić za pomocą poprzecznych przekopów kontrolnych. W sposób widoczny, wytyczyć i oznakować przebiegi infrastruktury telekomunikacyjnej. W przypadku odkrycia w trakcie robót ziemnych urządzeń nienaniesionych na planie, należy je zabezpieczyć na koszt inwestora i powiadomić przedstawiciela OPL Dostarczanie i Serwis Usług, Obsługa Techniczna Klienta w Olsztynie, oraz inspektora nadzoru;
7. Realizacja powyższych prac może odbywać się na podstawie uzgodnionej i zaakceptowanej podczas Narady Koordynacyjnej dokumentacji projektowej, oraz **zatwierdzonego** przez OPL projektu wykonawczego i kopii projektu budowlanego w części telekomunikacyjnej, zawierającego potwierdzenie zgodności z oryginałem. Projekt wykonawczy (w 2 egzemplarzach + płyta CD) i budowlany (w 1 egzemplarzu + płyta CD) proszę składać do zatwierdzenia w Dział Zarządzania Zasobami Infrastruktury i Obsługi Klienta w Olsztynie;
8. Dokumentacja projektowa, będzie mogła być **zaopiniowana** tylko po przedstawieniu kopii pełnej dokumentacji budowlanej i wykonawczej w zakresie sieci telekomunikacyjnej.
9. Dane techniczne potrzebne do opracowania projektu przebudowy kanalizacji, kabli miedzianych, linii światłowodowych oraz kabli należących do innych operatorów zostaną udzielone w Dział Zarządzania Zasobami Infrastruktury i Obsługi Klienta w Olsztynie (sprawę prowadzi Waldemar Piłarski tel. 52 375 92 95). Przekazane dane nie zwalniają projektanta od dokonania wizji lokalnej w terenie;
10. Roboty budowlano – montażowe w zakresie infrastruktury telekomunikacyjnej należy realizować po uzyskaniu zgody w OPL na prace planowe oraz zlecić wyłącznie firmie specjalizującej się w robotach teletechnicznych, która posiada udokumentowane doświadczenie w budownictwie telekomunikacyjnym. Jednocześnie do wykonania prac budowlanych branży telekomunikacyjnej rekomendujemy firmę:

- Firma Partnerska **ATEM-Polska Sp. z o.o.** (ul. Marii Zientary Malewskiej 57, 10 – 310 Olsztyn, tel. 89 537 00 00, fax. 89 537 00 01, e-mail: m.kaczanowski@atem.com.pl, www.atem.pl), która prowadzi zadania inwestycyjne na rzecz Orange S.A., posiada certyfikaty ISO 9001 gwarantujące wysoką jakość prac oraz duże doświadczenie w prowadzeniu prac telekomunikacyjnych.
- Firma Partnerska **TP Teltech Sp. z o.o.** (ul. Bartłomieja 2 02 – 683 Warszawa, tel. 22 549 01 11), która prowadzi zadania inwestycyjne na rzecz Orange S.A., posiada certyfikaty ISO 9001 gwarantujące wysoką jakość prac oraz duże doświadczenie w prowadzeniu prac telekomunikacyjnych.
- Firma Partnerska **ENEVA Telecom** (ul. Grzybowska 80/82, 00-844 Warszawa, tel. 22 828 57 01), która prowadzi zadania inwestycyjne na rzecz Orange S.A., posiada certyfikaty ISO 9001 gwarantujące wysoką jakość prac oraz duże doświadczenie w prowadzeniu prac telekomunikacyjnych.

Informujemy, że prace związane z przełączeniem czynnych kabli miedzianych i światłowodowych, mających bezpośredni wpływ na jakość dostarczanych przez OPL usług, może zrealizować wyłącznie wskazana powyżej firma.

OPL zastrzega sobie prawo do odmowy wydania zgody na prowadzenie prac związanych z budową lub przebudową sieci, gdy jako wykonawca wskazany będzie podmiot, który w okresie ostatnich 24 miesięcy wyrządził dla OPL szkodę poprzez niewykonanie lub nienależyte wykonanie umowy dotyczącej sieci OPL lub z którym w tym okresie OPL rozwiązała taką umowę lub odstąpiła od niej z winy tego wykonawcy;

11. W przypadku uszkodzenia infrastruktury teletechnicznej, w szczególności w wyniku niedotrzymania wymagań i warunków określonych w niniejszym dokumencie, ORANGE POLSKA S.A., obciąży sprawcę pełnymi kosztami naprawy oraz odszkodowaniem za straty związane między innymi z wypłaconymi bonifikatami i karami wynikającymi z zawartych przez ORANGE POLSKA S.A umów z klientami, a także innymi karami administracyjnymi.

Łączna wysokość roszczeń ORANGE POLSKA S.A w stosunku do sprawcy uszkodzenia może sięgać nawet kwoty kilkuset tysięcy złotych polskich;

12. Inwestor zobowiązany jest przed rozpoczęciem prac, których dotyczą niniejsze warunki techniczne pisemnie wystąpić z wyprzedzeniem co najmniej 14 dni roboczych z wnioskiem o nadzór właścicielski i formalne

przekazanie infrastruktury do przełożenia. Przedstawiciele OPL i Inwestora sporządzają protokół przekazania infrastruktury do przełożenia. Zasady wykonywania przez OPL odpłatnego nadzoru właścicielskiego i odbioru końcowego, cennik oraz wzór wniosku o nadzór właścicielski wskazano na stronie www.orange.pl/wniosekonaadzor. Jeżeli wniosek dotyczy rozpoczęcia prac na sieci miedzianej (Cu) i zasobach wspólnych (Cu i optotelekomunikacyjnej), wniosek należy kierować na adres:

ORANGE POLSKA S.A.
Dostarczanie i Serwis Usług
Wydział Utrzymania Usług i Infrastruktury
ul. Krasińskiego 10, 87 - 100 Toruń

ZA ZGODNOŚĆ Z ORYGINAŁEM
22. 03. 2019 Artur Kamiński
data podpis

W przypadku planowania prowadzenia prac na sieci optotelekomunikacyjnej o terminie rozpoczęcia prac należy powiadomić z wyprzedzeniem 34 dni roboczych, wniosek należy skierować na adres:

ORANGE POLSKA S.A.
Dostarczanie i Serwis Usług
Wydział Ewidencji i Zarządzania Danymi o Infrastrukturze
Os. Przyjaźni 116
61-685 Poznań

13. Dla prac realizowanych na infrastrukturze telekomunikacyjnej będącej własnością OPL należy spełnić wymóg znakowania miejsca prowadzenia prac tablicą informacyjną zawierającą dane Inwestora i kontakt, nazwę firmy realizującej przebudowę i kontakt, numer zgłoszenia nadany przez OPL. Przekazanie takiej tablicy następuje na zasadach określonych w Dodatkowych Wymaganiach stanowiących załącznik do warunków technicznych.
14. Zakończone prace związane z przebudową infrastruktury OPL należy zgłosić do odbioru komórkom wskazanym w punkcie 12 co najmniej 3 dni przed planowanym odbiorem.
15. Inwestor po zakończeniu prac zwróci OPL przełożoną infrastrukturę telekomunikacyjną oraz przekaze:
 - komplet dokumentacji powykonawczej w postaci tradycyjnej oraz elektronicznej w formacie PDF na adres wskazany w punkcie 7 Warunków na 5 dni przed planowanym odbiorem prac .
 - szkice inwentaryzacji geodezyjnej infrastruktury telekomunikacyjnej potwierdzone przez geodetę i określi graniczny termin dostarczenia kopii mapy z inwentaryzacją geodezyjną wprowadzoną do zasobów geodezyjnych starostwa powiatowego.
 - kopię decyzji o zajęciu pasa drogowego (dotyczy Decyzji na czasowe zajęcie pasa drogowego na czas robót i/lub Decyzji na umieszczenie urządzeń infrastruktury w pasie drogowym) wraz z poniższymi danymi:
 - 1) Informacja o urządzeniu i jego lokalizacji
 - a. Miejscowość
 - b. Ulica/nazwa drogi
 - c. Rodzaj urządzenia
 - 2) Powierzchnia rzutu poziomego urządzenia
 - 3) Ogólny plan orientacyjny w skali 1:10000 lub 1:25000
 - 4) Szczegółowy plan sytuacyjny w skali 1:1000 lub 1:500
 - 5) Inne w zależności od Zarządcy drogi np.: wypis z KRS.

Przepisanie czasowej decyzji na umieszczenie urządzeń infrastruktury na OPL zostanie wykonane po pozytywnym odbiorze technicznym i podpisaniu protokołu odbioru wykonanych prac. W przypadku gdy w wyniku prac nie będzie wymogu wydania decyzja administracyjnej na umieszczenie urządzeń infrastruktury, dokumentacja powykonawcza musi zawierać oświadczenie Inwestora o braku wymogu wydania decyzji jak wyżej. Wszelkie konsekwencje finansowe wynikające z błędnie podanych informacji w dokumentacji lub jej nie przekazaniu w zakresie decyzji administracyjnych skutkują obciążeniem inwestora.

- Z czynności przekazania przełożonej infrastruktury telekomunikacyjnej sporządzony zostanie protokół odbioru technicznego,
- Protokół odbioru technicznego winien być podpisany, przy udziale zainteresowanych stron: Inwestora, Wykonawcy i przedstawiciela OPL

16. Niniejsze warunki techniczne ważne są przez okres 12 miesięcy od dnia ich wydania. OPL zastrzega sobie możliwość zmiany zajętości kanalizacji posadowionej w obszarze planowanej inwestycji w związku z prowadzoną działalnością operacyjną. W przypadku zamiaru rozpoczęcia lub kontynuowania prac projektowych po wygaśnięciu ważności warunków, należy wystąpić do OPL o ich prolongatę bądź wystawienie nowych.
17. Na zakres wykonanych prac ujęty w zaopiniowanym projekcie technicznym Inwestor udzieli OPL gwarancji na okres 36 miesięcy liczony od dnia podpisania protokołu odbioru technicznego przełożonej infrastruktury telekomunikacyjnej.

Integralną część warunków technicznych stanowią Dodatkowe Wymagania OPL stanowiące załącznik do warunków technicznych. Podmiot występujący z wnioskiem o wydanie powyższych warunków technicznych zobowiązany jest do zapoznania się i stosowania Wymagań w trakcie realizacji inwestycji dla której warunki techniczne zostały wydane.

Dodatkowe Wymagania OPL dostępne są również na stronie www.orange.pl/wniosekondzior.

UWAGA:

Informujemy, że w obszarze działań inwestycyjnych mogą znajdować się elementy infrastruktury telekomunikacyjnej (kable szafy, puszk) będące pod **napięciem niebezpiecznym**. Elementy te oznaczone są przywieszkami koloru czerwonego, zawierającymi informację o występowaniu napięcia niebezpiecznego. W dokumentacji projektowej należy umieścić Informację o możliwości występowania na trasie/w relacji projektowanego zasobu, elementów infrastruktury z napięciami niebezpiecznymi i konieczności zachowania szczególnych środków ostrożności podczas pracy na/w zbliżeniu z nimi. Osoby przystępujące do wykonywania prac na tak oznakowanych elementach infrastruktury w których występują napięcia niebezpieczne, powinny posiadać aktualne uprawnienia SEP (E) oraz zobowiązane są do przestrzegania Instrukcji BHP.

Z poważaniem

Waldemar Piłarski
Starszy Specjalista ds. Zasobów Infrastruktury

ZA ZGODNOŚĆ Z ORYGINAŁEM
22. 03. 2019 Artur Kamiński
data podpis

Załączniki :

1. Wysokość opłat – 1szt.
2. Dodatkowe wymagania Orange Polska
3. Plany – 3+27 szt.

Dodatkowe wymagania i informacje Orange Polska S.A.

1. Infrastruktura do przełożenia należy projektować na terenie do którego inwestor ma prawo dysponowania nieruchomością. W przypadku, gdy nie będzie takiej możliwości i sieć zostanie zaprojektowana na gruntach osób trzecich, Inwestor zobowiązany jest zapewnić zgodę właściciela działki na lokalizację infrastruktury telekomunikacyjnej oraz dostęp do infrastruktury w celu jej konserwacji i utrzymania na rzecz OPL. Zobowiązany jest również do pokrycia kosztów tych zgód oraz zapewnienia dostępu do przekładanych urządzeń. W przeciwnym razie wszelkie roszczenia osób fizycznych i prawnych z tytułu posiadania sieci na gruntach osób trzecich będą obciążały Inwestora;
2. W przypadku zmiany rzędnych terenu należy uwzględnić regulację poziomu istniejącej infrastruktury telekomunikacyjnej doziemnej z zachowaniem normatywnego przykrycia, w stosunku do projektowanej niwelety. W przypadku zmian rzędnych terenu należy uwzględnić regulację poziomu istniejącej infrastruktury telekomunikacyjnej napowietrznej, z zachowaniem normatywnej wysokości w stosunku do projektowanej niwelety; *(odpowiednio wybrać)*
3. Dokumentacja projektowa powinna zostać sporządzona i sprawdzona przez osoby posiadające odpowiednie uprawnienia do projektowania infrastruktury telekomunikacyjnej, zgodnie z wymaganiami ustawy z dnia 7 lipca 1994r. Prawo Budowlane (Dz.U. 1994, nr 89, poz.414 z późn. zmianami) , a także zawierać oświadczenie, o którym mowa art. 20 ust. 4 ustawy Prawo Budowlane;
4. Zgłoszenie zamiaru prowadzenia prac powinno zawierać m.in.:
 - informacje o wykonawcy robót – imię i nazwisko oraz numeru telefonu do kierownika robót
 - certyfikat jakości z serii ISO 9000 lub inny równoważny dokument wydany przez podmiot uprawniony do kontroli jakości w zakresie robót budowlanych- jeśli wykonawca posiada;
 - uprawnienia kierownika budowy oraz aktualny wpis do Izby Inżynierów,
 - harmonogram robót oraz miejsce prowadzenia prac,
 - jeden komplet dokumentacji projektowej (wraz z kopią zatwierdzenia projektu przez OPL oraz kopią pozwolenia na budowę),
 - inne dokumenty określone na etapie projektowania.

W odpowiedzi na złożony wniosek/zamiar rozpoczęcia robót/ przedstawiciel Inwestora (wykonawcy) otrzymuje od komórki OPL, do której kierowany był wniosek, numer zgłoszenia, pod którym wniosek został zarejestrowany.

Po zgłoszeniu terminu rozpoczęcia prac, OPL wskaże upoważnionego przedstawiciela w celu sprawowania odpłatnego nadzoru nad prowadzonymi robotami i ochroną infrastruktury teletechnicznej oraz dokonania odpłatnego odbioru końcowego.
5. Informujemy, że OPL po przekazaniu infrastruktury do przełożenia może realizować prace wynikające z potrzeb utrzymaniowych - zobowiązań wobec klientów OPL dotyczących bezpieczeństwa i jakości usług oraz dostarczania usług klientom - skutkujących możliwością pojawienia się dodatkowych kabli w kanalizacji kablowej OPL, które nie zostały wyspecyfikowane w wydanych Warunkach Technicznych oraz uzgodnionej dokumentacji projektowej.
6. Opłaty za świadczony nadzór, nalicza się od chwili przybycia na plac budowy przedstawiciela OPL zgodnie z przekazanym zawiadomieniem Inwestora do chwili zakończenia robót wymagających nadzoru. Opłaty naliczane są za cały okres pobytu przedstawiciela OPL. Potwierdzeniem sprawowania nadzoru lub wykonania odbioru końcowego jest Protokół Odbioru Końcowego/Nadzoru Właścicielskiego. Protokół podpisują przedstawiciele OPL i Inwestora. W przypadku odmowy podpisania przez przedstawiciela Inwestora Protokołu OPL zastrzega sobie prawo jednostronnego podpisania dokumentu. Przedstawiciel OPL wskazuje w Protokole Odbioru przyczynę odmowy podpisania dokumentu przez przedstawiciela Inwestora. Protokół jest podstawą naliczenia opłat za sprawowanie odpłatnego nadzoru lub odbioru końcowego.
7. Szczegóły dotyczące prowadzenia nadzorów i odbiorów końcowych oraz cennik tych usług można znaleźć na www.orange.pl/wniosek nadzor.
8. Dla robót realizowanych na infrastrukturze telekomunikacyjnej stanowiącej własność OPL należy spełnić wymóg znakowania miejsca prowadzenia prac tablicą informacyjną zawierającą: dane Inwestora i kontakt, nazwę firmy realizującej przebudowę i kontakt do tej firmy oraz numer zgłoszenia nadany przez OPL.
 - a. tablica informacyjna przekazywana jest przez przedstawiciela OPL:
 - przedstawicielowi inwestora (wykonawcy) na etapie przekazania infrastruktury do przełożenia lub

- przedstawicielowi inwestora (wykonawcy) na etapie rozpoczęcia świadczenia nadzoru nad realizowanymi robotami, dla przypadku, gdy realizowane prace nie wymagają przekazania infrastruktury OPL;
- b. przedstawiciel inwestora zgłasza zamiar prowadzenia prac wysyłając wniosek o nadzór na wskazany w punkcie 12 wydanych Warunków Technicznych adres właściwej komórki uzupełniając przekazywany zakres informacji o dane dotyczące:
 - miejsca prowadzenia prac,
 - terminu rozpoczęcia i zakończenia prac,
 - nazwiska i numeru telefonu do kierownika robót,
- c. w odpowiedzi na złożony wniosek/zamiar rozpoczęcia robót/ przedstawiciel Inwestora (wykonawcy) otrzymuje od komórki OPL, do której kierowany był wniosek numer zgłoszenia, pod którym wniosek został zarejestrowany,
- d. wykonawca robót uzupełnia tablicę informacyjną (zgodnie z poniższym standardem tj.: dane uzupełniane dużymi literami, w sposób trwały, pisakiem koloru czarnego, ścieralnym) wprowadzając następujące dane
 - nazwę firmy - wykonawcę, lub podwykonawcę prac,
 - imię nazwisko kierownika robót,
 - numer telefonu komórkowego do kierownika robót,
 - numer zgłoszenia, pod którym wniosek został zarejestrowany,
- e. wykonawca uzupełnia zapisy na tablicy informacyjnej i umieszcza ją w widocznym miejscu np.: na zastawach ochronnych lub za przednią szybą od strony kierowcy w samochodzie wykonawcy znajdującym się na miejscu/w pobliżu wykonywanych prac,
- f. po zakończeniu prac oraz usunięciu wprowadzonych zapisów, tablica informacyjna podlega zwrotowi do OPL. Sposób zwrotu tablicy informacyjnej należy uzgodnić z przedstawicielem OPL w momencie przekazania tablicy.

ZA ZGODNOŚĆ Z ORYGINAŁEM

22. 03. 2019

Artur Kamiński

data

podpis

ZA ZGODNOŚĆ Z ORYGINAŁEM

22. 03. 2019 Artur Kamiński

data



podpis



Orange
Zarządzanie Zasobami Sieci i IT
Dział Zarządzania Zasobami Infrastruktury
i Obsługi Klienta w Olsztynie
Al. Marszałka J. Piłsudskiego 63a
10-449 Olsztyn

WT 42682/2018
20.08.2018
Waldemar Piłarski
Spacjalista

Legenda

-  Projektowana krawężń jezdni
-  Projektowany krawężńnik betonowy
-  Projektowany krawężńnik trapezowy
-  Projektowany krawężńnik najazdowy
-  Projektowany opornik
-  Projektowane obrzeże
-  Projektowana krawężń pobocza
-  Elementy organizacji ruchu
-  Oś projektowanej drogi
-  Projektowana nawierzchnia nakładki
-  Projektowana nawierzchnia poszerzenia
-  Istniejąca nawierzchnia chodnika
-  Projektowana nawierzchnia pobocza
-  Projektowana nawierzchnia parkingu
-  Projektowana nawierzchnia z kostki kamiennej
-  Projektowana nawierzchnia zjazdów z kostki
-  Projektowana nawierzchnia zjazdów z AC
-  Istniejące zjazdy do regulacji wysokościowej
-  Istniejący chodnik do regulacji wysokościowej



LAPIS Artur Kamiński
ul. Igrzyskowa 1/46
85-796 Bydgoszcz

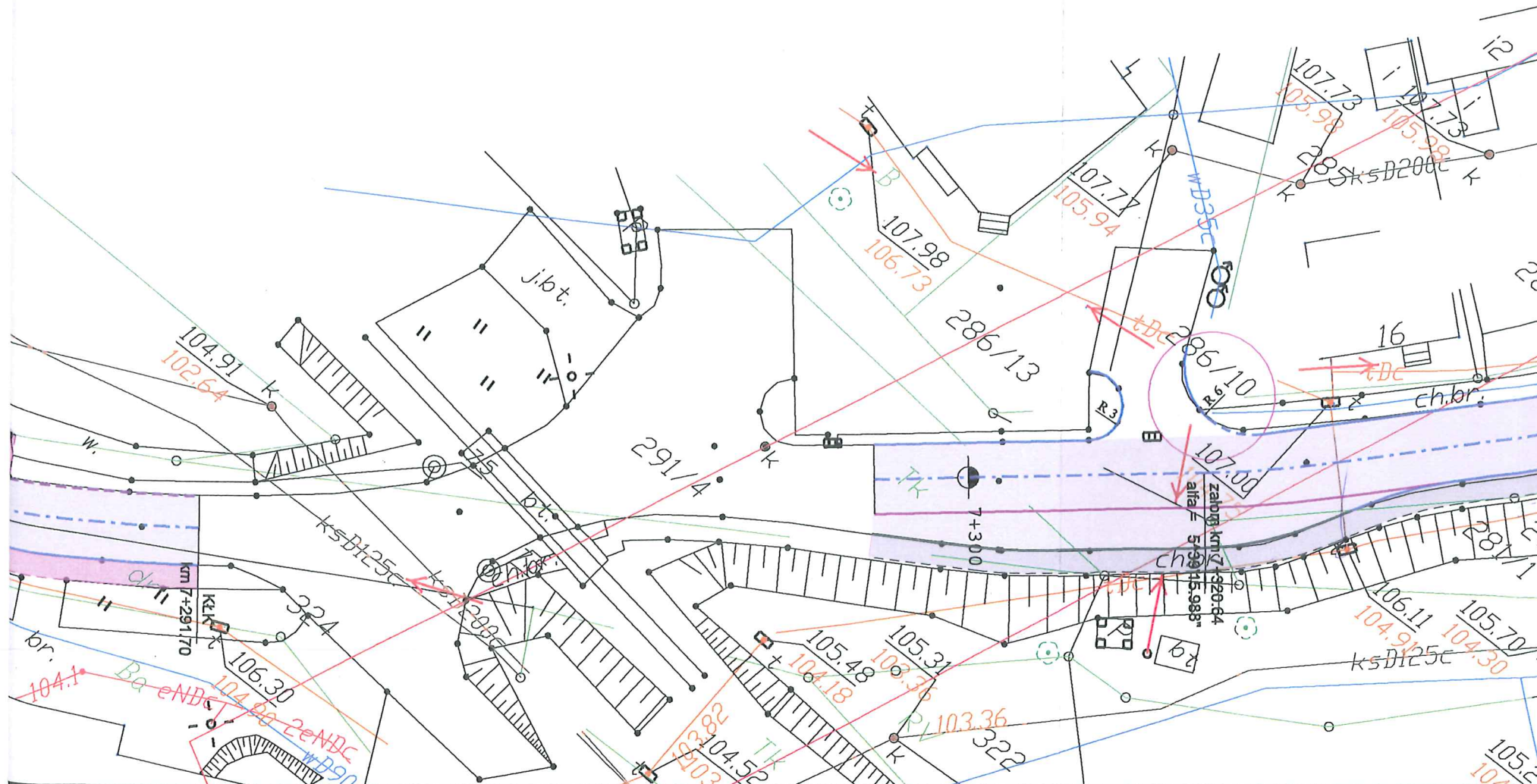

INWESTYCJA	Przebudowa drogi powiatowej Błądzim - Drzycim - Laskowice			
LOKALIZACJA	Jednostka ewidencyjna Lniano Obręb Błądzim: 243 Obręb Ostrowite: 1; 6; 12/1; 12/2; 32; 37/1; 39; 40; 46 Obręb Jędrzejewo: 37/2; 124; 125 Obręb Lniano: 72; 83/1; 84/4; 85/2; 86/2; 87/1; 87/2; 87/6; 93/1; 96/1; 142/1; 171/1; 175/5; 175/7; 175/9; 175/11; 176/1; 177/4; 178/1; 179/1; 180/1; 183; 184/1; 185/3; 185/5; 275/1; 275/2; 276; 278/1; 278/4; 279/1; 279/12; 279/13; 280/1; 280/3; 280/4; 281/1; 290; 291/4; 313; 324 Jednostka ewidencyjna Drzycim Obręb Jastrzęble: 3; 6/3; 10; 17; 21 Obręb Drzycim: 26/1; 38; 44/1; 104/1; 104/2; 148; 197; 205/8 Obręb Gródek: 4; 20/3; 3261/10			
DZIAŁKI NA ARKUSZU	Obręb Lniano: 72; 281/1; 291/4; 313; 324			
INWESTOR	Powiat Świecki ul. Gen. Józefa Hallera 9 86-100 Świecie			
ZESPÓŁ AUTORSKI	FUNKCJA	IMIĘ I NAZWISKO	NR UPRAWNIENI	PODPIS
	Projektował:	Artur Kamiński	KUP/0151/PBD/15	
	Sprawdzał:	Tomasz Wiese	KUP/0040/POOD/10	
	Opracował:	Łukasz Morgaś		
	Opracował:	Tomasz Czarnowski		
	Opracował:	Michał Sławiński		
	Opracował:	Sylvia Danecka		
NAZWA RYSUNKU	Plan sytuacyjny			
STADIUM	Uzgodnienia Orange	SKALA:	NR RYS.:	
BRANŻA	DROGOWA	1:500	1.13	
DATA:	01.06.2018			

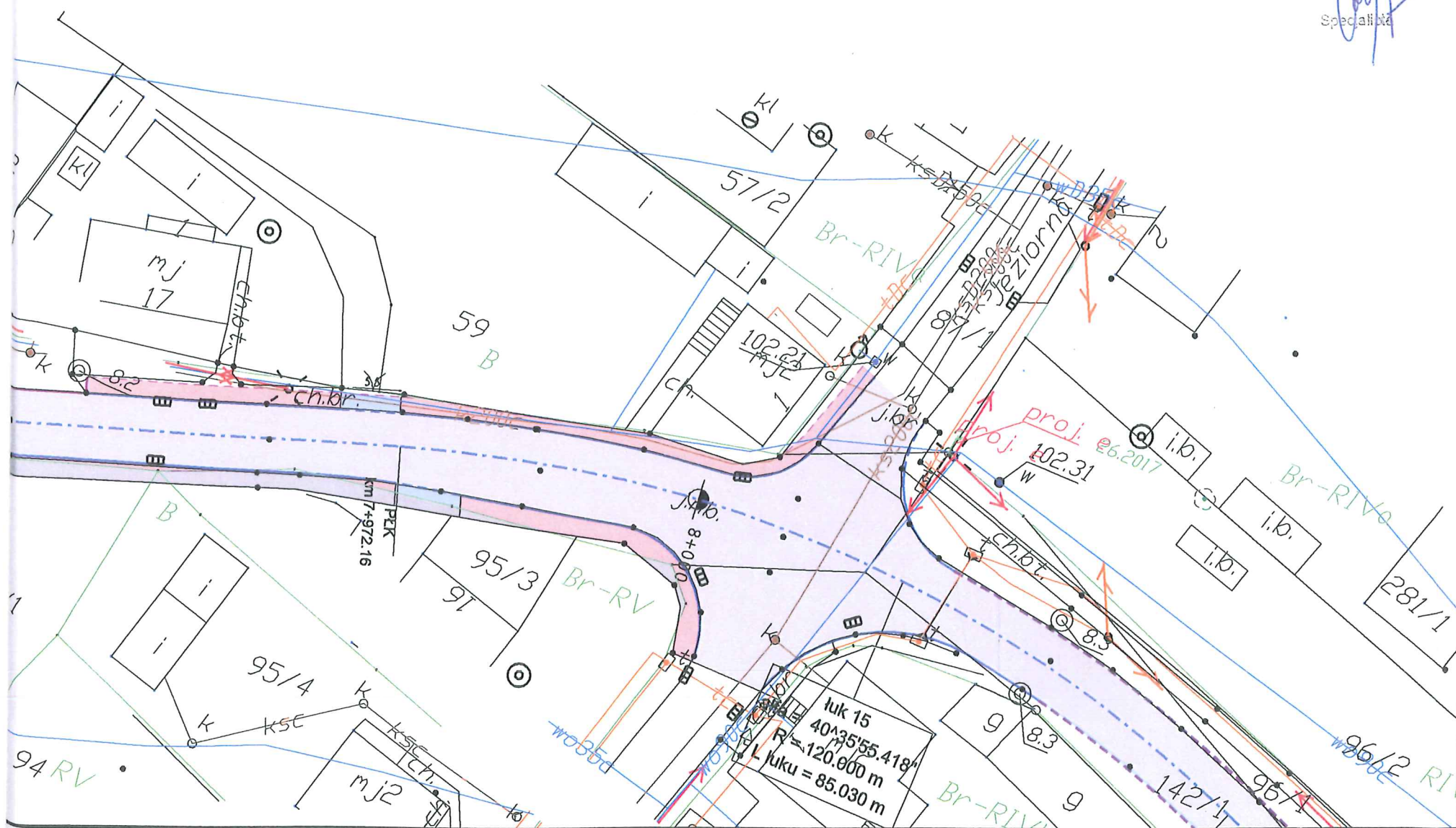

Z A ZGODNOŚĆ Z ORYGINAŁEM
 22. 03. 2018

data _____ podpis _____

Zarządanie Zasobami Siermięta
 Dział Zarządzania Zasobami Infrastruktury
 i Obsługi Klienta w Olsztynie
 Al. Marszałka J. Piłsudskiego 63a
 10-449 Olsztyn

WT 42632/2018
 20.08.2018

Waldemar Pitarak
 Specjalista

Legenda

- Projektowana krawężń jezdni
- Projektowany krawężnik betonowy
- Projektowany krawężnik trapezowy
- Projektowany krawężnik najazdowy
- Projektowany opornik
- Projektowane obrzeże
- Projektowana krawężń pobocza
- Elementy organizacji ruchu
- Oś projektowanej drogi
- Projektowana nawierzchnia nakładki
- Projektowana nawierzchnia poszerzenia
- Istniejąca nawierzchnia chodnika
- Projektowana nawierzchnia pobocza
- Projektowana nawierzchnia parkingu
- Projektowana nawierzchnia z kostki kamiennej
- Projektowana nawierzchnia zjazdów z kostki
- Projektowana nawierzchnia zjazdów z AC
- Istniejące zjazdy do regulacji wysokościowej
- Istniejący chodnik do regulacji wysokościowej



LAPIS Artur Kamiński
 ul. Igrzyskowa 1/46
 85-796 Bydgoszcz

INWESTYCJA	Przebudowa drogi powiatowej Błądzim - Drzycim - Laskowice			
LOKALIZACJA	Jednostka ewidencyjna Lniano Obręb Błądzim: 243 Obręb Ostrowite: 1; 6; 12/1; 12/2; 32;37/1; 39; 40; 46 Obręb Jędrzejewo: 37/2; 124; 125 Obręb Lniano: 72; 83/1; 84/4; 85/2; 86/2; 87/1; 87/2; 87/6; 93/1; 96/1; 142/1; 171/1; 175/5; 175/7; 175/9; 175/11; 176/1; 177/4; 178/1; 179/1; 180/1; 183; 184/1; 185/3; 185/5; 275/1; 275/2; 276; 278/1; 278/4; 279/1; 279/12; 279/13; 280/1; 280/3; 280/4; 281/1; 290; 291/4; 313; 324 Jednostka ewidencyjna Drzycim Obręb Jastrzęble: 3; 6/3; 10; 17; 21 Obręb Drzycim: 26/1; 38; 44/1; 104/1; 104/2; 148; 197; 205/8 Obręb Gródek: 4; 20/3; 3261/10			
DZIAŁKI NA ARKUSZU	Obręb Lniano: 72 83/1 84/4 85/2 86/2 87/2 87/6 96/1 96/1 142/1 275/2 278/4 279/1 279/13 279/12 278/1			
INWESTOR	Powiat Świecki ul. Gen. Józefa Hallera 9 86-100 Świecie			
ZESPÓŁ AUTORSKI	FUNKCJA	IMIĘ I NAZWISKO	NR UPRAWNIENI	PODPIS
	Projektował:	Artur Kamiński	KUP/0151/PBD/15	
	Sprawdzał:	Tomasz Wiese	KUP/0040/POOD/10	
	Opracował:	Łukasz Morgaś		
	Opracował:	Tomasz Czarnowski		
	Opracował:	Michał Stawiński		
	Opracował:	Sylwia Danecka		
NAZWA RYSUNKU	Plan sytuacyjny			
STADIUM	Uzgodnienia Orange	SKALA:	NR RYS.:	
BRANŻA	DROGOWA	1:500	1.14	
DATA:	01.06.2018			

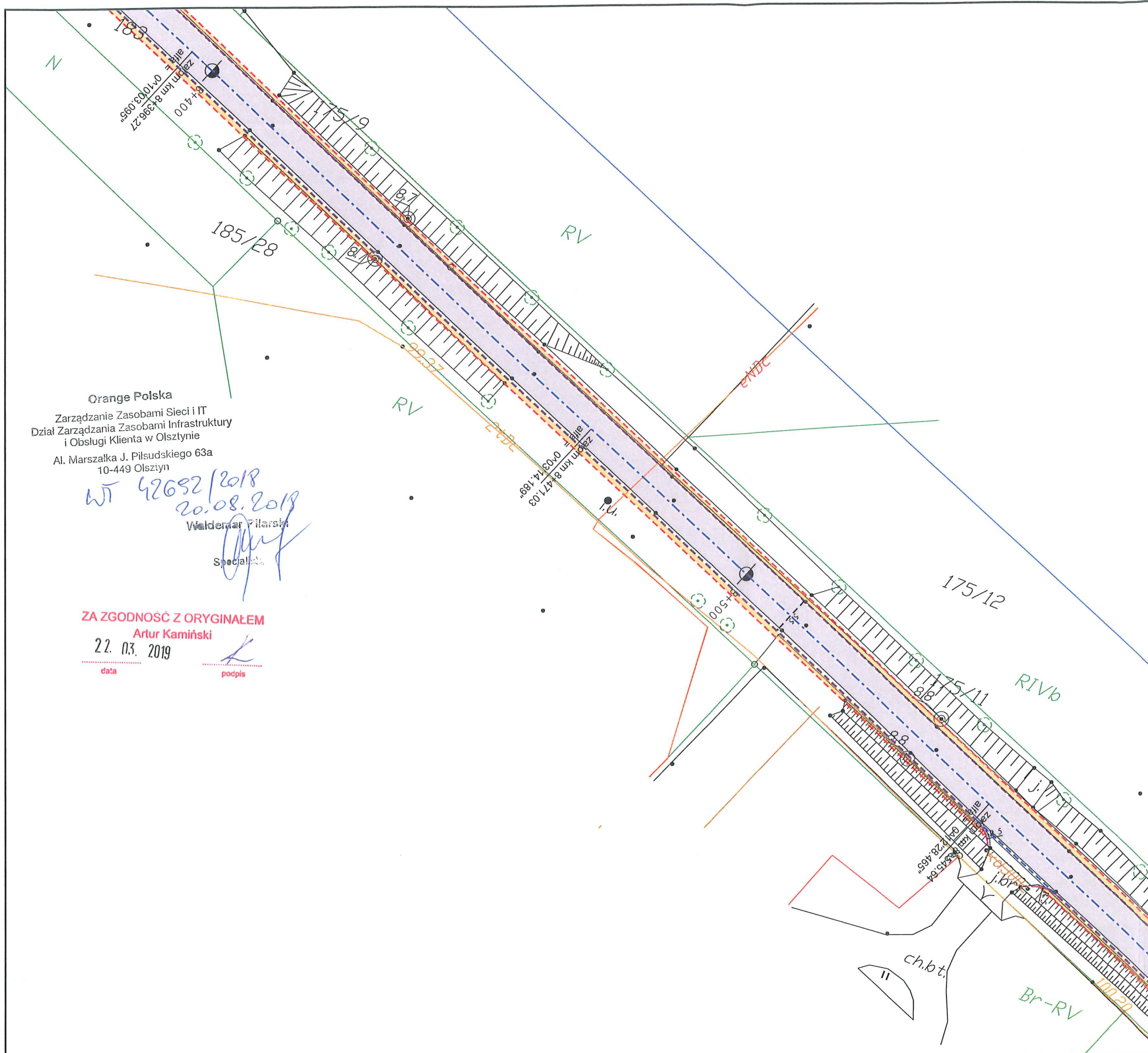

Legenda

- Projektowana krawędź jezdni
- Projektowany krawężnik betonowy
- Projektowany krawężnik trapezowy
- Projektowany krawężnik najazdowy
- Projektowany opornik
- Projektowane obrzeże
- Projektowana krawędź pobocza
- Elementy organizacji ruchu
- Oś projektowanej drogi
- Projektowana nawierzchnia nakładki
- Projektowana nawierzchnia poszerzenia
- Istniejąca nawierzchnia chodnika
- Projektowana nawierzchnia pobocza
- Projektowana nawierzchnia parkingu
- Projektowana nawierzchnia z kostki kamiennej
- Projektowana nawierzchnia zjazdów z kostki
- Projektowana nawierzchnia zjazdów z AC
- Istniejące zjazdy do regulacji wysokościowej
- Istniejący chodnik do regulacji wysokościowej

LAPIS LAPIS Artur Kamiński
ul. Igrzyskowa 1/46
85-796 Bydgoszcz

INWESTYCJA	Przebudowa drogi powiatowej Błądzim - Drzycim - Laskowice		
LOKALIZACJA	Jednostka ewidencyjna Lniano Obręb Błądzim: 243 Obręb Ostrowite: 1; 6; 12/1; 12/2; 32;37/1; 39; 40; 46 Obręb Jędrzejewo: 37/2; 124; 125 Obręb Lniano: 72; 83/1; 84/4; 85/2; 86/2; 87/1; 87/2; 87/6; 93/1; 96/1; 142/1; 171/1; 175/5; 175/7; 175/9; 175/11; 176/1; 177/4; 178/1; 179/1; 180/1; 183; 184/1; 185/3; 185/5; 275/1; 275/2; 276; 278/1; 278/4; 279/1; 279/12; 279/13; 280/1; 280/3; 280/4; 281/1; 290; 291/4; 313; 324 Jednostka ewidencyjna Drzycim Obręb Jastrzębie: 3; 6/3; 10; 17; 21 Obręb Drzycim: 26/1; 38; 44/1; 104/1; 104/2; 148; 197; 205/8 Obręb Gródek: 4; 20/3; 3261/10		
DZIAŁKI NA ARKUSZU	Obręb Lniano: 183		
INWESTOR	Powiat Świecki ul. Gen. Józefa Hallera 9 86-100 Świecie		
ZESPÓŁ AUTORSKI	FUNKCJA	IMIĘ I NAZWISKO	NR UPRAWNIENI
	Projektował:	Artur Kamiński	KUP/0151/PBD/15
	Sprawdzał:	Tomasz Wiese	KUP/0040/POOD/10
	Opracował:	Łukasz Morgaś	
	Opracował:	Tomasz Czarnowski	
	Opracował:	Michał Sławiński	
	Opracował:	Sylwia Danecka	
NAZWA RYSUNKU	Plan sytuacyjny		
STADIUM	Uzgodnienia Orange	SKALA:	NR RYS.:
BRANŻA	DROGOWA	1:500	1.15
DATA:	01.06.2018		

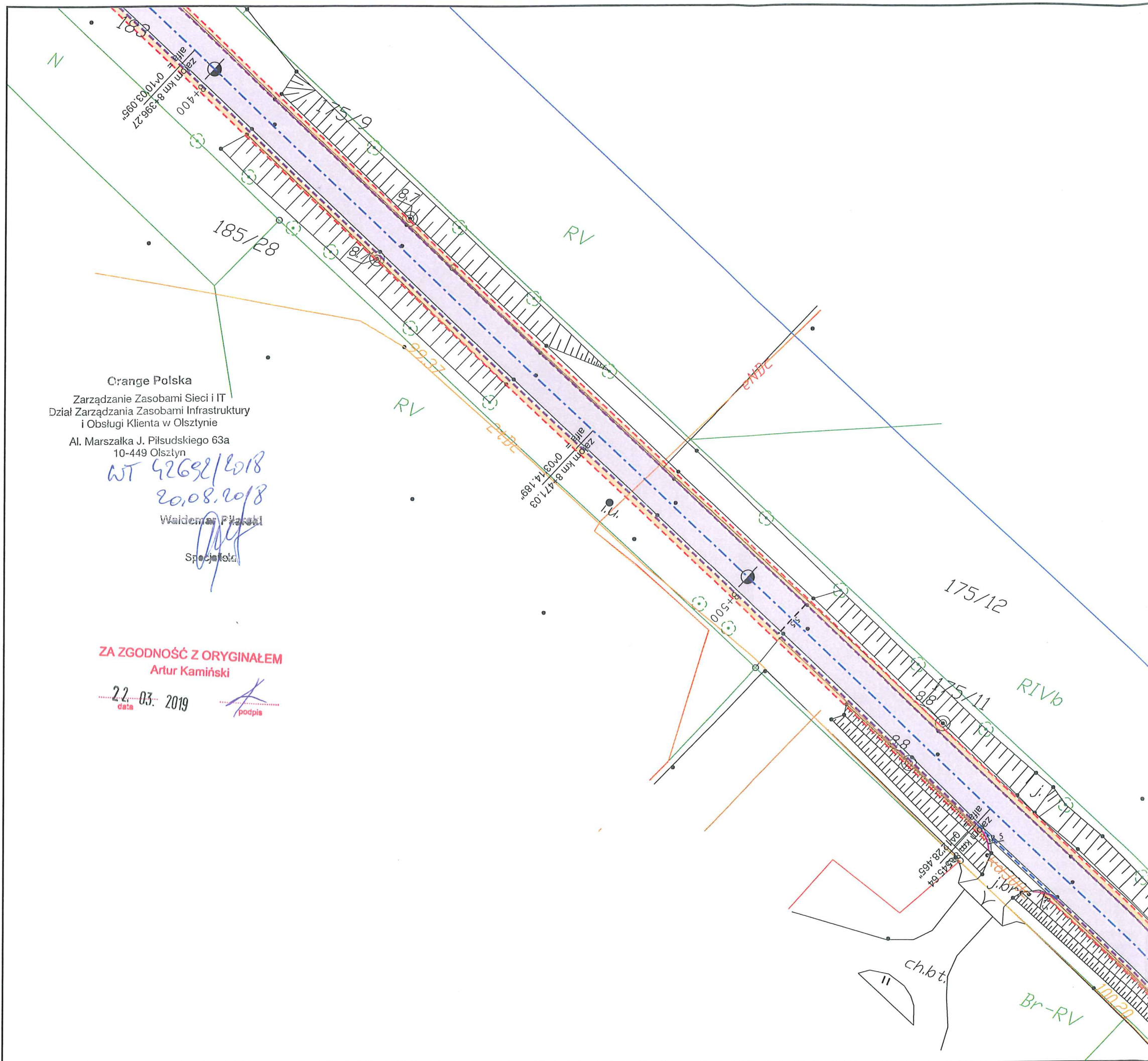

Orange Polska
Zarządzanie Zasobami Sieci i IT
Dział Zarządzania Zasobami Infrastruktury
i Obsługi Klienta w Olsztynie

Al. Marszałka J. Piłsudskiego 63a
10-449 Olsztyn

WT 42692/2018
20.08.2018

Waldemar Piskorski

Specjalista

ZA ZGODNOŚĆ Z ORYGINAŁEM
Artur Kamiński

22.03.2019
data

podpis

Legenda

- Projektowana krawężń jezdni
- Projektowany krawężnik betonowy
- Projektowany krawężnik trapezowy
- Projektowany krawężnik najazdowy
- Projektowany opornik
- Projektowane obrzeże
- Projektowana krawężń pobocza
- Elementy organizacji ruchu
- Oś projektowanej drogi
- Projektowana nawierzchnia nakładki
- Projektowana nawierzchnia poszerzenia
- Istniejąca nawierzchnia chodnika
- Projektowana nawierzchnia pobocza
- Projektowana nawierzchnia parkingu
- Projektowana nawierzchnia z kostki kamiennej
- Projektowana nawierzchnia zjazdów z kostki
- Projektowana nawierzchnia zjazdów z AC
- Istniejące zjazdy do regulacji wysokościowej
- Istniejący chodnik do regulacji wysokościowej







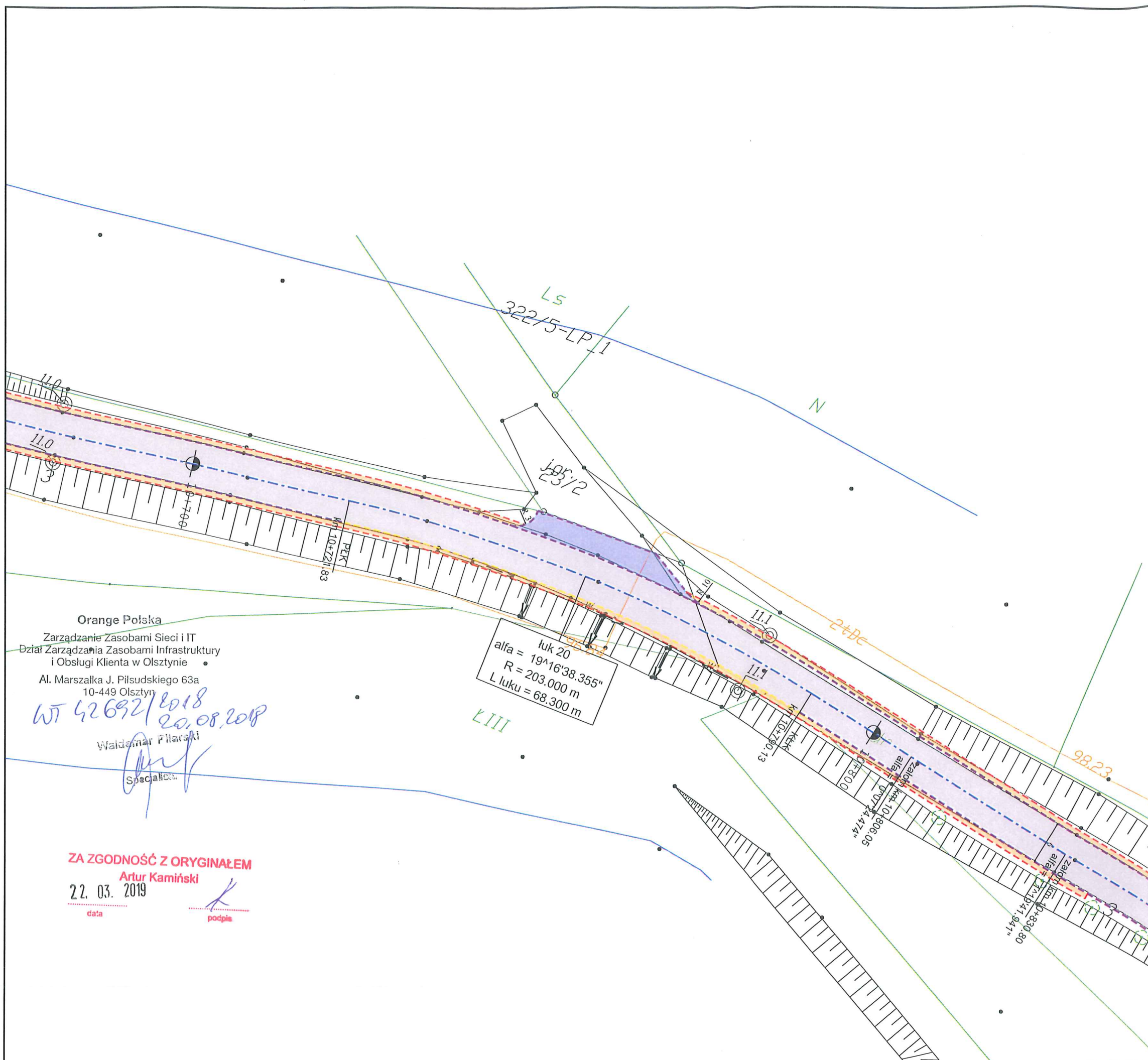













LAPIS Artur Kamiński
ul. Igrzyskowa 1/46
85-796 Bydgoszcz

INWESTYCJA	Przebudowa drogi powiatowej Błądzim - Drzycim - Laskowice			
LOKALIZACJA	Jednostka ewidencyjna Lniano Obręb Błądzim: 243 Obręb Ostrowite: 1; 6; 12/1; 12/2; 32; 37/1; 39; 40; 46 Obręb Jędrzejewo: 37/2; 124; 125 Obręb Lniano: 72; 83/1; 84/4; 85/2; 86/2; 87/1; 87/2; 87/6; 93/1; 96/1; 142/1; 171/1; 175/5; 175/7; 175/9; 175/11; 176/1; 177/4; 178/1; 179/1; 180/1; 183; 184/1; 185/3; 185/5; 275/1; 275/2; 276; 278/1; 278/4; 279/1; 279/12; 279/13; 280/1; 280/3; 280/4; 281/1; 290; 291/4; 313; 324 Jednostka ewidencyjna Drzycim Obręb Jastrzębie: 3; 6/3; 10; 17; 21 Obręb Drzycim: 26/1; 38; 44/1; 104/1; 104/2; 148; 197; 205/8 Obręb Gródek: 4; 20/3; 3261/10			
DZIAŁKI NA ARKUSZU	Obręb Lniano: 183			
INWESTOR	Powiat Świecki ul. Gen. Józefa Hallera 9 86-100 Świecie			
ZESPÓŁ AUTORSKI	FUNKCJA	IMIĘ I NAZWISKO	NR UPRAWNIENI	PODPIS
	Projektował:	Artur Kamiński	KUP/0151/PBD/15	
	Sprawdzał:	Tomasz Wiese	KUP/0040/POOD/10	
	Opracował:	Łukasz Morgaś		
	Opracował:	Tomasz Czarnowski		
	Opracował:	Michał Sławiński		
	Opracował:	Sylwia Danecka		
NAZWA RYSUNKU	Plan sytuacyjny			
STADIUM	Uzgodnienia Orange	SKALA:	NR RYS.:	
BRANŻA	DROGOWA	1:500	1.16	
DATA:	01.06.2018			



Legenda

-  Projektowana krawężń jezdni
-  Projektowany krawężnik betonowy
-  Projektowany krawężnik trapezowy
-  Projektowany krawężnik najazdowy
-  Projektowany opornik
-  Projektowane obrzeże
-  Projektowana krawężń pobocza
-  Elementy organizacji ruchu
-  Oś projektowanej drogi
-  Projektowana nawierzchnia nakładki
-  Projektowana nawierzchnia poszerzenia
-  Istniejąca nawierzchnia chodnika
-  Projektowana nawierzchnia pobocza
-  Projektowana nawierzchnia parkingu
-  Projektowana nawierzchnia z kostki kamiennej
-  Projektowana nawierzchnia zjazdów z kostki
-  Projektowana nawierzchnia zjazdów z AC
-  Istniejące zjazdy do regulacji wysokościowej
-  Istniejący chodnik do regulacji wysokościowej

LAPIS Artur Kamiński
ul. Igrzyskowa 1/46
85-796 Bydgoszcz

INWESTYCJA	Przebudowa drogi powiatowej Błądzim - Drzycim - Laskowice			
LOKALIZACJA	Jednostka ewidencyjna Lniano Obręb Błądzim: 243 Obręb Ostrowite: 1; 6; 12/1; 12/2; 32;37/1; 39; 40; 46 Obręb Jędrzejewo: 37/2; 124; 125 Obręb Lniano: 72; 83/1; 84/4; 85/2; 86/2; 87/1; 87/2; 87/6; 93/1; 96/1; 142/1; 171/1; 175/5; 175/7; 175/9; 175/11; 176/1; 177/4; 178/1; 179/1; 180/1; 183; 184/1; 185/3; 185/5; 275/1; 275/2; 276; 278/1; 278/4; 279/1; 279/12; 279/13; 280/1; 280/3; 280/4; 281/1; 290; 291/4; 313; 324 Jednostka ewidencyjna Drzycim Obręb Jastrzębie: 3; 6/3; 10; 17; 21 Obręb Drzycim: 26/1; 38; 44/1; 104/1; 104/2; 148; 197; 205/8 Obręb Gródek: 4; 20/3; 3261/10			
DZIAŁKI NA ARKUSZU	Obręb Jastrzębie: 3;			
INWESTOR	Powiat Świecki ul. Gen. Józefa Hallera 9 86-100 Świecie			
ZESPÓŁ AUTORSKI	FUNKCJA	IMIĘ I NAZWISKO	NR UPRAWNIENI	PODPIS
	Projektował:	Artur Kamiński	KUP/0151/PBD/15	
	Sprawdzał:	Tomasz Wiese	KUP/0040/POOD/10	
	Opracował:	Łukasz Morgaś		
	Opracował:	Tomasz Czarnowski		
	Opracował:	Sylvia Danecka		
NAZWA RYSUNKU	Plan sytuacyjny			
STADIUM	Uzgodnienia Orange	SKALA:	NR RYS.:	
BRANŻA	DROGOWA	1:500	1.17	
DATA:	01.06.2018			

Orange Polska
Zarządzanie Zasobami Sieci i IT
Dział Zarządzania Zasobami Infrastruktury
i Obsługi Klienta w Olsztynie
Al. Marszałka J. Piłsudskiego 63a
10-449 Olsztyn
WT 42692/2018
20.08.2018
Waldemar Pilarzki
Specjalista

ZA ZGODNOŚĆ Z ORYGINAŁEM
Artur Kamiński
22.03.2019
data podpis

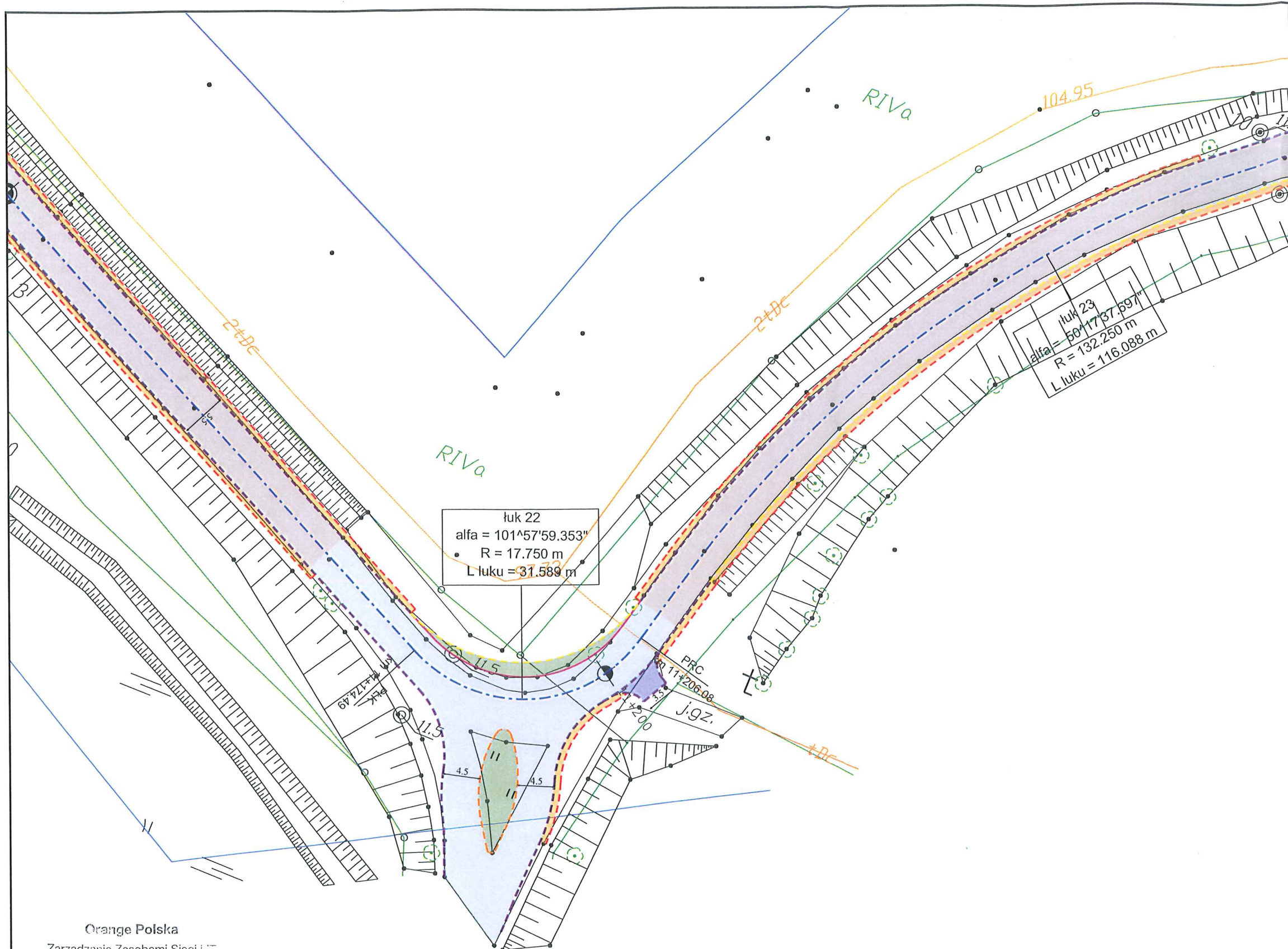

luk 22
 alfa = $101^{\circ}57'59.353''$
 R = 17.750 m
 L luku = 31.589 m

luk 23
 alfa = $50^{\circ}17'37.697''$
 R = 132.250 m
 L luku = 116.088 m

Orange Polska
 Zarządzanie Zasobami Sieci i IT
 Dział Zarządzania Zasobami Infrastruktury
 i Obsługi Klienta w Olsztynie
 Al. Marszałka J. Piłsudskiego 6
 10-449 Olsztyn
 Wn 42692/2018
 20.08.2018
 Włodzisław Piłarski
 Specjalista

ZA ZGODNOŚĆ Z ORYGINAŁEM
 Artur Kamiński
 22.03.2019
 data podpis

Legenda

- Projektowana krawędź jezdni
- Projektowany krawężnik betonowy
- Projektowany krawężnik trapezowy
- Projektowany krawężnik najazdowy
- Projektowany opornik
- Projektowane obrzeże
- Projektowana krawędź pobocza
- Elementy organizacji ruchu
- Oś projektowanej drogi
- Projektowana nawierzchnia nakładki
- Projektowana nawierzchnia poszerzenia
- Istniejąca nawierzchnia chodnika
- Projektowana nawierzchnia pobocza
- Projektowana nawierzchnia parkingu
- Projektowana nawierzchnia z kostki kamiennej
- Projektowana nawierzchnia zjazdów z kostki
- Projektowana nawierzchnia zjazdów z AC
- Istniejące zjazdy do regulacji wysokościowej
- Istniejący chodnik do regulacji wysokościowej

LAPIS LAPIS Artur Kamiński
 ul. Igrzyskowa 1/46
 85-796 Bydgoszcz

INWESTYCJA	Przebudowa drogi powiatowej Błądzim - Drzycim - Laskowice			
LOKALIZACJA	Jednostka ewidencyjna Lniano Obręb Błądzim: 243 Obręb Ostrowite: 1; 6; 12/1; 12/2; 32; 37/1; 39; 40; 46 Obręb Jędrzejewo: 37/2; 124; 125 Obręb Lniano: 72; 83/1; 84/4; 85/2; 86/2; 87/1; 87/2; 87/6; 93/1; 96/1; 142/1; 171/1; 175/5; 175/7; 175/9; 175/11; 176/1; 177/4; 178/1; 179/1; 180/1; 183; 184/1; 185/3; 185/5; 275/1; 275/2; 276; 278/1; 278/4; 279/1; 279/12; 279/13; 280/1; 280/3; 280/4; 281/1; 290; 291/4; 313; 324 Jednostka ewidencyjna Drzycim Obręb Jastrzębie: 3; 6/3; 10; 17; 21 Obręb Drzycim: 26/1; 38; 44/1; 104/1; 104/2; 148; 197; 205/8 Obręb Gródek: 4; 20/3; 3261/10			
DZIAŁKI NA ARKUSZU	Obręb Jastrzębie: 3; 10			
INWESTOR	Powiat Świecki ul. Gen. Józefa Hallera 9 86-100 Świecie			
ZESPÓŁ AUTORSKI	FUNKCJA	IMIĘ I NAZWISKO	NR UPRAWNIENI	PODPIS
	Projektował:	Artur Kamiński	KUP/0151/PBD/15	
	Sprawdzał:	Tomasz Wiesie	KUP/0040/POOD/10	
	Opracował:	Łukasz Morgaś		
	Opracował:	Tomasz Czarnowski		
	Opracował:	Michał Sławiński		
	Opracował:	Sylwia Danecka		
NAZWA RYSUNKU	Plan sytuacyjny			
STADIUM	Uzgodnienia Orange	SKALA:	NR RYS.:	
BRANŻA	DROGOWA	1:500	1.18	
DATA:	01.06.2018			

ZA ZGODNOŚĆ Z ORYGINAŁEM
 Artur Kamiński
 22. 03. 2019
 data podpis

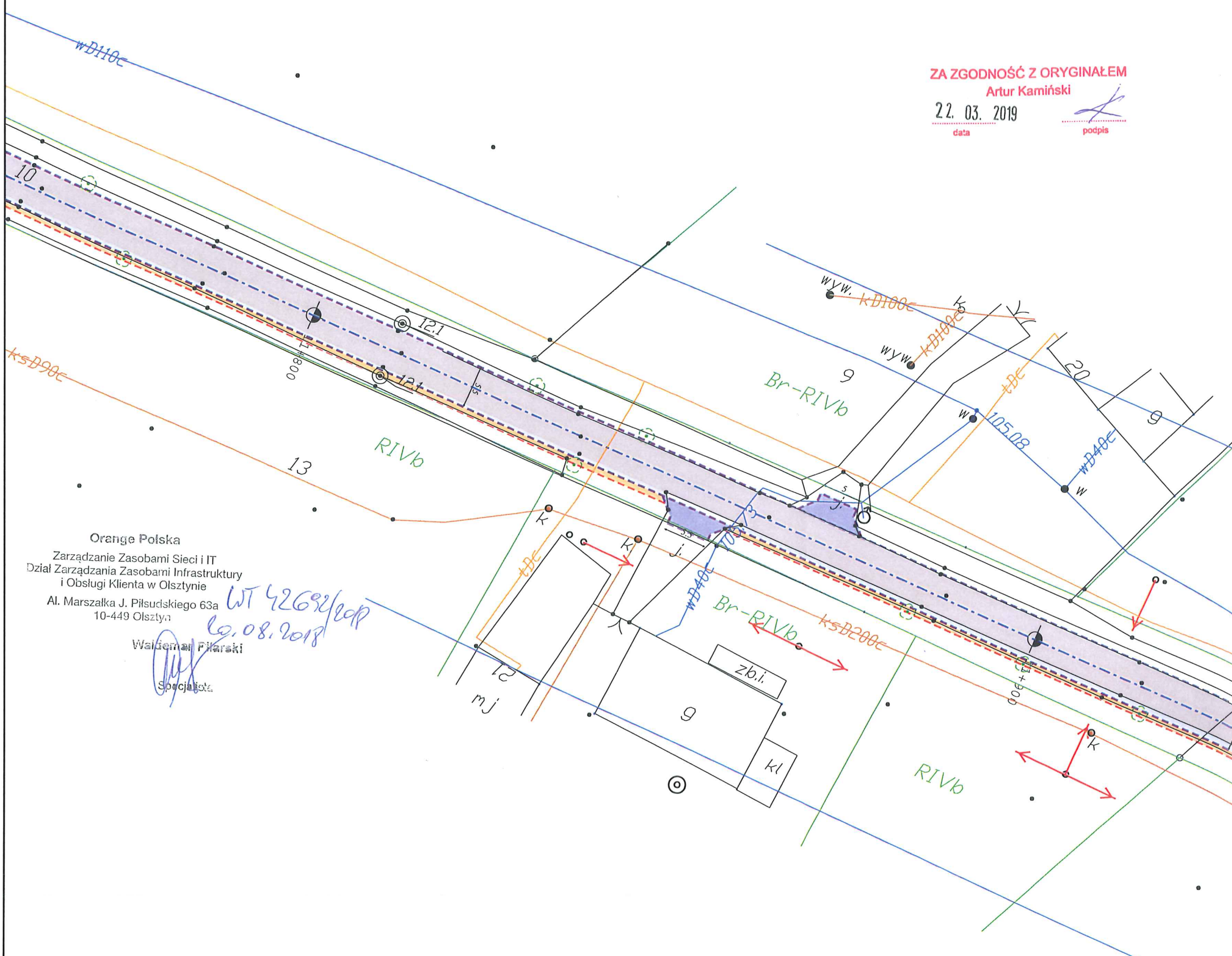

Orange Polska
 Zarządzanie Zasobami Sieci i IT
 Dział Zarządzania Zasobami Infrastruktury
 i Obsługi Klienta w Olsztynie
 Al. Marszałka J. Piłsudskiego 63a
 10-449 Olsztyn
 WT 42692/edp
 09.08.2018
 Waldemar Piłarski
 Specjalista

Legenda

- Projektowana krawężń jezdni
- Projektowany krawężnik betonowy
- Projektowany krawężnik trapezowy
- Projektowany krawężnik najazdowy
- Projektowany opornik
- Projektowane obrzeże
- Projektowana krawężń pobocza
- Elementy organizacji ruchu
- Oś projektowanej drogi
- Projektowana nawierzchnia nakładki
- Projektowana nawierzchnia poszerzenia
- Istniejąca nawierzchnia chodnika
- Projektowana nawierzchnia pobocza
- Projektowana nawierzchnia parkingu
- Projektowana nawierzchnia z kostki kamiennej
- Projektowana nawierzchnia zjazdów z kostki
- Projektowana nawierzchnia zjazdów z AC
- Istniejące zjazdy do regulacji wysokościowej
- Istniejący chodnik do regulacji wysokościowej

LAPIS Artur Kamiński
 ul. Igrzyskowa 1/46
 85-796 Bydgoszcz

INWESTYCJA	Przebudowa drogi powiatowej Błądzim - Drzycim - Laskowice			
LOKALIZACJA	Jednostka ewidencyjna Lniano Obręb Błądzim: 243 Obręb Ostrowite: 1; 6; 12/1; 12/2; 32; 37/1; 39; 40; 46 Obręb Jędrzejewo: 37/2; 124; 125 Obręb Lniano: 72; 83/1; 84/4; 85/2; 86/2; 87/1; 87/2; 87/6; 93/1; 96/1; 142/1; 171/1; 175/5; 175/7; 175/9; 175/11; 176/1; 177/4; 178/1; 179/1; 180/1; 183; 184/1; 185/3; 185/5; 275/1; 275/2; 276; 278/1; 278/4; 279/1; 279/12; 279/13; 280/1; 280/3; 280/4; 281/1; 290; 291/4; 313; 324 Jednostka ewidencyjna Drzycim Obręb Jastrzębie: 3; 6/3; 10; 17; 21 Obręb Drzycim: 26/1; 38; 44/1; 104/1; 104/2; 148; 197; 205/8 Obręb Gródek: 4; 20/3; 3261/10			
DZIAŁKI NA ARKUSZU	Obręb Jastrzębie: 10			
INWESTOR	Powiat Świecki ul. Gen. Józefa Hallera 9 86-100 Świecie			
ZESPÓŁ AUTORSKI	FUNKCJA	IMIĘ I NAZWISKO	NR UPRAWNIENI	PODPIS
	Projektował:	Artur Kamiński	KUP/0151/PBD/15	
	Sprawdzał:	Tomasz Wiesie	KUP/0040/POOD/10	
	Opracował:	Łukasz Morgaś		
	Opracował:	Tomasz Czarnowski		
	Opracował:	Sylvia Danecka		
NAZWA RYSUNKU	Plan sytuacyjny			
STADIUM	Uzgodnienia Orange	SKALA:	NR RYS.:	
BRANŻA	DROGOWA	1:500	1.19	
DATA:	01.06.2018			

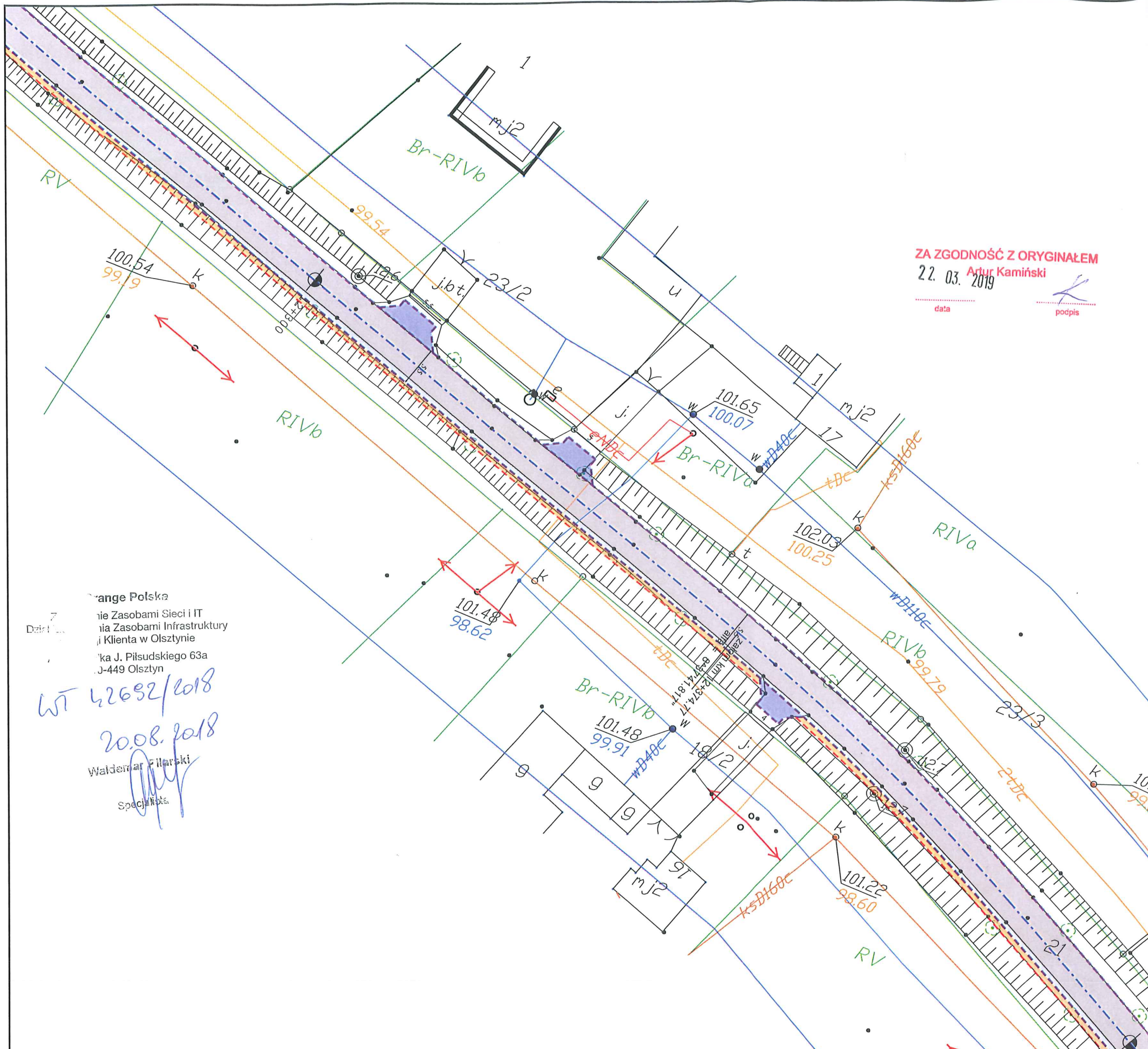

ZA ZGODNOŚĆ Z ORYGINAŁEM
 22.03.2019
 Artur Kamiński
 data _____ podpis _____

Orange Polska
 nie Zasobami Sieci i IT
 nia Zasobami Infrastruktury
 i Klienta w Olsztynie
 ul. J. Piłsudskiego 63a
 10-449 Olsztyn
 WIT 42692/2018
 20.08.2018
 Waldemar Pilarzki
 Specjalista

- ### Legenda
- Projektowana krawężń jezdni
 - Projektowany krawężnik betonowy
 - Projektowany krawężnik trapezowy
 - Projektowany krawężnik najazdowy
 - Projektowany opornik
 - Projektowane obrzeże
 - Projektowana krawężń pobocza
 - Elementy organizacji ruchu
 - Oś projektowanej drogi
 - Projektowana nawierzchnia nakładki
 - Projektowana nawierzchnia poszerzenia
 - Istniejąca nawierzchnia chodnika
 - Projektowana nawierzchnia pobocza
 - Projektowana nawierzchnia parkingu
 - Projektowana nawierzchnia z kostki kamiennej
 - Projektowana nawierzchnia zjazdów z kostki
 - Projektowana nawierzchnia zjazdów z AC
 - Istniejące zjazdy do regulacji wysokościowej
 - Istniejący chodnik do regulacji wysokościowej

LAPIS Artur Kamiński
 ul. Igrzyskowa 1/46
 85-796 Bydgoszcz

INWESTYCJA	Przebudowa drogi powiatowej Błądzim - Drzycim - Laskowice		
LOKALIZACJA	Jednostka ewidencyjna Lniano Obręb Błądzim: 243 Obręb Ostrowite: 1; 6; 12/1; 12/2; 32;37/1; 39; 40; 46 Obręb Jędrzejewo: 37/2; 124; 125 Obręb Lniano: 72; 83/1; 84/4; 85/2; 86/2; 87/1; 87/2; 87/6; 93/1; 96/1; 142/1; 171/1; 175/5; 175/7; 175/9; 175/11; 176/1; 177/4; 178/1; 179/1; 180/1; 183; 184/1; 185/3; 185/5; 275/1; 275/2; 276; 278/1; 278/4; 279/1; 279/12; 279/13; 280/1; 280/3; 280/4; 281/1; 290; 291/4; 313; 324 Jednostka ewidencyjna Drzycim Obręb Jastrzębie: 3; 6/3; 10; 17; 21 Obręb Drzycim: 26/1; 38; 44/1; 104/1; 104/2; 148; 197; 205/8 Obręb Gródek: 4; 20/3; 3261/10		
DZIAŁKI NA ARKUSZU	Obręb Jastrzębie: 21		
INWESTOR	Powiat Świecki ul. Gen. Józefa Hallera 9 86-100 Świecie		
ZESPÓŁ AUTORSKI	FUNKCJA	IMIĘ I NAZWISKO	NR UPRAWNIENI
	Projektował:	Artur Kamiński	KUP/0151/PBD/15
	Sprawdzał:	Tomasz Wiese	KUP/0040/POOD/10
	Opracował:	Łukasz Morgaś	
	Opracował:	Tomasz Czarnowski	
	Opracował:	Michał Sławiński	
	Opracował:	Sylvia Danecka	
NAZWA RYSUNKU	Plan sytuacyjny		
STADIUM	Uzgodnienia Orange	SKALA:	NR RYS.:
BRANŻA	DROGOWA	1:500	1.20
DATA:	01.06.2018		

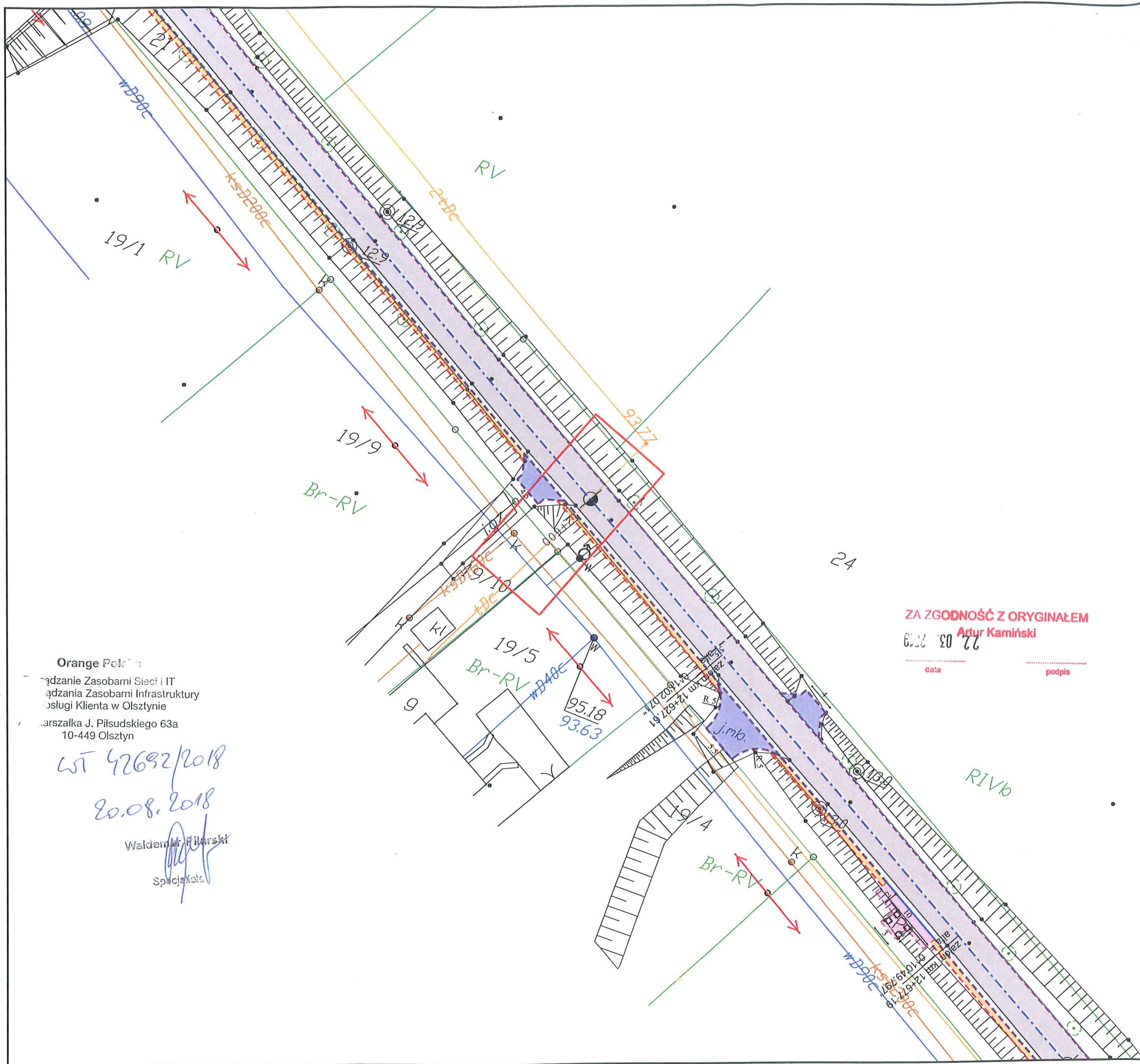

Legenda

- Projektowana krawędź jezdni
- Projektowany krawężnik betonowy
- Projektowany krawężnik trapezowy
- Projektowany krawężnik najazdowy
- Projektowany opornik
- Projektowane obrzeże
- Projektowana krawędź pobocza
- Elementy organizacji ruchu
- Oś projektowanej drogi
- Projektowana nawierzchnia nakładki
- Projektowana nawierzchnia poszerzenia
- Istniejąca nawierzchnia chodnika
- Projektowana nawierzchnia pobocza
- Projektowana nawierzchnia parkingu
- Projektowana nawierzchnia z kostki kamiennej
- Projektowana nawierzchnia zjazdów z kostki
- Projektowana nawierzchnia zjazdów z AC
- Istniejące zjazdy do regulacji wysokościowej
- Istniejący chodnik do regulacji wysokościowej



LAPIS Artur Kamiński
ul. Igrzyskowa 1/46
85-796 Bydgoszcz

ZA ZGODNOŚĆ Z ORYGINAŁEM

Artur Kamiński

01.06.2018

.....
data podpis

Orange Polska
Kierownictwo Zasobami Sieci i IT
Kierownictwo Zasobami Infrastruktury
Usługi Klienta w Olsztynie
ul. Marszałka J. Piłsudskiego 63a
10-449 Olsztyn

WT 42692/2018
20.08.2018
Waldemar Filarski
Specjalista

INWESTYCJA	Przebudowa drogi powiatowej Błądzim - Drzycim - Laskowice			
LOKALIZACJA	Jednostka ewidencyjna Lniano Obręb Błądzim: 243 Obręb Ostrowite: 1; 6; 12/1; 12/2; 32; 37/1; 39; 40; 46 Obręb Jędrzejewo: 37/2; 124; 125 Obręb Lniano: 72; 83/1; 84/4; 85/2; 86/2; 87/1; 87/2; 87/6; 93/1; 96/1; 142/1; 171/1; 175/5; 175/7; 175/9; 175/11; 176/1; 177/4; 178/1; 179/1; 180/1; 183; 184/1; 185/3; 185/5; 275/1; 275/2; 276; 278/1; 278/4; 279/1; 279/12; 279/13; 280/1; 280/3; 280/4; 281/1; 290; 291/4; 313; 324 Jednostka ewidencyjna Drzycim Obręb Jastrzębie: 3; 6/3; 10; 17; 21 Obręb Drzycim: 26/1; 38; 44/1; 104/1; 104/2; 148; 197; 205/8 Obręb Gródek: 4; 20/3; 3261/10			
DZIAŁKI NA ARKUSZU	Obręb Jastrzębie: 21			
INWESTOR	Powiat Świecki ul. Gen. Józefa Hallera 9 86-100 Świecie			
ZESPÓŁ AUTORSKI	FUNKCJA	IMIĘ I NAZWISKO	NR UPRAWNIENI	PODPIS
	Projektował:	Artur Kamiński	KUP/0151/PBD/15	
	Sprawdzał:	Tomasz Wiese	KUP/0040/POOD/10	
	Opracował:	Łukasz Morgaś		
	Opracował:	Tomasz Czarnowski		
	Opracował:	Michał Sławiński		
Opracował:	Sylwia Danecka			
NAZWA RYSUNKU	Plan sytuacyjny			
STADIUM	Uzgodnienia Orange	SKALA:	NR RYS.:	
BRANŻA	DROGOWA	1:500	1.21	
DATA:	01.06.2018			

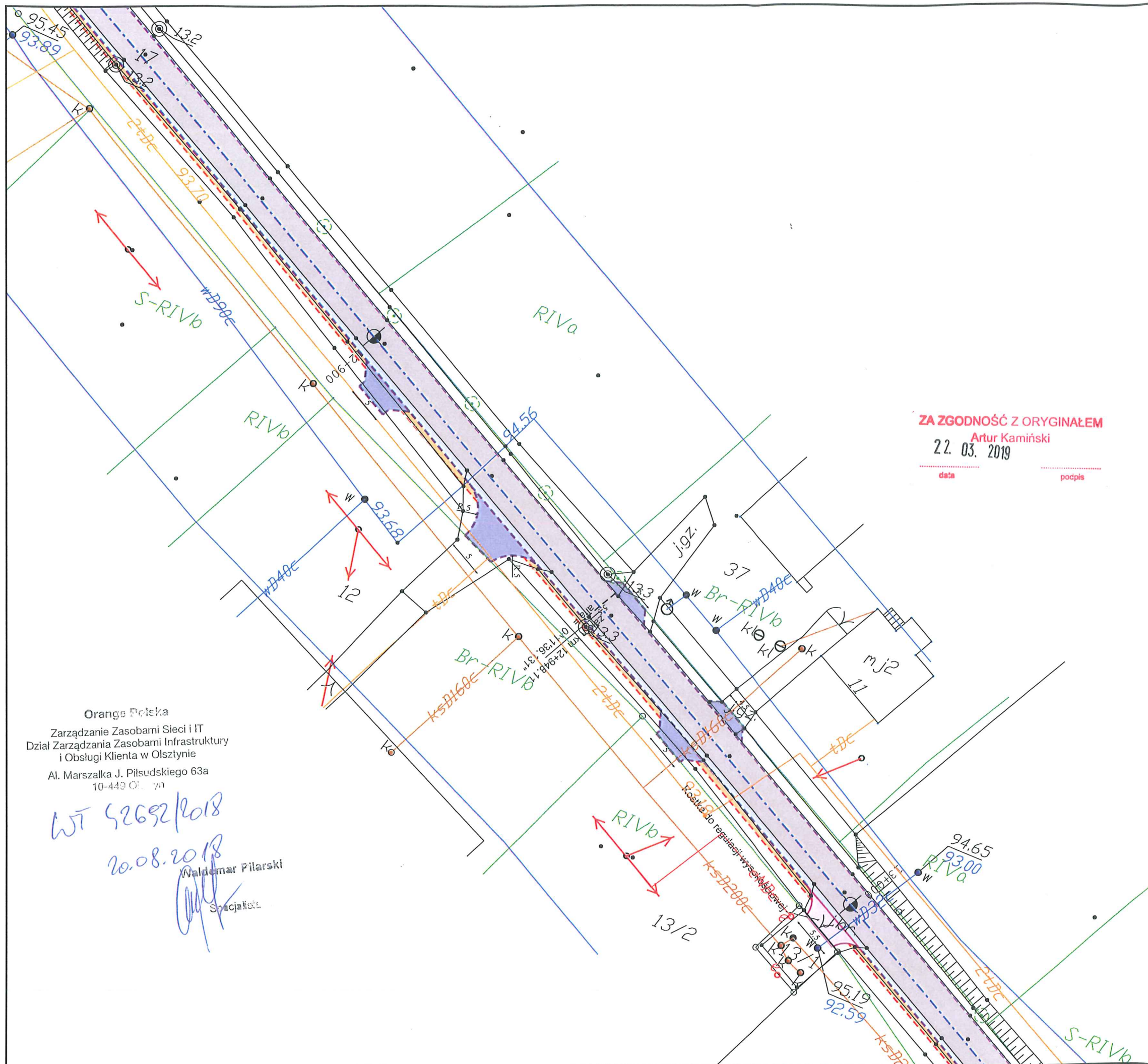

ZA ZGODNOŚĆ Z ORYGINAŁEM
 Artur Kamiński
 22. 03. 2019
 data podpis

Orange Polska
 Zarządzanie Zasobami Sieci i IT
 Dział Zarządzania Zasobami Infrastruktury
 i Obsługi Klienta w Olsztynie
 Al. Marszałka J. Piłsudskiego 63a
 10-449 Olsztyn
 WT 52692/2018
 20.08.2018
 Waldemar Piłarski
 Specjalista

Legenda

	Projektowana krawężń jezdni
	Projektowany krawężnik betonowy
	Projektowany krawężnik trapezowy
	Projektowany krawężnik najazdowy
	Projektowany opornik
	Projektowane obrzeże
	Projektowana krawężń pobocza
	Elementy organizacji ruchu
	Oś projektowanej drogi
	Projektowana nawierzchnia nakładki
	Projektowana nawierzchnia poszerzenia
	Istniejąca nawierzchnia chodnika
	Projektowana nawierzchnia pobocza
	Projektowana nawierzchnia parkingu
	Projektowana nawierzchnia z kostki kamiennej
	Projektowana nawierzchnia zjazdów z kostki
	Projektowana nawierzchnia zjazdów z AC
	Istniejące zjazdy do regulacji wysokościowej
	Istniejący chodnik do regulacji wysokościowej

LAPIS LAPIS Artur Kamiński
 ul. Igrzyskowa 1/46
 85-796 Bydgoszcz

INWESTYCJA	Przebudowa drogi powiatowej Błądzim - Drzycim - Laskowice			
LOKALIZACJA	Jednostka ewidencyjna Lniano Obręb Błądzim: 243 Obręb Ostrowite: 1; 6; 12/1; 12/2; 32; 37/1; 39; 40; 46 Obręb Jędrzejewo: 37/2; 124; 125 Obręb Lniano: 72; 83/1; 84/4; 85/2; 86/2; 87/1; 87/2; 87/6; 93/1; 96/1; 142/1; 171/1; 175/5; 175/7; 175/9; 175/11; 176/1; 177/4; 178/1; 179/1; 180/1; 183; 184/1; 185/3; 185/5; 275/1; 275/2; 276; 278/1; 278/4; 279/1; 279/12; 279/13; 280/1; 280/3; 280/4; 281/1; 290; 291/4; 313; 324 Jednostka ewidencyjna Drzycim Obręb Jastrzębie: 3; 6/3; 10; 17; 21 Obręb Drzycim: 26/1; 38; 44/1; 104/1; 104/2; 148; 197; 205/8 Obręb Gródek: 4; 20/3; 3261/10			
DZIAŁKI NA ARKUSZU	Obręb Jastrzębie: 17			
INWESTOR	Powiat Świecki ul. Gen. Józefa Hallera 9 86-100 Świecie			
ZESPÓŁ AUTORSKI	FUNKCJA	IMIĘ I NAZWISKO	NR UPRAWNIENI	PODPIS
	Projektował:	Artur Kamiński	KUP/0151/PBD/15	
	Sprawdzał:	Tomasz Wiese	KUP/0040/POOD/10	
	Opracował:	Łukasz Morgaś		
	Opracował:	Tomasz Czarnowski		
	Opracował:	Michał Sławiński		
	Opracował:	Sylvia Danecka		
NAZWA RYSUNKU	Plan sytuacyjny			
STADIUM	Uzgodnienia Orange	SKALA:	NR RYS.:	
BRANŻA	DROGOWA	1:500	1.22	
DATA:	01.06.2018			

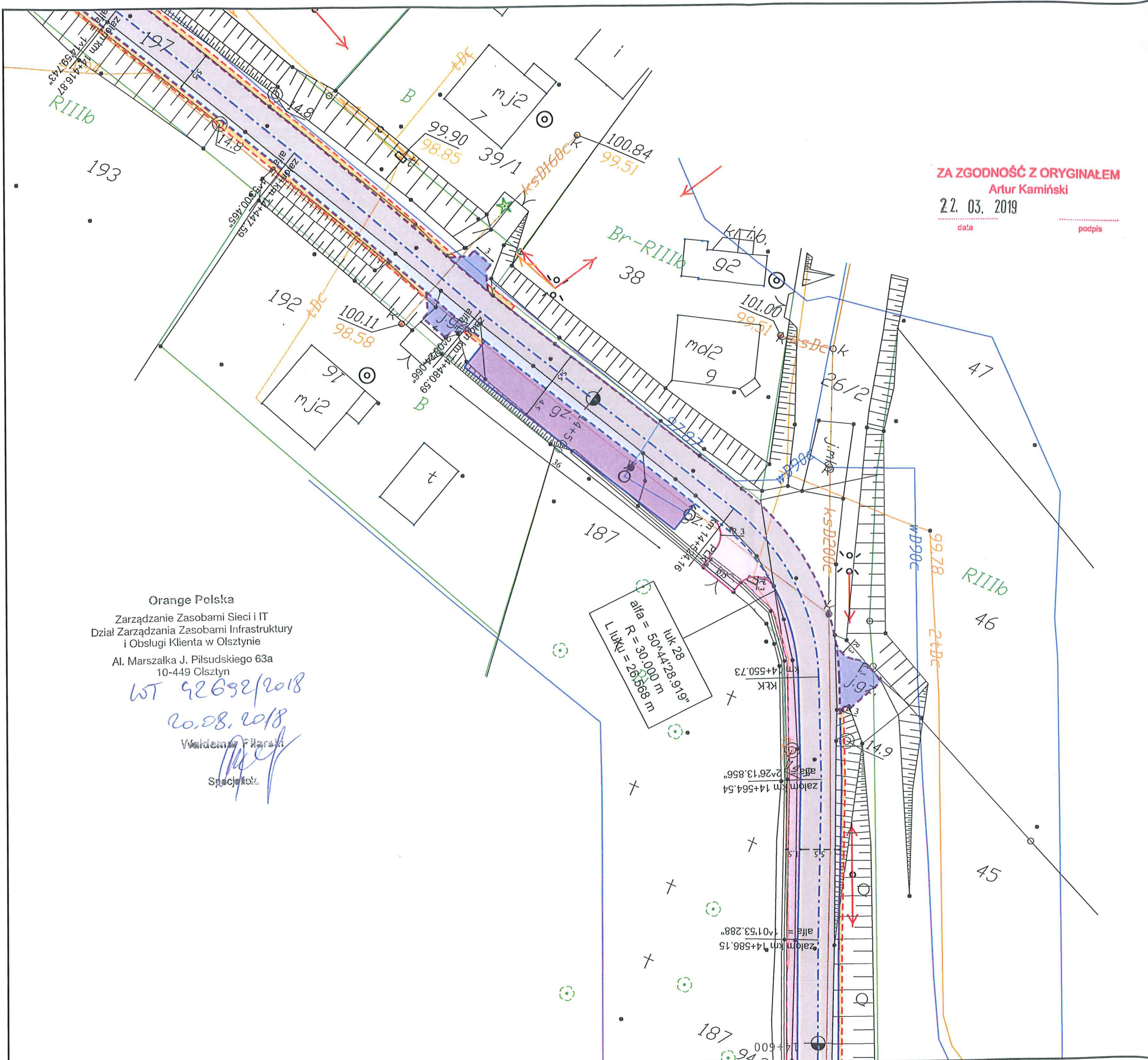

ZA ZGODNOŚĆ Z ORYGINAŁEM
Artur Kamiński
 22. 03. 2019
 data podpis

Orange Polska
 Zarządzanie Zasobami Sieci i IT
 Dział Zarządzania Zasobami Infrastruktury
 i Obsługi Klienta w Olsztynie
 Al. Marszałka J. Piłsudskiego 63a
 10-449 Olsztyn
 WT 92632/2018
 20.08.2018
 Waldemar Filarski
 Specjalista

Legenda

- Projektowana krawężń jezdni
- Projektowany krawężnik betonowy
- Projektowany krawężnik trapezowy
- Projektowany krawężnik najazdowy
- Projektowany opornik
- Projektowane obrzeże
- Projektowana krawężń pobocza
- Elementy organizacji ruchu
- Oś projektowanej drogi
- Projektowana nawierzchnia nakładki
- Projektowana nawierzchnia poszerzenia
- Istniejąca nawierzchnia chodnika
- Projektowana nawierzchnia pobocza
- Projektowana nawierzchnia parkingu
- Projektowana nawierzchnia z kostki kamiennej
- Projektowana nawierzchnia zjazdów z kostki
- Projektowana nawierzchnia zjazdów z AC
- Istniejące zjazdy do regulacji wysokościowej
- Istniejący chodnik do regulacji wysokościowej

		LAPIS Artur Kamiński ul. Igrzyskowa 1/46 85-796 Bydgoszcz		
INWESTYCJA	Przebudowa drogi powiatowej Błądzim - Drzycim - Laskowice			
LOKALIZACJA	Jednostka ewidencyjna Lniano Obręb Błądzim: 243 Obręb Ostrowite: 1; 6; 12/1; 12/2; 32; 37/1; 39; 40; 46 Obręb Jędrzejewo: 37/2; 124; 125 Obręb Lniano: 72; 83/1; 84/4; 85/2; 86/2; 87/1; 87/2; 87/6; 93/1; 96/1; 142/1; 171/1; 175/5; 175/7; 175/9; 175/11; 176/1; 177/4; 178/1; 179/1; 180/1; 183; 184/1; 185/3; 185/5; 275/1; 275/2; 276; 278/1; 278/4; 279/1; 279/12; 279/13; 280/1; 280/3; 280/4; 281/1; 290; 291/4; 313; 324 Jednostka ewidencyjna Drzycim Obręb Jastrzębie: 3; 6/3; 10; 17; 21 Obręb Drzycim: 26/1; 38; 44/1; 104/1; 104/2; 148; 197; 205/8 Obręb Gródek: 4; 20/3; 3261/10			
DZIAŁKI NA ARKUSZU	Obręb Drzycim: 197			
INWESTOR	Powiat Świecki ul. Gen. Józefa Hallera 9 86-100 Świecie			
ZESPÓŁ AUTORSKI	FUNKCJA	IMIĘ I NAZWISKO	NR UPRAWNIENI	PODPIS
	Projektował:	Artur Kamiński	KUP/0151/PBD/15	
	Sprawdzał:	Tomasz Wiese	KUP/0040/POOD/10	
	Opracował:	Łukasz Morgaś		
	Opracował:	Tomasz Czarnowski		
	Opracował:	Michał Sławiński		
Opracował:	Sylvia Danecka			
NAZWA RYSUNKU	Plan sytuacyjny			
STADIUM	Uzgodnienia Orange	SKALA:	NR RYS.:	
BRANŻA	DROGOWA	1:500	1.23	
DATA:	01.06.2018			

ZA ZGODNOŚĆ Z ORYGINAŁEM

Artur Kamiński

6107 data 20.08.2018

podpis

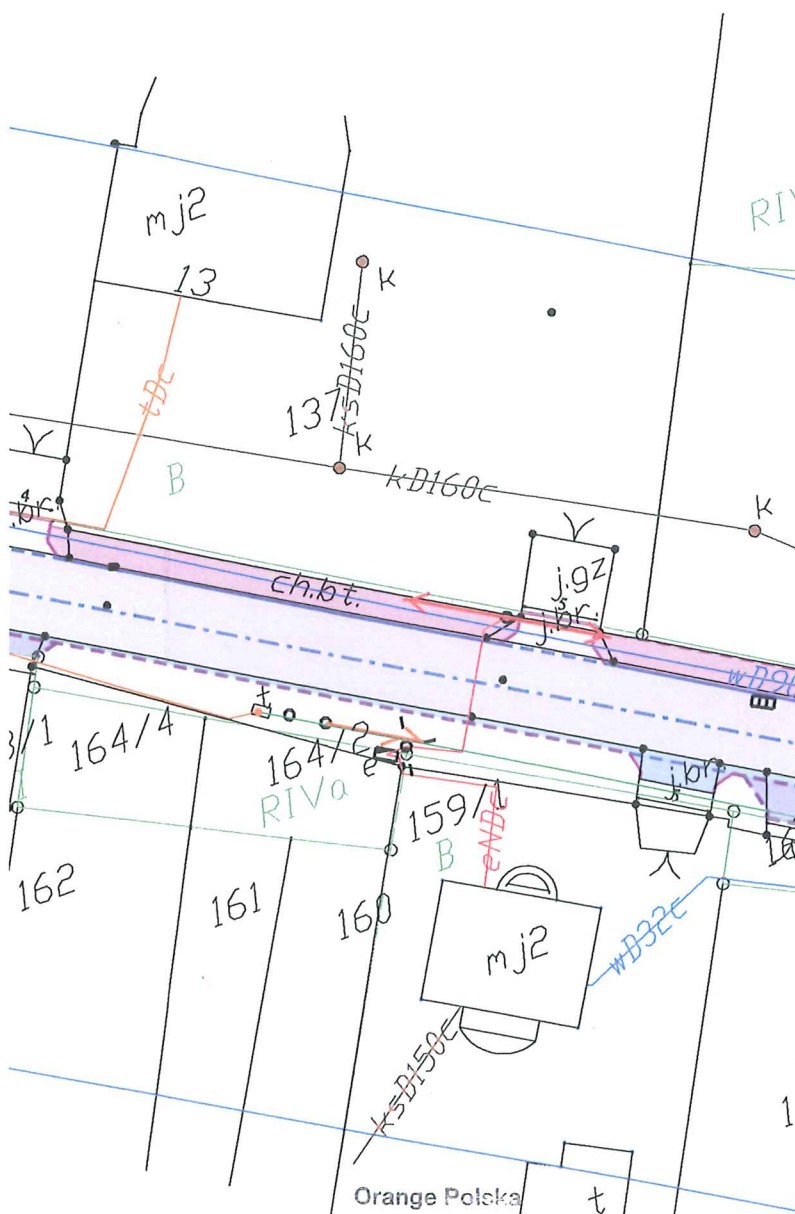

Orange Polska
Zarządzanie Zasobami Sieci i IT
Centrum Zarządzania Zasobami Infrastruktury
i Obsługi Klienta w Olsztynie

Al. Marszałka J. Piłsudskiego 63a
10-449 Olsztyn

WT 42692/2018

20.08.2018

Waldemar Piarski

Specjalista

Legenda

- Projektowana krawężdź jezdni
- Projektowany krawężnik betonowy
- Projektowany krawężnik trapezowy
- Projektowany krawężnik najazdowy
- Projektowany opornik
- Projektowane obrzeże
- Projektowana krawężdź pobocza
- Elementy organizacji ruchu
- Oś projektowanej drogi
- Projektowana nawierzchnia nakładki
- Projektowana nawierzchnia poszerzenia
- Istniejąca nawierzchnia chodnika
- Projektowana nawierzchnia pobocza
- Projektowana nawierzchnia parkingu
- Projektowana nawierzchnia z kostki kamiennej
- Projektowana nawierzchnia zjazdów z kostki
- Projektowana nawierzchnia zjazdów z AC
- Istniejące zjazdy do regulacji wysokościowej
- Istniejący chodnik do regulacji wysokościowej



LAPIS Artur Kamiński
ul. Igrzyskowa 1/46
85-796 Bydgoszcz

INWESTYCJA	Przebudowa drogi powiatowej Błądzim - Drzycim - Laskowice		
LOKALIZACJA	Jednostka ewidencyjna Lniano Obręb Błądzim: 243 Obręb Ostrowite: 1; 6; 12/1; 12/2; 32; 37/1; 39; 40; 46 Obręb Jędrzejewo: 37/2; 124; 125 Obręb Lniano: 72; 83/1; 84/4; 85/2; 86/2; 87/1; 87/2; 87/6; 93/1; 96/1; 142/1; 171/1; 175/5; 175/7; 175/9; 175/11; 176/1; 177/4; 178/1; 179/1; 180/1; 183; 184/1; 185/3; 185/5; 275/1; 275/2; 276; 278/1; 278/4; 279/1; 279/12; 279/13; 280/1; 280/3; 280/4; 281/1; 290; 291/4; 313; 324 Jednostka ewidencyjna Drzycim Obręb Jastrzębko: 3; 6/3; 10; 17; 21 Obręb Drzycim: 26/1; 38; 44/1; 104/1; 104/2; 148; 197; 205/8 Obręb Gródek: 4; 20/3; 3261/10		
DZIAŁKI NA ARKUSZU	Obręb Drzycim: 197		
INWESTOR	Powiat Świecki ul. Gen. Józefa Hallera 9 86-100 Świecie		
ZESPÓŁ AUTORSKI	FUNKCJA	IMIĘ I NAZWISKO	NR UPRAWNIENIĘ
	Projektował:	Artur Kamiński	KUP/0151/PBD/15
	Sprawdzał:	Tomasz Wiesie	KUP/0040/POOD/10
	Opracował:	Łukasz Morgaś	
	Opracował:	Tomasz Czarnowski	
	Opracował:	Michał Sławiński	
Opracował:	Sylvia Danecka		
NAZWA RYSUNKU	Plan sytuacyjny		
STADIUM	Uzgodnienia Orange	SKALA:	NR RYS.:
BRANŻA	DROGOWA	1:500	1.24
DATA:	01.06.2018		

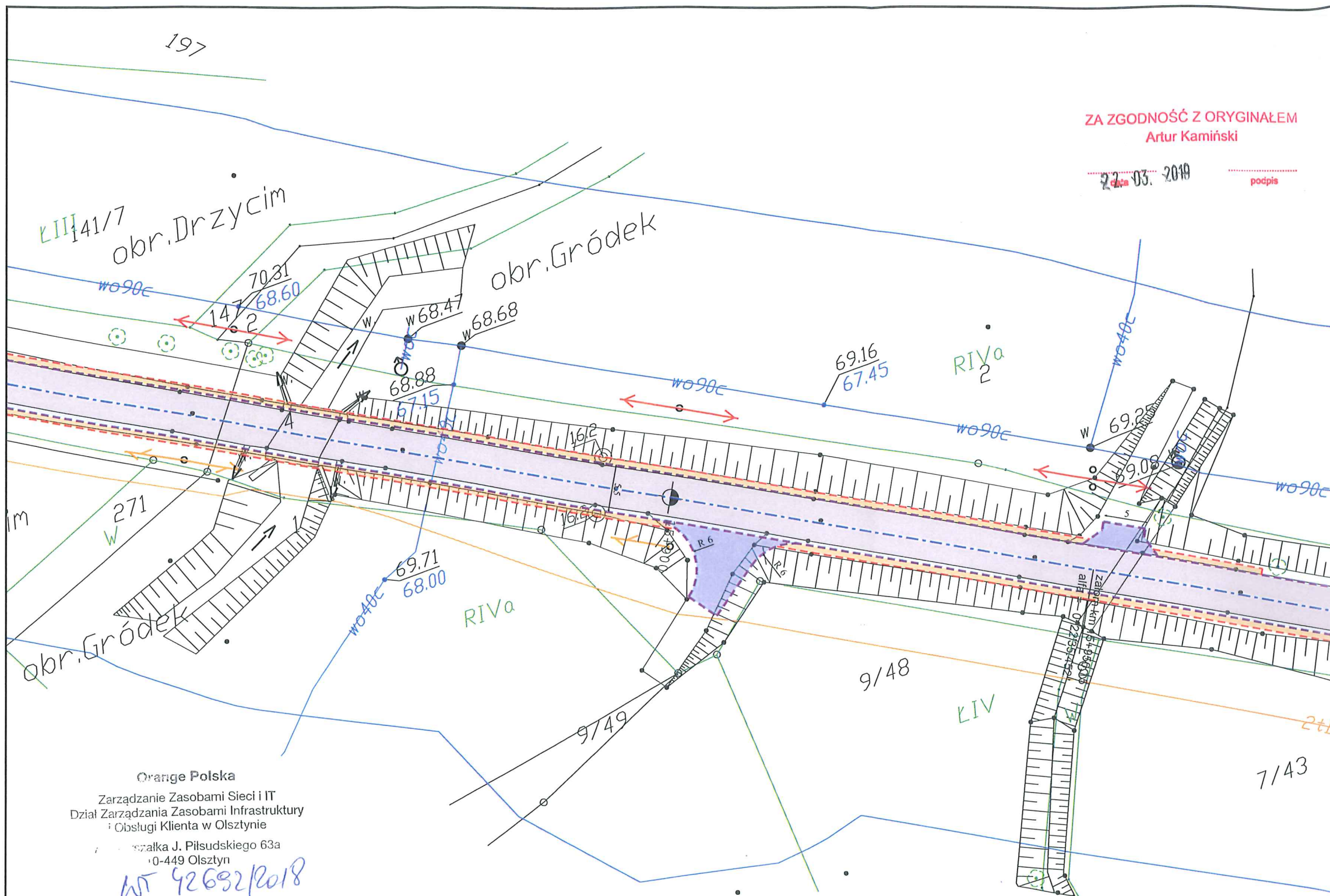

ZA ZGODNOŚĆ Z ORYGINAŁEM
Artur Kamiński
22.03.2018 podpis

Legenda

- Projektowana krawężń jezdni
- Projektowany krawężnik betonowy
- Projektowany krawężnik trapezowy
- Projektowany krawężnik najazdowy
- Projektowany opornik
- Projektowane obrzeże
- Projektowana krawężń pobocza
- Elementy organizacji ruchu
- Oś projektowanej drogi
- Projektowana nawierzchnia nakładki
- Projektowana nawierzchnia poszerzenia
- Istniejąca nawierzchnia chodnika
- Projektowana nawierzchnia pobocza
- Projektowana nawierzchnia parkingu
- Projektowana nawierzchnia z kostki kamiennej
- Projektowana nawierzchnia zjazdów z kostki
- Projektowana nawierzchnia zjazdów z AC
- Istniejące zjazdy do regulacji wysokościowej
- Istniejący chodnik do regulacji wysokościowej

LAPIS LAPIS Artur Kamiński
ul. Igrzyskowa 1/46
85-796 Bydgoszcz

Orange Polska
Zarządzanie Zasobami Sieci i IT
Dział Zarządzania Zasobami Infrastruktury
i Obsługi Klienta w Olsztynie
ul. J. Piłsudskiego 63a
00-449 Olsztyn
WT 42692/2018
20.08.2018
Waldemar Filarski
Spółka

INWESTYCJA	Przebudowa drogi powiatowej Błądzim - Drzycim - Laskowice			
LOKALIZACJA	Jednostka ewidencyjna Lniano Obręb Błądzim: 243 Obręb Ostrowite: 1; 6; 12/1; 12/2; 32;37/1; 39; 40; 46 Obręb Jędrzejewo: 37/2; 124; 125 Obręb Lniano: 72; 83/1; 84/4; 85/2; 86/2; 87/1; 87/2; 87/6; 93/1; 96/1; 142/1; 171/1; 175/5; 175/7; 175/9; 175/11; 176/1; 177/4; 178/1; 179/1; 180/1; 183; 184/1; 185/3; 185/5; 275/1; 275/2; 276; 278/1; 278/4; 279/1; 279/12; 279/13; 280/1; 280/3; 280/4; 281/1; 290; 291/4; 313; 324 Jednostka ewidencyjna Drzycim Obręb Jastrzębie: 3; 6/3; 10; 17; 21 Obręb Drzycim: 26/1; 38; 44/1; 104/1; 104/2; 148; 197; 205/8 Obręb Gródek: 4; 20/3; 3261/10			
DZIAŁKI NA ARKUSZU	Obręb Gródek: 4			
INWESTOR	Powiat Świecki ul. Gen. Józefa Hallera 9 86-100 Świecie			
ZESPÓŁ AUTORSKI	FUNKCJA	IMIĘ I NAZWISKO	NR UPRAWNIEŃ	PODPIS
	Projektował:	Artur Kamiński	KUP/0151/PBD/15	
	Sprawdzał:	Tomasz Wiese	KUP/0040/POOD/10	
	Opracował:	Łukasz Morgaś		
	Opracował:	Tomasz Czarnowski		
	Opracował:	Sylvia Danecka		
NAZWA RYSUNKU	Plan sytuacyjny			
STADIUM	Uzgodnienia Orange	SKALA:	NR RYS.:	
BRANŻA	DROGOWA	1:500	1.25	
DATA:	01.06.2018			

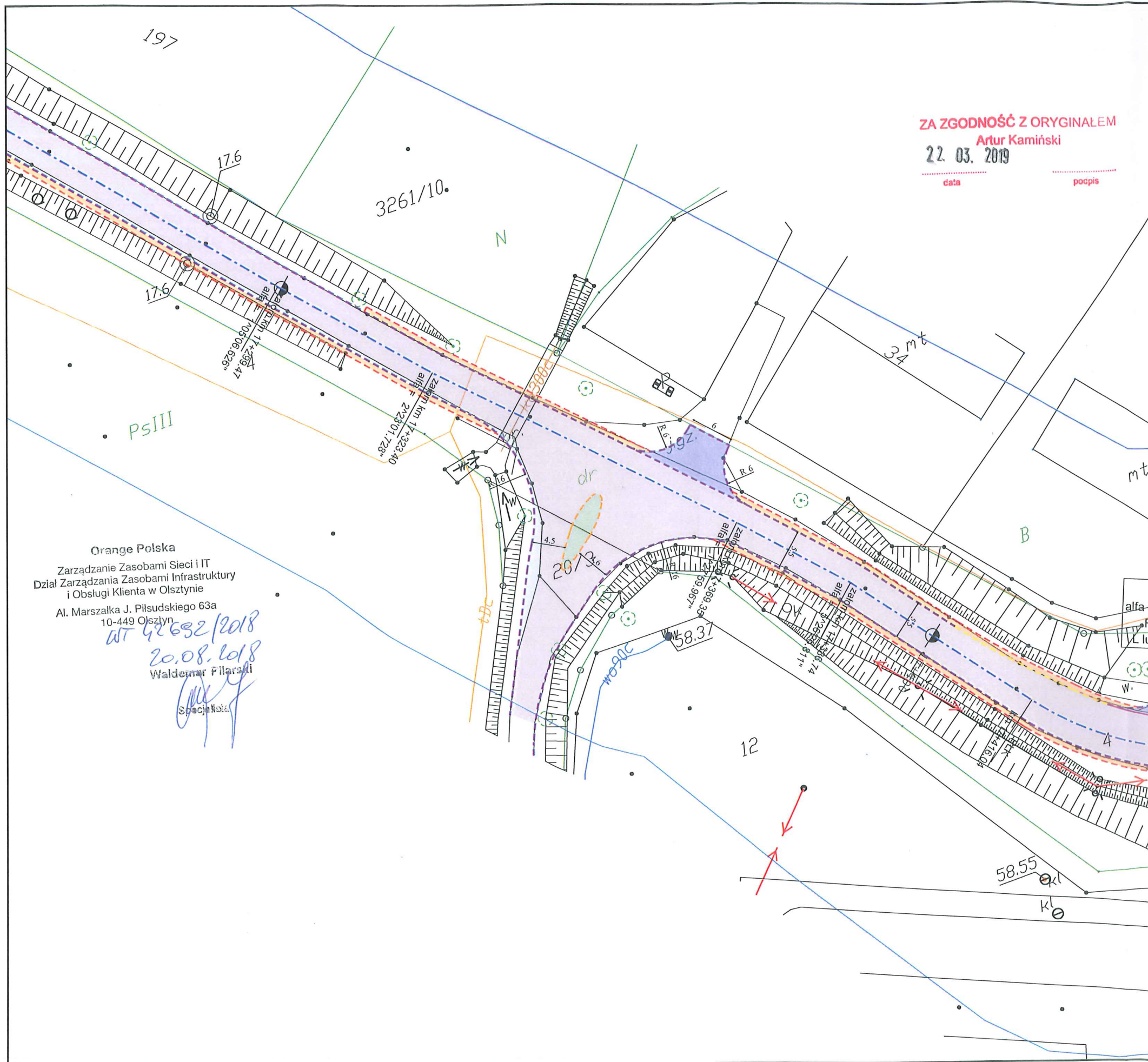

Orange Polska
 Zarządzanie Zasobami Sieci i IT
 Dział Zarządzania Zasobami Infrastruktury
 i Obsługi Klienta w Olsztynie
 Al. Marszałka J. Piłsudskiego 63a
 10-449 Olsztyn
WT 42632/2018
20.08.2018
 Waldemar Piłarski
 Specjalista

Legenda

- Projektowana krawężń jezdni
- Projektowany krawężnik betonowy
- Projektowany krawężnik trapezowy
- Projektowany krawężnik najazdowy
- Projektowany opornik
- Projektowane obrzeże
- Projektowana krawężń pobocza
- Elementy organizacji ruchu
- Oś projektowanej drogi
- Projektowana nawierzchnia nakładki
- Projektowana nawierzchnia poszerzenia
- Istniejąca nawierzchnia chodnika
- Projektowana nawierzchnia pobocza
- Projektowana nawierzchnia parkingu
- Projektowana nawierzchnia z kostki kamiennej
- Projektowana nawierzchnia zjazdów z kostki
- Projektowana nawierzchnia zjazdów z AC
- Istniejące zjazdy do regulacji wysokościowej
- Istniejący chodnik do regulacji wysokościowej

LAPIS Artur Kamiński
 ul. Igrzyskowa 1/46
 85-796 Bydgoszcz

INWESTYCJA	Przebudowa drogi powiatowej Błądzim - Drzycim - Laskowice		
LOKALIZACJA	Jednostka ewidencyjna Lniano Obręb Błądzim: 243 Obręb Ostrowite: 1; 6; 12/1; 12/2; 32; 37/1; 39; 40; 46 Obręb Jędrzejewo: 37/2; 124; 125 Obręb Lniano: 72; 83/1; 84/4; 85/2; 86/2; 87/1; 87/2; 87/6; 93/1; 96/1; 142/1; 171/1; 175/5; 175/7; 175/9; 175/11; 176/1; 177/4; 178/1; 179/1; 180/1; 183; 184/1; 185/3; 185/5; 275/1; 275/2; 276; 278/1; 278/4; 279/1; 279/12; 279/13; 280/1; 280/3; 280/4; 281/1; 290; 291/4; 313; 324 Jednostka ewidencyjna Drzycim Obręb Jastrzębie: 3; 6/3; 10; 17; 21 Obręb Drzycim: 26/1; 38; 44/1; 104/1; 104/2; 148; 197; 205/8 Obręb Gródek: 4; 20/3; 3261/10		
DZIAŁKI NA ARKUSZU	Obręb Gródek: 4		
INWESTOR	Powiat Świecki ul. Gen. Józefa Hallera 9 86-100 Świecie		
ZESPÓŁ AUTORSKI	FUNKCJA	IMIĘ I NAZWISKO	NR UPRAWNIENIĘ
	Projektował:	Artur Kamiński	KUP/0151/PBD/15
	Sprawdzał:	Tomasz Wiese	KUP/0040/POOD/10
	Opracował:	Łukasz Morgaś	
	Opracował:	Tomasz Czarnowski	
	Opracował:	Michał Sławiński	
	Opracował:	Sylvia Danecka	
NAZWA RYSUNKU	Plan sytuacyjny		
STADIUM	Uzgodnienia Orange	SKALA:	NR RYS.:
BRANŻA	DROGOWA	1:500	1.26
DATA:	01.06.2018		

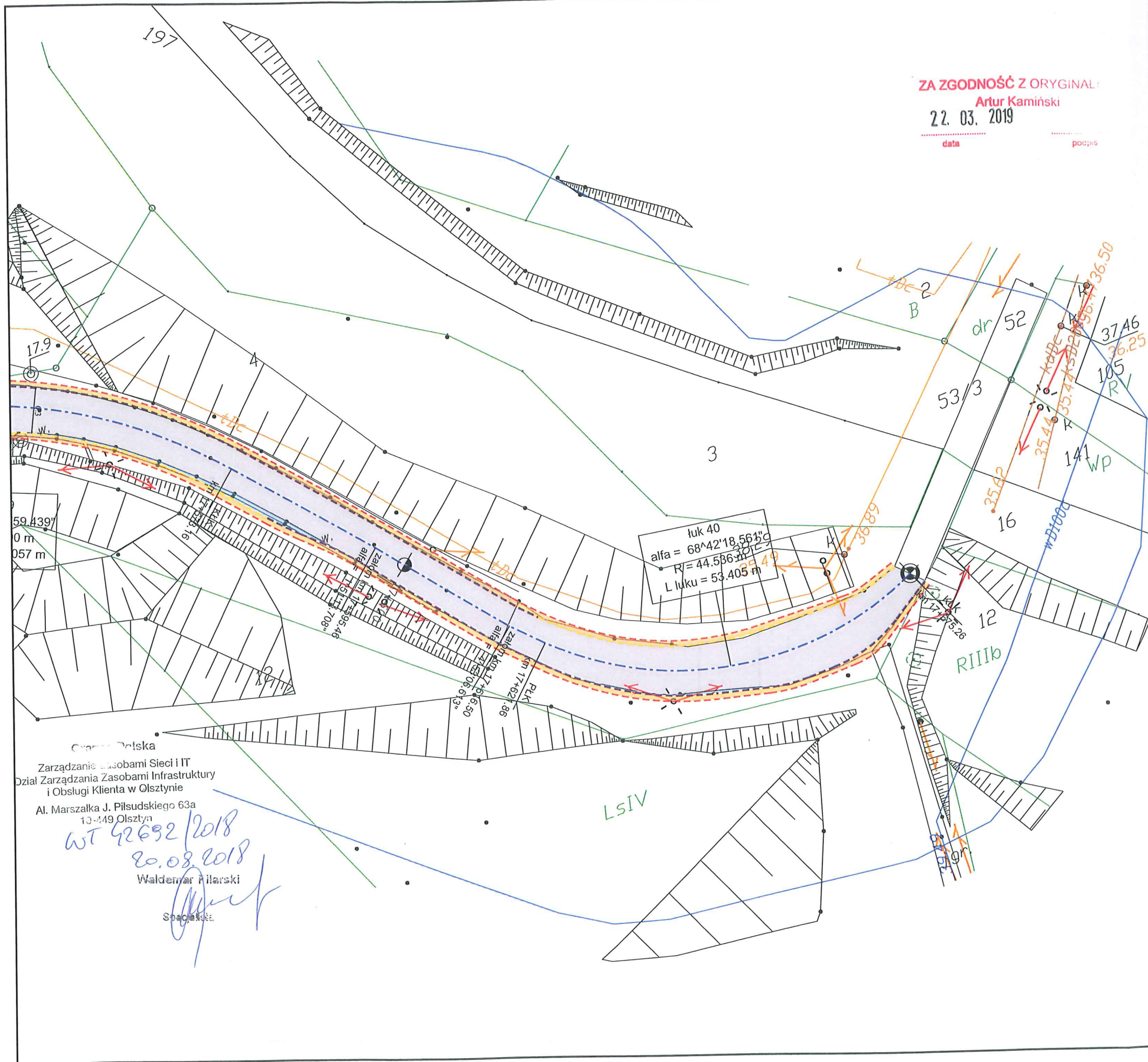

Zarządca Polska
 Zarządzanie Zasobami Sieci i IT
 Dział Zarządzania Zasobami Infrastruktury
 i Obsługi Klienta w Olsztynie
 Al. Marszałka J. Piłsudskiego 63a
 13-449 Olsztyn
 WT 42692/2018
 20.08.2018
 Waldemar Pilarzki
 Specjalista

ZA ZGODNOŚĆ Z ORYGINAŁEM
 Artur Kamiński
 22.03.2019
 data podpis

Legenda

- Projektowana krawędź jezdni
- Projektowany krawężnik betonowy
- Projektowany krawężnik trapezowy
- Projektowany krawężnik najazdowy
- Projektowany opornik
- Projektowane obrzeże
- Projektowana krawędź pobocza
- Elementy organizacji ruchu
- Oś projektowanej drogi
- Projektowana nawierzchnia nakładki
- Projektowana nawierzchnia poszerzenia
- Istniejąca nawierzchnia chodnika
- Projektowana nawierzchnia pobocza
- Projektowana nawierzchnia parkingu
- Projektowana nawierzchnia z kostki kamiennej
- Projektowana nawierzchnia zjazdów z kostki
- Projektowana nawierzchnia zjazdów z AC
- Istniejące zjazdy do regulacji wysokościowej
- Istniejący chodnik do regulacji wysokościowej

LAPIS
 LAPIS Artur Kamiński
 ul. Igrzyskowa 1/46
 85-796 Bydgoszcz

INWESTYCJA	Przebudowa drogi powiatowej Błądzim - Drzycim - Laskowice			
LOKALIZACJA	Jednostka ewidencyjna Lniano Obręb Błądzim: 243 Obręb Ostrowite: 1; 6; 12/1; 12/2; 32; 37/1; 39; 40; 46 Obręb Jędrzejewo: 37/2; 124; 125 Obręb Lniano: 72; 83/1; 84/4; 85/2; 86/2; 87/1; 87/2; 87/6; 93/1; 96/1; 142/1; 171/1; 175/5; 175/7; 175/9; 175/11; 176/1; 177/4; 178/1; 179/1; 180/1; 183; 184/1; 185/3; 185/5; 275/1; 275/2; 276; 278/1; 278/4; 279/1; 279/12; 279/13; 280/1; 280/3; 280/4; 281/1; 290; 291/4; 313; 324 Jednostka ewidencyjna Drzycim Obręb Jastrzębie: 3; 6/3; 10; 17; 21 Obręb Drzycim: 26/1; 38; 44/1; 104/1; 104/2; 148; 197; 205/8 Obręb Gródek: 4; 20/3; 3261/10			
DZIAŁKI NA ARKUSZU	Obręb Gródek: 4			
INWESTOR	Powiat Świecki ul. Gen. Józefa Hallera 9 86-100 Świecie			
ZESPÓŁ AUTORSKI	FUNKCJA	IMIĘ I NAZWISKO	NR UPRAWNIENI	PODPIS
	Projektował:	Artur Kamiński	KUP/0151/PBD/15	
	Sprawdzał:	Tomasz Wiese	KUP/0040/POOD/10	
	Opracował:	Lukasz Morgaś		
	Opracował:	Tomasz Czarnowski		
	Opracował:	Sylwia Danecka		
NAZWA RYSUNKU	Plan sytuacyjny			
STADIUM	Uzgodnienia Orange	SKALA:	NR RYS.:	
BRANŻA	DROGOWA	1:500	1.27	
DATA:	01.06.2018			

Świecie dnia 23.08.2018 r.
MU/ JZ/ PEO18P150157/ 581/ 2018
WEO18K180042

LAPIS Artur Kamiński
ul. Igrzyskowa 1/46
85-796 Bydgoszcz

Dotyczy: uzgodnienia planów

W załączeniu przesyłamy 1 egz. planów dotyczących przebudowy drogi powiatowej Błądzim – Drzycim-Laskowice, dostarczonych nam celem uzgodnienia.

Plany należy uważać jako uzgodnione z uwagami:

1. W miejscach skrzyżowań proj. drogi z istn. kablami energetycznymi, założyć na kable rury ochronne dwudzielne lub istn. przepusty przedłużyć.
2. W przypadku niwelacji terenu i odkrycia istn. kabli należy kable zagłębić lub przełożyć wg proj. rzędnych zgodnie z obowiązującymi przepisami.
3. Uzgodnienie jest ważne do dnia 23.08.2019r.

„Na podstawie Rozporządzenia Parlamentu Europejskiego i Rady (UE) 2016/679 z 27 kwietnia 2016 r. w sprawie ochrony osób fizycznych w związku z przetwarzaniem danych osobowych i w sprawie swobodnego przepływu takich danych oraz uchylenia dyrektywy 95/56/WE (Dz.U. UE.L. z 2016 r. nr 119 str. 1) w załączeniu przekazujemy „Obowiązek informacyjny”.

K/o.:
RD 6-MU a/a

ENEA Operator Sp. z o.o.
Rejon Dystrybucji Świecie
Kierownik Działu Rozwoju i Inwestycji
Krzysztof Gorąbiewski

ZA ZGODNOŚĆ Z ORYGINAŁEM

Artur Kamiński
22. 03. 2019

data

podpis

Centrala
Enea Operator Sp. z o.o.
60-479 Poznań, ul. Strzeszyńska 58

tel. +48 / 61 850 41 10
faks +48 / 61 850 44 47

NIP 782 237 71 60
REGON 300455398

kontakt@operator.enea.pl
www.operator.enea.pl

ZA ZGODNOSC Z ORYGINALEM

Artur Kamiński

22.03.2019
data

podpis

ENEA Operator Sp. z o.o.
Rejon Dystrybucji Świecie
86-105 Świecie, ul. Wojska Polskiego 38A
tel. 0-52 331 40 30, fax 0-52 331 24 91
Region 300455398 NIP 782-23-77-160

Namieszenie nr 580/18

Granica namiesienia:
Kable SN
Kable nn
Kable oświetleniowe

Istniejące kable energetyczne będące w naszej eksploatacji naniesiono orientacyjnie. Ustala się pięćmetrową strefę ochronną z każdej strony kabla w której prace ziemne należy prowadzić ręcznie. Opracowaną dokumentację należy przedstawić do aktualizacji i sprawdzenia zaprojektowanych urządzeń.

Świecie, dnia 23.03.2019

ENEA Operator Sp. z o.o.
Dyrektor Rejonu Dystrybucji Świecie z up.
Krzysztof Gołębiewski
Kierownik Działu Rozwoju i Inwestycji

Legenda

- Projektowana krawędź jezdni
- Projektowany krawężnik betonowy
- Projektowany krawężnik trapezowy
- Projektowany krawężnik najazdowy
- Projektowany opornik
- Projektowane obrzeże
- Projektowana krawędź pobocza
- Elementy organizacji ruchu
- Oś projektowanej drogi
- Projektowana nawierzchnia nakładki
- Projektowana nawierzchnia poszerzenia
- Istniejąca nawierzchnia chodnika
- Projektowana nawierzchnia pobocza
- Projektowana nawierzchnia parkingu
- Projektowana nawierzchnia z kostki kamiennej
- Projektowana nawierzchnia zjazdów z kostki
- Projektowana nawierzchnia zjazdów z AC
- Istniejące zjazdy do regulacji wysokościowej
- Istniejący chodnik do regulacji wysokościowej

LAPIS LAPIS Artur Kamiński
ul. Igrzyskowa 1/46
85-796 Bydgoszcz

INWESTYCJA	Przebudowa drogi powiatowej Białdżim - Drzycim - Laskowice			
LOKALIZACJA	Jednostka ewidencyjna Lniano Obręb Białdżim: 243 Obręb Ostrowite: 1; 6; 12/1; 12/2; 32;37/1; 39; 40; 46 Obręb Jędrzejewo: 37/2; 124; 125 Obręb Lniano: 72; 83/1; 84/4; 85/2; 86/2; 87/1; 87/2; 87/6; 93/1; 96/1; 142/1; 171/1; 175/5; 175/7; 175/9; 175/11; 176/1; 177/4; 178/1; 179/1; 180/1; 183; 184/1; 185/3; 185/5; 275/1; 275/2; 276; 278/1; 278/4; 279/1; 279/12; 279/13; 280/1; 280/3; 280/4; 281/1; 290; 291/4; 313; 324 Jednostka ewidencyjna Drzycim Obręb Jastrzębie: 3; 6/3; 10; 17; 21 Obręb Drzycim: 26/1; 38; 44/1; 104/1; 104/2; 148; 197; 205/8 Obręb Gródek: 4; 20/3; 3261/10			
DZIAŁKI NA ARKUSZU	Jednostka ewidencyjna Lniano Obręb Lniano:72; 313			
INWESTOR	Powiat Świecki ul. Gen. Józefa Hallera 9 86-100 Świecie			
ZESPÓŁ AUTORSKI	FUNKCJA	IMIĘ I NAZWISKO	NR UPRAWNIEŃ	PODPIS
	Projektował:	Artur Kamiński	KUP/0151/PBD/15	
	Sprawdzał:	Tomasz Wiese	KUP/0040/POOD/10	
	Opracował:	Łukasz Morgaś		
	Opracował:	Tomasz Czarnowski		
	Opracował:	Michał Sławiński		
Opracował:	Sylvia Danecka			

NAZWA RYSUNKU	Plan sytuacyjny		
STADIUM	Uzgodnienia ENEA	SKALA:	NR RYS.:
BRANŻA	DROGOWA	1:500	1.12
DATA:	01.06.2018		

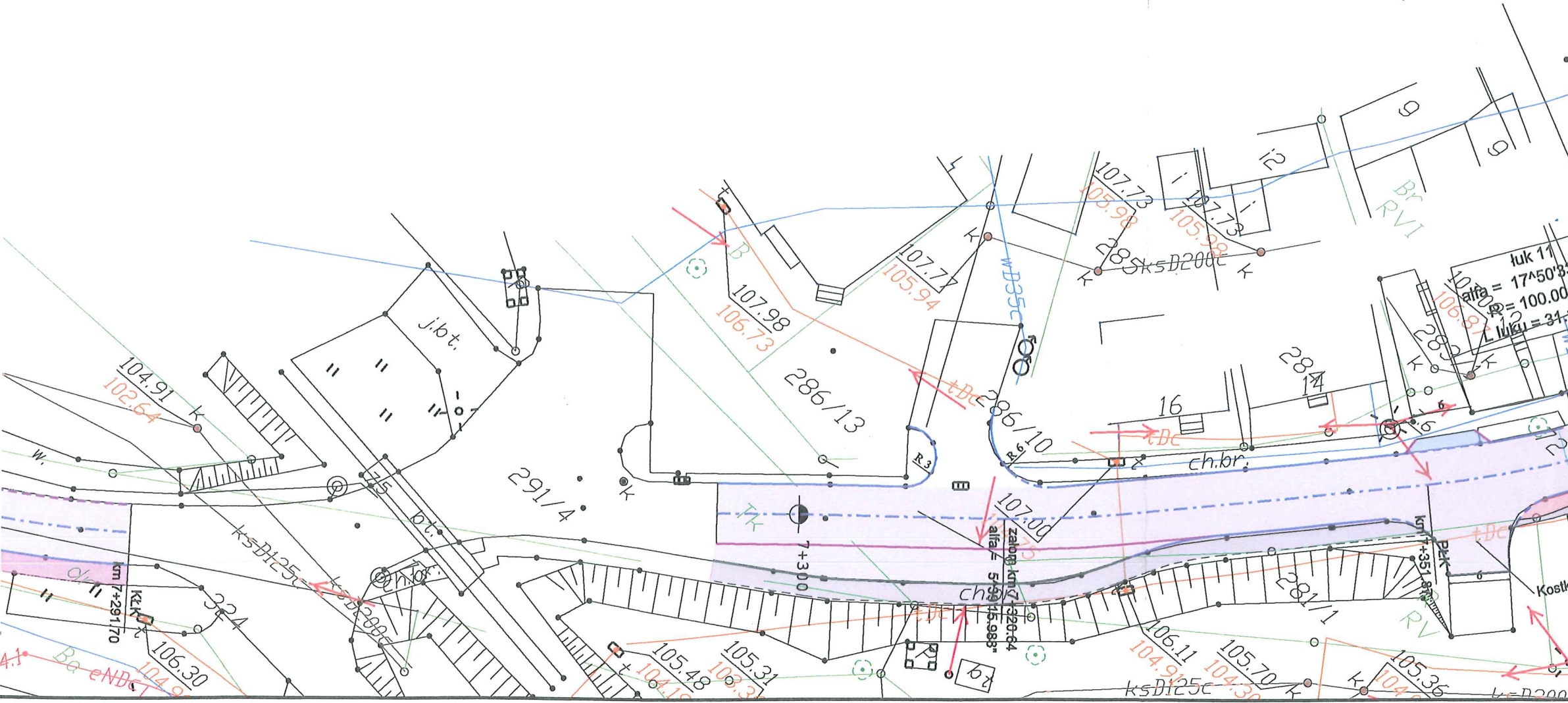

ZA ZGODNOŚĆ Z ORYGINAŁEM

Artur Kamiński

22. 03. 2019

data

[Signature]
podpis

ENEA Operator Sp. z o.o.
Rejon Dystrybucji Świecie
86-105 Świecie, ul. Wojska Polskiego 38A
tel. 0-52 331 40 30, fax 0-52 331 24 91
Regon 300455308 NIP 782-23-77-150

Namieszczenie nr 581/10

Granica namieszczenia:

Kable SN —

Kable nn —

Kable oświetleniowe

Istniejące kable energetyczne będące w naszej eksploatacji namieszczone orientacyjnie. Ustala się pięciometrową strefę ochronną z każdej strony kabla w której prace ziemne należy prowadzić ostrożnie. Opracowaną dokumentacją należy przedstawić do aktualizacji i sprawdzenia zaprojektowanych urządzeń.

Świecie, dnia 23.03 2019

ENEA Operator Sp. z o.o.
Dyrektor Rejonu Dystrybucji Świecie
z up.

Krzysztof Gołębiewski
Kierownik Działu Rozwoju i Inwestycji

Legenda

- Projektowana krawężń jezdni
- Projektowany krawężnik betonowy
- Projektowany krawężnik trapezowy
- Projektowany krawężnik najazdowy
- Projektowany opornik
- Projektowane obrzeże
- Projektowana krawężń pobocza
- Elementy organizacji ruchu
- Oś projektowanej drogi
- Projektowana nawierzchnia nakładki
- Projektowana nawierzchnia poszerzenia
- Istniejąca nawierzchnia chodnika
- Projektowana nawierzchnia pobocza
- Projektowana nawierzchnia parkingu
- Projektowana nawierzchnia z kostki kamiennej
- Projektowana nawierzchnia zjazdów z kostki
- Projektowana nawierzchnia zjazdów z AC
- Istniejące zjazdy do regulacji wysokościowej
- Istniejący chodnik do regulacji wysokościowej



LAPIS Artur Kamiński
ul. Igrzyskowa 1/46
85-796 Bydgoszcz

INWESTYCJA	Przebudowa drogi powiatowej Błądzim - Drzycim - Laskowice			
LOKALIZACJA	Jednostka ewidencyjna Lniano Obręb Błądzim: 243 Obręb Ostrowite: 1; 6; 12/1; 12/2; 32; 37/1; 39; 40; 46 Obręb Jędrzejewo: 37/2; 124; 125 Obręb Lniano: 72; 83/1; 84/4; 85/2; 86/2; 87/1; 87/2; 87/6; 93/1; 96/1; 142/1; 171/1; 175/5; 175/7; 175/9; 175/11; 176/1; 177/4; 178/1; 179/1; 180/1; 183; 184/1; 185/3; 185/5; 275/1; 275/2; 276; 278/1; 278/4; 279/1; 279/12; 279/13; 280/1; 280/3; 280/4; 281/1; 290; 291/4; 313; 324 Jednostka ewidencyjna Drzycim Obręb Jastrzęble: 3; 6/3; 10; 17; 21 Obręb Drzycim: 26/1; 38; 44/1; 104/1; 104/2; 148; 197; 205/8 Obręb Gródek: 4; 20/3; 3261/10			
DZIAŁKI NA ARKUSZU	Jednostka ewidencyjna Lniano Obręb Lniano: 72; 87/2; 87/6; 275/2			
INWESTOR	Powiat Świecki ul. Gen. Józefa Hallera 9 86-100 Świecie			
ZESPÓŁ AUTORSKI	FUNKCJA	IMIĘ I NAZWISKO	NR UPRAWNIENI	PODPIS
	Projektował:	Artur Kamiński	KUP/0151/PBD/15	
	Sprawdzał:	Tomasz Wiese	KUP/0040/POOD/10	
	Opracował:	Łukasz Morgaś		
	Opracował:	Tomasz Czarnowski		
	Opracował:	Michał Sławiński		
	Opracował:	Sylvia Danecka		

NAZWA RYSUNKU	Plan sytuacyjny		
STADIUM	Uzgodnienia ENEA	SKALA:	NR RYS.:
BRANŻA	DROGOWA	1:500	1.13
DATA:	01.06.2018		

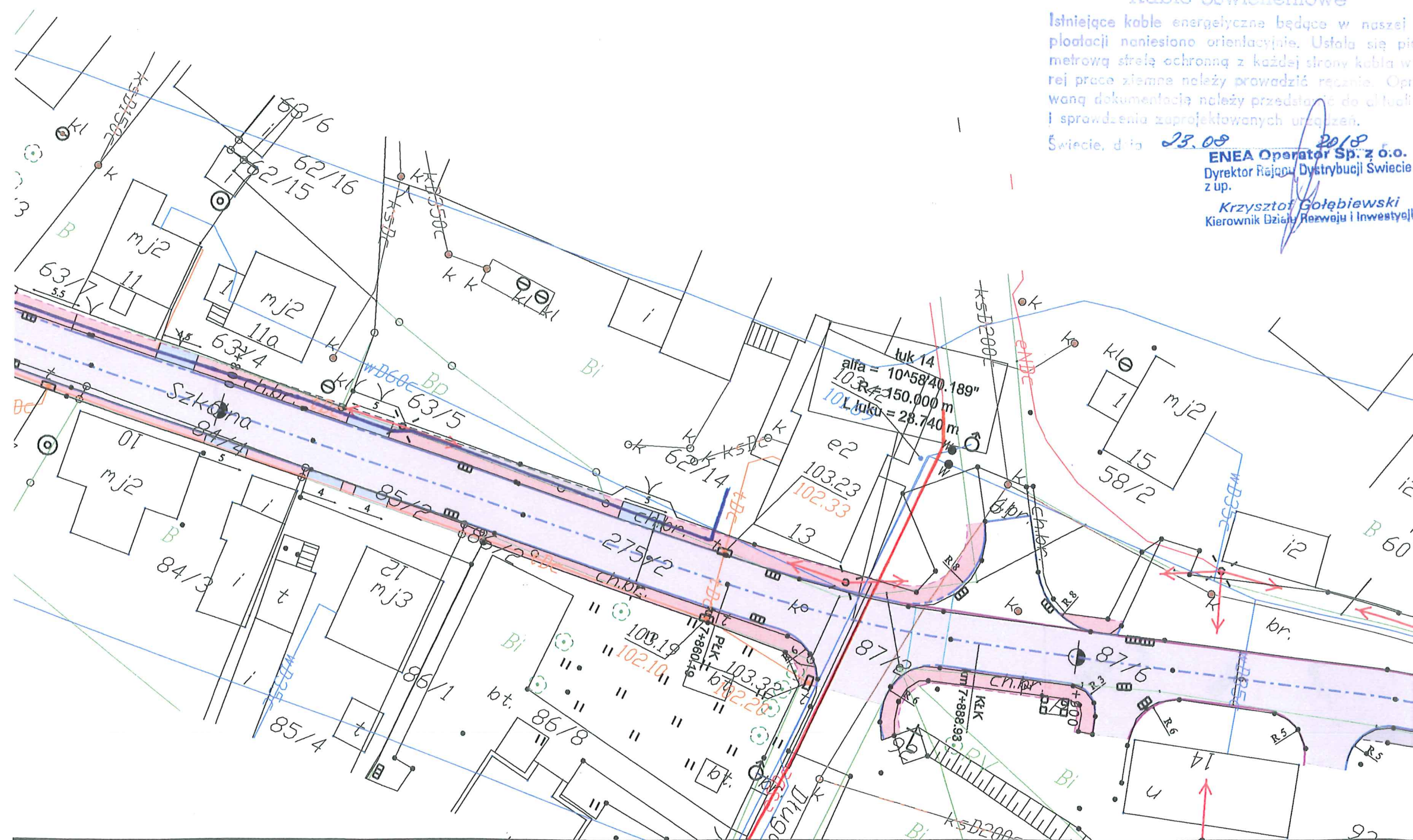



















ZA ZGODNOŚĆ Z ORYGINAŁEM

Artur Kamiński

22.03.2019
data

podpis

Legenda

-  Projektowana krawędź jezdni
-  Projektowany krawężnik betonowy
-  Projektowany krawężnik trapezowy
-  Projektowany krawężnik najazdowy
-  Projektowany opornik
-  Projektowane obrzeże
-  Projektowana krawędź pobocza
-  Elementy organizacji ruchu
-  Oś projektowanej drogi
-  Projektowana nawierzchnia nakładki
-  Projektowana nawierzchnia poszerzenia
-  Istniejąca nawierzchnia chodnika
-  Projektowana nawierzchnia pobocza
-  Projektowana nawierzchnia parkingu
-  Projektowana nawierzchnia z kostki kamiennej
-  Projektowana nawierzchnia zjazdów z kostki
-  Projektowana nawierzchnia zjazdów z AC
-  Istniejące zjazdy do regulacji wysokościowej
-  Istniejący chodnik do regulacji wysokościowej

ENEA Operator Sp. z o.o.
Rejon Dystrybucji Świecie
86-105 Świecie, ul. Wolność Polskiego 38A
tel. 0-52 331 40 30, fax 0-52 331 24 91
Regon 300455398 NIP 782-23-77-160

LAPIS Artur Kamiński
ul. Igrzyskowa 1/46
85-796 Bydgoszcz

INWESTYCJA Przebudowa drogi powiatowej Błądzim - Drzycim - Laskowice

LOKALIZACJA Jednostka ewidencyjna Lniano
Obręb Błądzim: 243
Obręb Ostrowilite: 1; 6; 12/1; 12/2; 32; 37/1; 39; 40; 46
Obręb Jędrzejewo: 37/2; 124; 125
Obręb Lniano: 72; 83/1; 84/4; 85/2; 86/2; 87/1; 87/2; 87/6; 93/1; 96/1; 142/1; 171/1; 175/5; 175/7; 175/9; 175/11; 176/1; 177/4; 178/1; 179/1; 180/1; 183; 184/1; 185/3; 185/5; 275/1; 275/2; 276; 278/1; 278/4; 279/1; 279/12; 279/13; 280/1; 280/3; 280/4; 281/1; 290; 291/4; 313; 324
Jednostka ewidencyjna Drzycim
Obręb Jastrzęble: 3; 6/3; 10; 17; 21
Obręb Drzycim: 26/1; 38; 44/1; 104/1; 104/2; 148; 197; 205/8
Obręb Gródek: 4; 20/3; 3261/10

DZIAŁKI NA ARKUSZU Jednostka ewidencyjna Lniano Obręb Lniano: 87/6; 96/1; 142/1; 175/7; 175/9; 183

INWESTOR Powiat Świecki
ul. Gen. Józefa Hallera 9
86-100 Świecie

ZESPÓŁ AUTORSKI	FUNKCJA	IMIĘ I NAZWISKO	NR UPRAWNIENI	PODPIS
Projektował:	Artur Kamiński		KUP/0151/PBD/15	
Sprawdzał:	Tomasz Wiese		KUP/0040/POOD/10	
Opracował:	Łukasz Morgaś			
Opracował:	Tomasz Czarnowski			
Opracował:	Michał Sławiński			
Opracował:	Sylvia Danecka			

NAZWA RYSUNKU **Plan sytuacyjny**

STADIUM	Uzgodnienia ENEA	SKALA:	NR RYS.:
BRANŻA	DROGOWA	1:500	1.14
DATA:	01.06.2018		

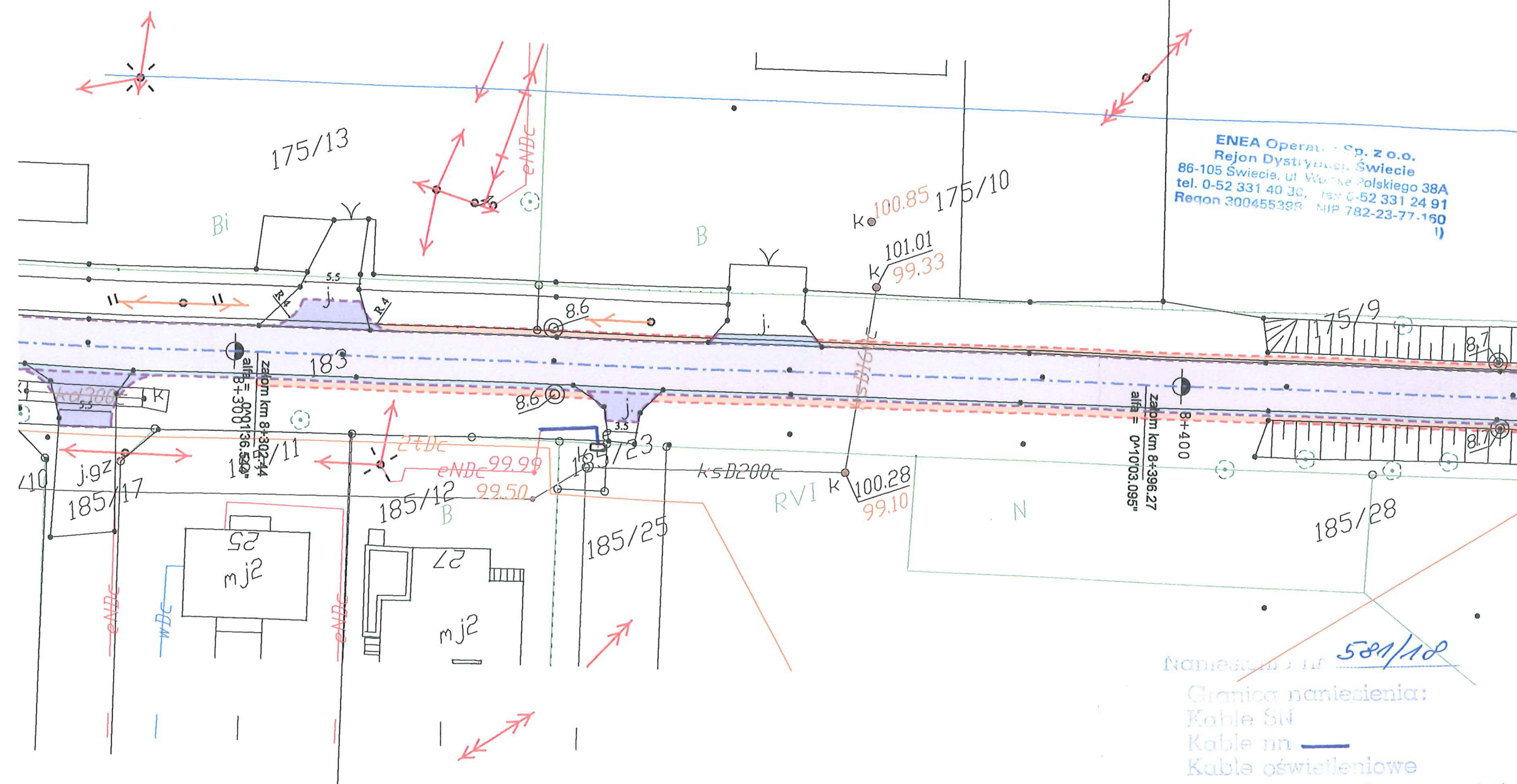

Naniesienie nr 581/10
Granica naniesienia:
Kable Sił
Kable nn
Kable oświetleniowe
Istniejące kable energetyczne będące w naszej eksploatacji naniesiono orientacyjnie. Ustala się pięcymetrową siatkę ochronną z każdej strony kabla w której prace ziemne należy prowadzić ręcznie. Opracowanie dokumentacji należy przedstawić do aktualizacji i sprawdzenia zaprojektowanych urządzeń.
23.06.2019 ENEA Operator Sp. z o.o.
Dyrektor Rejonu Dystrybucji Świecie z up.
Krzysztof Gołębiewski
Kierownik Działu Rozwoju i Inwestycji

ZA ZGODNOŚĆ Z ORYGINAŁEM
Artur Kamiński
 22. 03. 2019
 data podpis

- Legenda**
- Projektowana krawędź jezdni
 - Projektowany krawężnik betonowy
 - Projektowany krawężnik trapezowy
 - Projektowany krawężnik najazdowy
 - Projektowany opornik
 - Projektowane obrzeże
 - Projektowana krawędź pobocza
 - Elementy organizacji ruchu
 - Oś projektowanej drogi
 - Projektowana nawierzchnia nakładki
 - Projektowana nawierzchnia poszerzenia
 - Istniejąca nawierzchnia chodnika
 - Projektowana nawierzchnia pobocza
 - Projektowana nawierzchnia parkingu
 - Projektowana nawierzchnia z kostki kamiennej
 - Projektowana nawierzchnia zjazdów z kostki
 - Projektowana nawierzchnia zjazdów z AC
 - Istniejące zjazdy do regulacji wysokościowej
 - Istniejący chodnik do regulacji wysokościowej

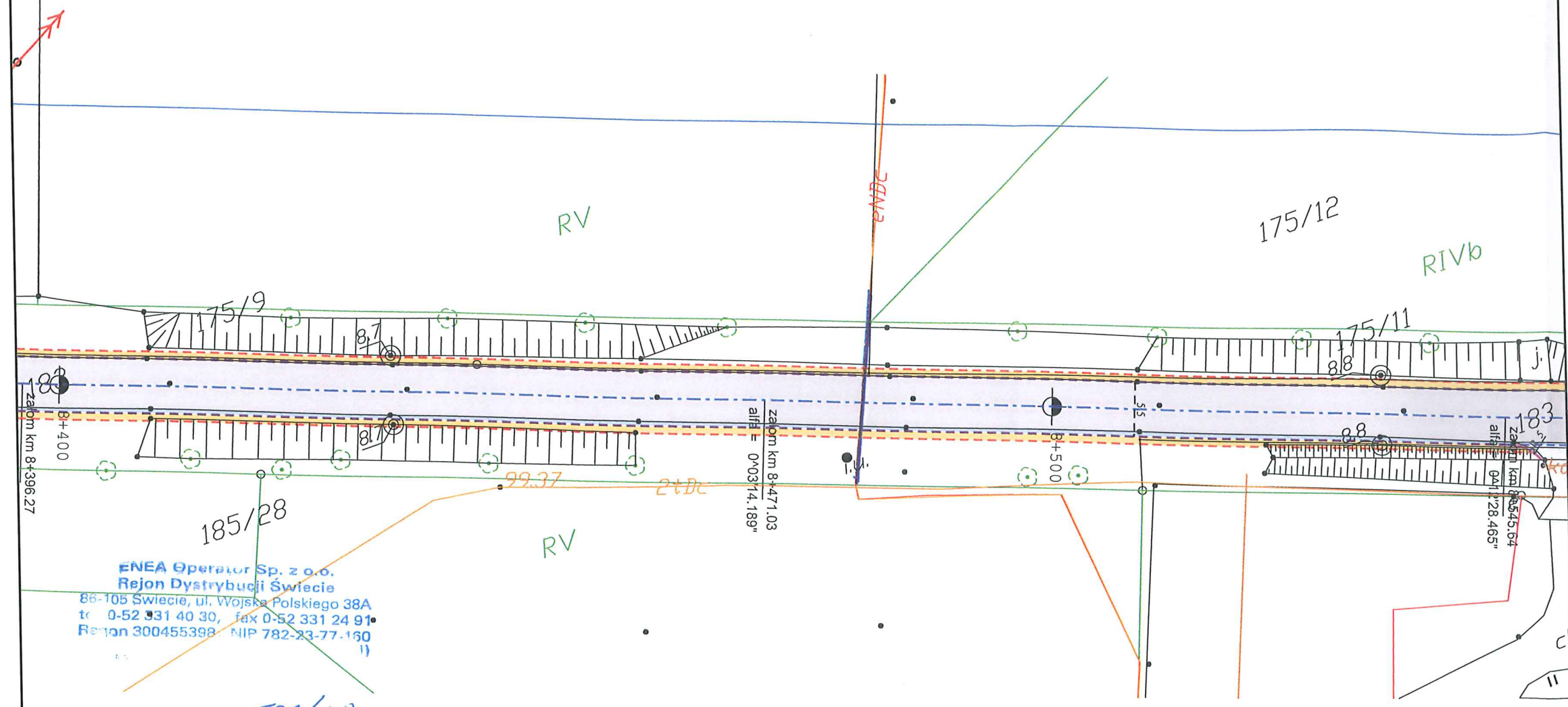

ENEA Operator Sp. z o.o.
Rejon Dystrybucji Świecie
 86-105 Świecie, ul. Wojska Polskiego 38A
 tel. 0-52 931 40 30, fax 0-52 331 24 91
 Remon 300455398 NIP 782-23-77-160

Przebieg linii 580/10
 Granice naniesiono str.:
 Kable SN
 Kable nn
 Kable oświetleniowe

Istniejące kable energetyczne będące w naszej eksploatacji naniesiono orientacyjnie. Ustala się pierścieniową strefę ochronną z każdej strony kabla w której prace ziemne należy prowadzić zgodnie z obowiązującą dokumentacją należy przedstawić do zaakceptacji i sprawdzenia zaprojektowanych urządzeń.

Świecie dnia 23.09.2019
ENEA Operator Sp. z o.o.
 Dyrektor Rejonu Dystrybucji Świecie z up.
Krzysztof Gołębiowski
 Kierownik Działu Rozwoju i Inwestycji

		LAPIS Artur Kamiński ul. Igrzyskowa 1/46 85-796 Bydgoszcz		
INWESTYCJA	Przebudowa drogi powiatowej Bładzim - Drzycim - Laskowice			
LOKALIZACJA	Jednostka ewidencyjna Lniano Obręb Bładzim: 243 Obręb Ostrowite: 1; 6; 12/1; 12/2; 32; 37/1; 39; 40; 46 Obręb Jędrzejewo: 37/2; 124; 125 Obręb Lniano: 72; 83/1; 84/4; 85/2; 86/2; 87/1; 87/2; 87/6; 93/1; 96/1; 142/1; 171/1; 175/5; 175/7; 175/9; 175/11; 176/1; 177/4; 178/1; 179/1; 180/1; 183; 184/1; 185/3; 185/5; 275/1; 275/2; 276; 278/1; 278/4; 279/1; 279/12; 279/13; 280/1; 280/3; 280/4; 281/1; 290; 291/4; 313; 324 Jednostka ewidencyjna Drzycim Obręb Jastrzębie: 3; 6/3; 10; 17; 21 Obręb Drzycim: 26/1; 38; 44/1; 104/1; 104/2; 148; 197; 205/8 Obręb Gródek: 4; 20/3; 3261/10			
DZIAŁKI NA ARKUSZU	Jednostka ewidencyjna Lniano Obręb Lniano: 183			
INWESTOR	Powiat Świecki ul. Gen. Józefa Hallera 9 86-100 Świecie			
ZESPÓŁ AUTORSKI	FUNKCJA	IMIĘ I NAZWISKO	NR UPRAWNIENI	PODPIIS
	Projektował:	Artur Kamiński	KUP/0151/PBD/15	
	Sprawdzał:	Tomasz Wiese	KUP/0040/POOD/10	
	Opracował:	Łukasz Morgaś		
	Opracował:	Tomasz Czarnowski		
	Opracował:	Sylvia Danecka		
NAZWA RYSUNKU	Plan sytuacyjny			
STADIUM	Uzgodnienia ENEA	SKALA:	NR RYS.:	
BRANŻA	DROGOWA	1:500	1.15	
DATA:	01.06.2018			

ZA ZGODNOŚĆ Z ORYGINAŁEM

Artur Kamiński

22.03.2019
data

podpis

ENEA Operator Sp. z o.o.
Rejon Dystrybucji Świecie
86-105 Świecie, ul. Wojska Polskiego 38A
tel. 0-52 331 99 30, fax 0-52 331 24 91
Rejon 300455368 NIP 782-23-77-150

Naniesienie nr 581/18

Granica naniesienia:
Kable SN
Kable m —
Kable oświetleniowe

Istniejące kable energetyczne będące w naszej eksploatacji naniesiono orientacyjnie. Ustala się pięciometrową strefę ochronną z każdej strony kabla w której prace ziemne należy prowadzić z dużą ostrożnością. Właścicielom nieruchomości przesyłamy kopie projektu i sprawdzamy zaprojektowane urządzenia.

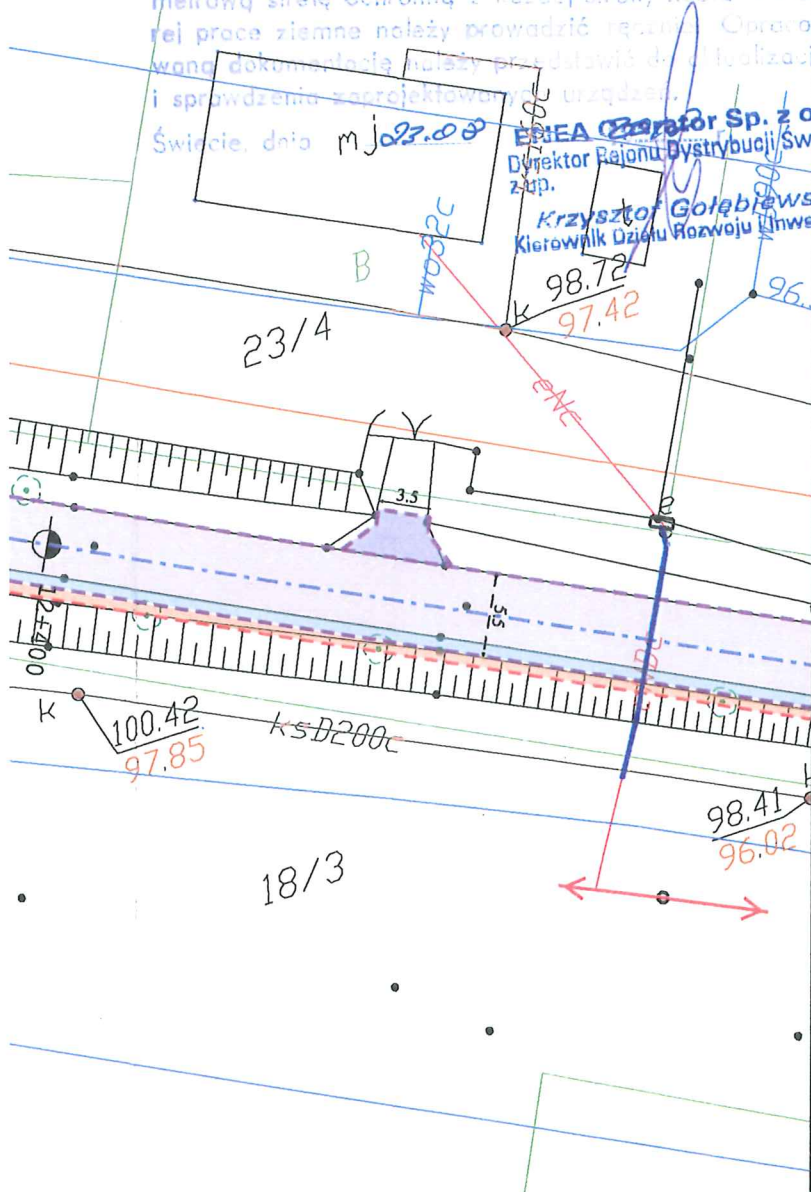

Legenda



















- Projektowana krawężń jezdni
- Projektowany krawężnik betonowy
- Projektowany krawężnik trapezowy
- Projektowany krawężnik najazdowy
- Projektowany opornik
- Projektowane obrzeże
- Projektowana krawężń pobocza
- Elementy organizacji ruchu
- Oś projektowanej drogi
- Projektowana nawierzchnia nakładki
- Projektowana nawierzchnia poszerzenia
- Istniejąca nawierzchnia chodnika
- Projektowana nawierzchnia pobocza
- Projektowana nawierzchnia parkingu
- Projektowana nawierzchnia z kostki kamiennej
- Projektowana nawierzchnia zjazdów z kostki
- Projektowana nawierzchnia zjazdów z AC
- Istniejące zjazdy do regulacji wysokościowej
- Istniejący chodnik do regulacji wysokościowej

LAPIS Artur Kamiński
ul. Igrzyskowa 1/46
85-796 Bydgoszcz

INWESTYCJA	Przebudowa drogi powiatowej Błądzim - Drzycim - Laskowice			
LOKALIZACJA	Jednostka ewidencyjna Lniano Obręb Błądzim: 243 Obręb Ostrowite: 1; 6; 12/1; 12/2; 32;37/1; 39; 40; 46 Obręb Jędrzejewo: 37/2; 124; 125 Obręb Lniano: 72; 83/1; 84/4; 85/2; 86/2; 87/1; 87/2; 87/6; 93/1; 96/1; 142/1; 171/1; 175/5; 175/7; 175/9; 175/11; 176/1; 177/4; 178/1; 179/1; 180/1; 183; 184/1; 185/3; 185/5; 275/1; 275/2; 276; 278/1; 278/4; 279/1; 279/12; 279/13; 280/1; 280/3; 280/4; 281/1; 290; 291/4; 313; 324 Jednostka ewidencyjna Drzycim Obręb Jastrzęble: 3; 6/3; 10; 17; 21 Obręb Drzycim: 26/1; 38; 44/1; 104/1; 104/2; 148; 197; 205/8 Obręb Gródek: 4; 20/3; 3261/10			
DZIAŁKI NA ARKUSZU	Jednostka ewidencyjna Drzycim Obręb Jastrzęble: 10; 21			
INWESTOR	Powiat Świecki ul. Gen. Józefa Hallera 9 86-100 Świecie			
ZESPÓŁ AUTORSKI	FUNKCJA	IMIĘ I NAZWISKO	NR UPRAWNIENI	PODPIS
	Projektował:	Artur Kamiński	KUP/0151/PBD/15	
	Sprawdzał:	Tomasz Wiese	KUP/0040/POOD/10	
	Opracował:	Łukasz Morgaś		
	Opracował:	Tomasz Czarnowski		
	Opracował:	Michał Sławiński		
Opracował:	Sylwia Danecka			
NAZWA RYSUNKU	Plan sytuacyjny			
STADIUM	Uzgodnienia ENEA	SKALA:	NR RYS.:	
BRANŻA	DROGOWA	1:500	1.16	
DATA:	01.06.2018			

ZA ZGODNOŚĆ Z ORYGINAŁEM
 Artur Kamiński
 22.03.2019
 data podpis

Legenda

-  Projektowana krawędź jezdni
-  Projektowany krawężnik betonowy
-  Projektowany krawężnik trapezowy
-  Projektowany krawężnik najazdowy
-  Projektowany opornik
-  Projektowane obrzeże
-  Projektowana krawędź pobocza
-  Elementy organizacji ruchu
-  Oś projektowanej drogi
-  Projektowana nawierzchnia nakładki
-  Projektowana nawierzchnia poszerzenia
-  Istniejąca nawierzchnia chodnika
-  Projektowana nawierzchnia pobocza
-  Projektowana nawierzchnia parkingu
-  Projektowana nawierzchnia z kostki kamiennej
-  Projektowana nawierzchnia zjazdów z kostki
-  Projektowana nawierzchnia zjazdów z AC
-  Istniejące zjazdy do regulacji wysokościowej
-  Istniejący chodnik do regulacji wysokościowej

LAPIS LAPIS Artur Kamiński
 ul. Igrzyskowa 1/46
 85-796 Bydgoszcz

INWESTYCJA Przebudowa drogi powiatowej
 Błądzim - Drzycim - Laskowice

LOKALIZACJA Jednostka ewidencyjna Lniano
 Obręb Błądzim: 243
 Obręb Ostrowite: 1; 6; 12/1; 12/2; 32; 37/1; 39; 40; 46
 Obręb Jędrzejewo: 37/2; 124; 125
 Obręb Lniano: 72; 83/1; 84/4; 85/2; 86/2; 87/1; 87/2;
 87/6; 93/1; 96/1; 142/1; 171/1; 175/5; 175/7; 175/9;
 175/11; 176/1; 177/4; 178/1; 179/1; 180/1; 183; 184/1; 185/3;
 185/5; 275/1; 275/2; 276; 278/1; 278/4; 279/1; 279/12; 279/13;
 280/1; 280/3; 280/4; 281/1; 290; 291/4; 313; 324
 Jednostka ewidencyjna Drzycim
 Obręb Jastrzęble: 3; 6/3; 10; 17; 21
 Obręb Drzycim: 26/1; 38; 44/1; 104/1; 104/2; 148; 197; 205/8
 Obręb Gródek: 4; 20/3; 3261/10

DZIAŁKI NA ARKUSZU Jednostka ewidencyjna Drzycim Obręb Jastrzęble: 21

INWESTOR Powiat Świecki
 ul. Gen. Józefa Hallera 9
 86-100 Świecie

ZESPÓŁ AUTORSKI	FUNKCJA	IMIĘ I NAZWISKO	NR UPRAWNIENI	PODPIS
	Projektował:	Artur Kamiński	KUP/0151/PBD/15	
	Sprawdzał:	Tomasz Wiese	KUP/0040/POOD/10	
	Opracował:	Łukasz Morgaś		
	Opracował:	Tomasz Czarnowski		
	Opracował:	Michał Sławiński		
	Opracował:	Sylwia Danecka		

NAZWA RYSUNKU **Plan sytuacyjny**

STADIUM	Uzgodnienia ENEA	SKALA:	NR RYS.:
BRANŻA	DROGOWA	1:500	1.17
DATA:	01.06.2018		

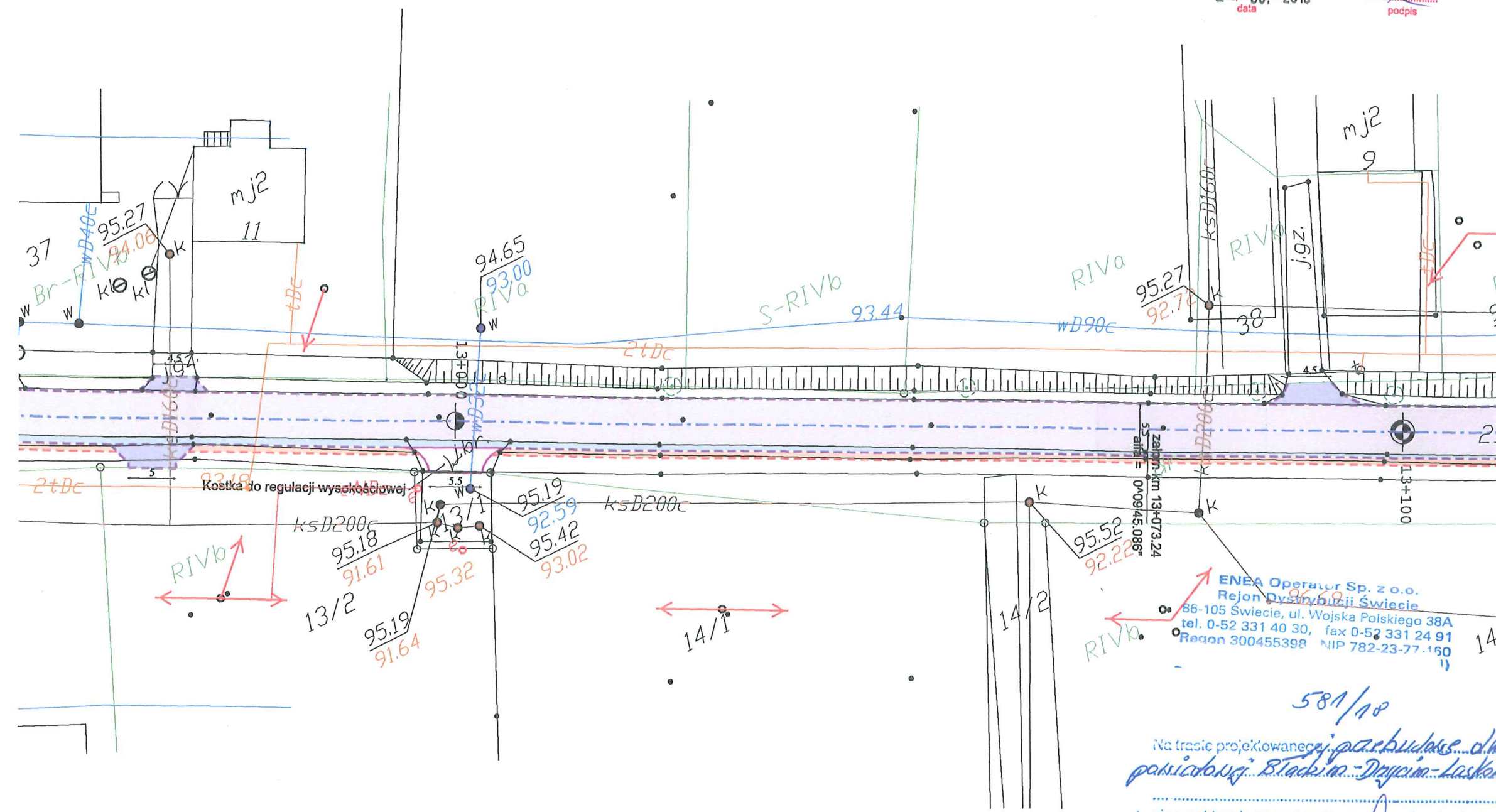

581/10
 Na trasie projektowanej przebudowy drogi
 powiatowej Błądzim - Drzycim - Laskowice
 nie przebiegają czynne pod emne urządzenia elektro-
 energetyczne będące w naszej eksploatacji.
 Uzgodnienie ważne do dnia 23.06.2019
 ENEA Operator Sp. z o.o.
 Dyrektor Rejonu Dystrybucji Świecie
 z up.
 Krzysztof Gołębiewski
 Kierownik Działu Rozwoju i inwestycji

















ZA ZGODNOŚĆ Z ORYGINAŁEM

Artur Kamiński

22.03.2018
data

[Signature]
podpis

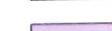
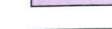
Legenda

-  Projektowana krawędź jezdni
-  Projektowany krawężnik betonowy
-  Projektowany krawężnik trapezowy
-  Projektowany krawężnik najazdowy
-  Projektowany opornik
-  Projektowane obrzeże
-  Projektowana krawędź pobocza
-  Elementy organizacji ruchu
-  Oś projektowanej drogi
-  Projektowana nawierzchnia nakładki
-  Projektowana nawierzchnia poszerzenia
-  Istniejąca nawierzchnia chodnika
-  Projektowana nawierzchnia pobocza
-  Projektowana nawierzchnia parkingu
-  Projektowana nawierzchnia z kostki kamiennej
-  Projektowana nawierzchnia zjazdów z kostki
-  Projektowana nawierzchnia zjazdów z AC
-  Istniejące zjazdy do regulacji wysokościowej
-  Istniejący chodnik do regulacji wysokościowej



LAPIS Artur Kamiński
ul. Igrzyskowa 1/46
85-796 Bydgoszcz

INWESTYCJA	Przebudowa drogi powiatowej Błądzim - Drzycim - Laskowice			
LOKALIZACJA	Jednostka ewidencyjna Lniano Obręb Błądzim: 243 Obręb Ostrowite: 1; 6; 12/1; 12/2; 32/37/1; 39; 40; 46 Obręb Jędrzejewo: 37/2; 124; 125 Obręb Lniano: 72; 83/1; 84/4; 85/2; 86/2; 87/1; 87/2; 87/6; 93/1; 96/1; 142/1; 171/1; 175/5; 175/7; 175/9; 175/11; 176/1; 177/4; 178/1; 179/1; 180/1; 183; 184/1; 185/3; 185/5; 275/1; 275/2; 276; 278/1; 278/4; 279/1; 279/12; 279/13; 280/1; 280/3; 280/4; 281/1; 290; 291/4; 313; 324 Jednostka ewidencyjna Drzycim Obręb Jastrzęble: 3; 6/3; 10; 17; 21 Obręb Drzycim: 26/1; 38; 44/1; 104/1; 104/2; 148; 197; 205/8 Obręb Gródek: 4; 20/3; 3261/10			
DZIAŁKI NA ARKUSZU	Jednostka ewidencyjna Drzycim Obręb Drzycim: 26/1; 38; 44/1; 104/1; 104/2; 148; 205/8			
INWESTOR	Powiat Świecki ul. Gen. Józefa Hallera 9 86-100 Świecie			
ZESPÓŁ AUTORSKI	FUNKCJA	IMIĘ I NAZWISKO	NR UPRAWNIENI	PODPIS
	Projektował:	Artur Kamiński	KUP/0151/PBD/15	
	Sprawdzał:	Tomasz Wiese	KUP/0040/POOD/10	
	Opracował:	Łukasz Morgaś		
	Opracował:	Tomasz Czarnowski		
	Opracował:	Michał Stawiński		
	Opracował:	Sylwia Danecka		

NAZWA RYSUNKU	Plan sytuacyjny		
STADIUM	Uzgodnienia ENEA	SKALA:	NR RYS.:
BRANŻA	DROGOWA	1:500	1.18
DATA:	01.06.2018		



ENEA Operator Sp. z o.o.
Rejon Dystrybucji Świecie
86-105 Świecie, ul. Wojska Polskiego 38A
tel. 0-52 331 40 30, fax 0-52 331 24 91
Regon 300455398 NIP 782-23-77-150

Naniesienie nr 584/18
Granica naniesienia:
Kable SN
Kable nn
Kable oświetleniowe

Istniejące kable energetyczne będące w naszej
płatności naniesiono orientacyjnie. Ustala się pięć-
metrową strefę ochronną z każdej strony kabla w
rej prace ziemne należy prowadzić ręcznie. Opr-
waną dokumentację należy przedstawić do aktualizacji
i sprawdzenia zaprojektowanych urządzeń.

Świecie, dnia 23.08 2018 r.

ENEA Operator Sp. z o.o.
Dyrektor Rejonu Dystrybucji Świecie
z up.
Krzysztof Gołębiowski
Kierownik Działu Rozwoju i Inwestycji

ZA ZGODNOŚĆ Z ORYGINAŁEM

Artur Kamiński

22.03.2019
data

[Signature]
podpis

ENEA Operator Sp. z o.o.
Rejon Dystrybucji Świecie
86-105 Świecie, ul. Wojska Polskiego 38A
tel. 0-52 331 40 30, fax 0-52 331 24 91
Rejon 300455398 NIP 782-23-77-160

Namieszczenie nr 581/18

Granica namieszczenia:

Kable SN

Kable nn

Kable oświetleniowe

Istniejące kable energetyczne będące w naszej eksploatacji namieszczone orientacyjnie. Ustala się pięcymetrową strefę ochronną z każdej strony kabla w której prace ziemne należy prowadzić ręcznie. Opracowanie dokumentację należy przedstawić do aktualizacji i sprawdzenia zaprojektowanych urządzeń.
Świecie, dnia 23.03.2019

ENEA Operator Sp. z o.o.
Dyrektor Rejonu Dystrybucji Świecie
[Signature]
Krzysztof Golebiński
Kierownik Działu Rozwoju i Inwestycji

Legenda

- Projektowana krawężń jezdni
- Projektowany krawężnik betonowy
- Projektowany krawężnik trapezowy
- Projektowany krawężnik najazdowy
- Projektowany opornik
- Projektowane obrzeże
- Projektowana krawężń pobocza
- Elementy organizacji ruchu
- Oś projektowanej drogi
- Projektowana nawierzchnia nakładki
- Projektowana nawierzchnia poszerzenia
- Istniejąca nawierzchnia chodnika
- Projektowana nawierzchnia pobocza
- Projektowana nawierzchnia parkingu
- Projektowana nawierzchnia z kostki kamiennej
- Projektowana nawierzchnia zjazdów z kostki
- Projektowana nawierzchnia zjazdów z AC
- Istniejące zjazdy do regulacji wysokościowej
- Istniejący chodnik do regulacji wysokościowej



LAPIS Artur Kamiński
ul. Igrzyskowa 1/46
85-796 Bydgoszcz

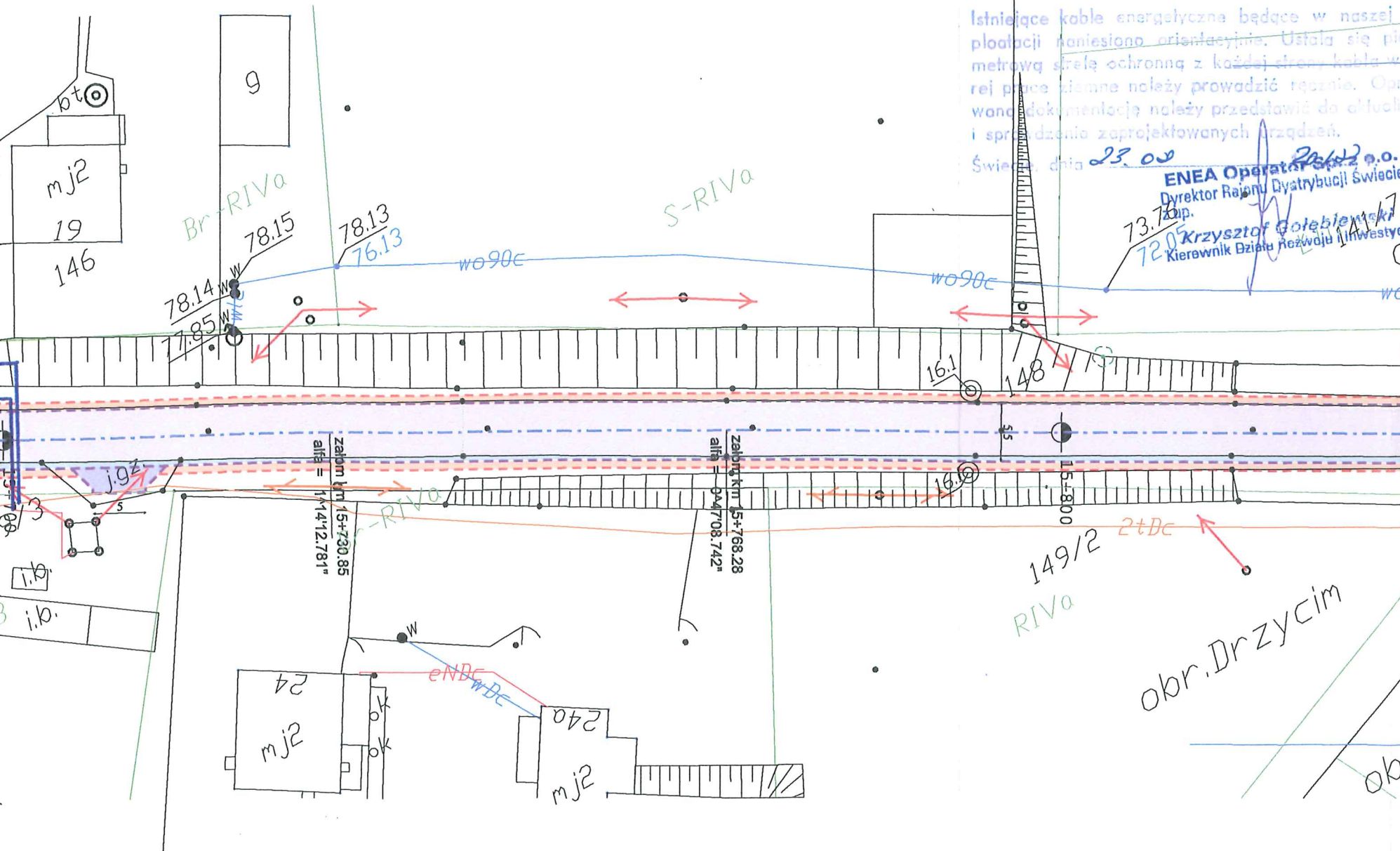

INWESTYCJA	Przebudowa drogi powiatowej Błądzim - Drzycim - Laskowice			
LOKALIZACJA	Jednostka ewidencyjna Lniano Obręb Błądzim: 243 Obręb Ostrowite: 1; 6; 12/1; 12/2; 32; 37/1; 39; 40; 46 Obręb Jędrzejewo: 37/2; 124; 125 Obręb Lniano: 72; 83/1; 84/4; 85/2; 86/2; 87/1; 87/2; 87/6; 93/1; 96/1; 142/1; 171/1; 175/5; 175/7; 175/9; 175/11; 176/1; 177/4; 178/1; 179/1; 180/1; 183; 184/1; 185/3; 185/5; 275/1; 275/2; 276; 278/1; 278/4; 279/1; 279/12; 279/13; 280/1; 280/3; 280/4; 281/1; 290; 291/4; 313; 324 Jednostka ewidencyjna Drzycim Obręb Jastrzęble: 3; 6/3; 10; 17; 21 Obręb Drzycim: 26/1; 38; 44/1; 104/1; 104/2; 148; 197; 205/8 Obręb Gródek: 4; 20/3; 3261/10			
DZIAŁKI NA ARKUSZU	Jednostka ewidencyjna Drzycim Obręb Drzycim: 148			
INWESTOR	Powiat Świecki ul. Gen. Józefa Hallera 9 86-100 Świecie			
ZESPÓŁ AUTORSKI	FUNKCJA	IMIĘ I NAZWISKO	NR UPRAWNIENI	PODPIS
	Projektował:	Artur Kamiński	KUP/0151/PBD/15	
	Sprawdzał:	Tomasz Wiese	KUP/0040/POOD/10	
	Opracował:	Łukasz Morgaś		
	Opracował:	Tomasz Czarnowski		
Opracował:	Michał Sławiński			

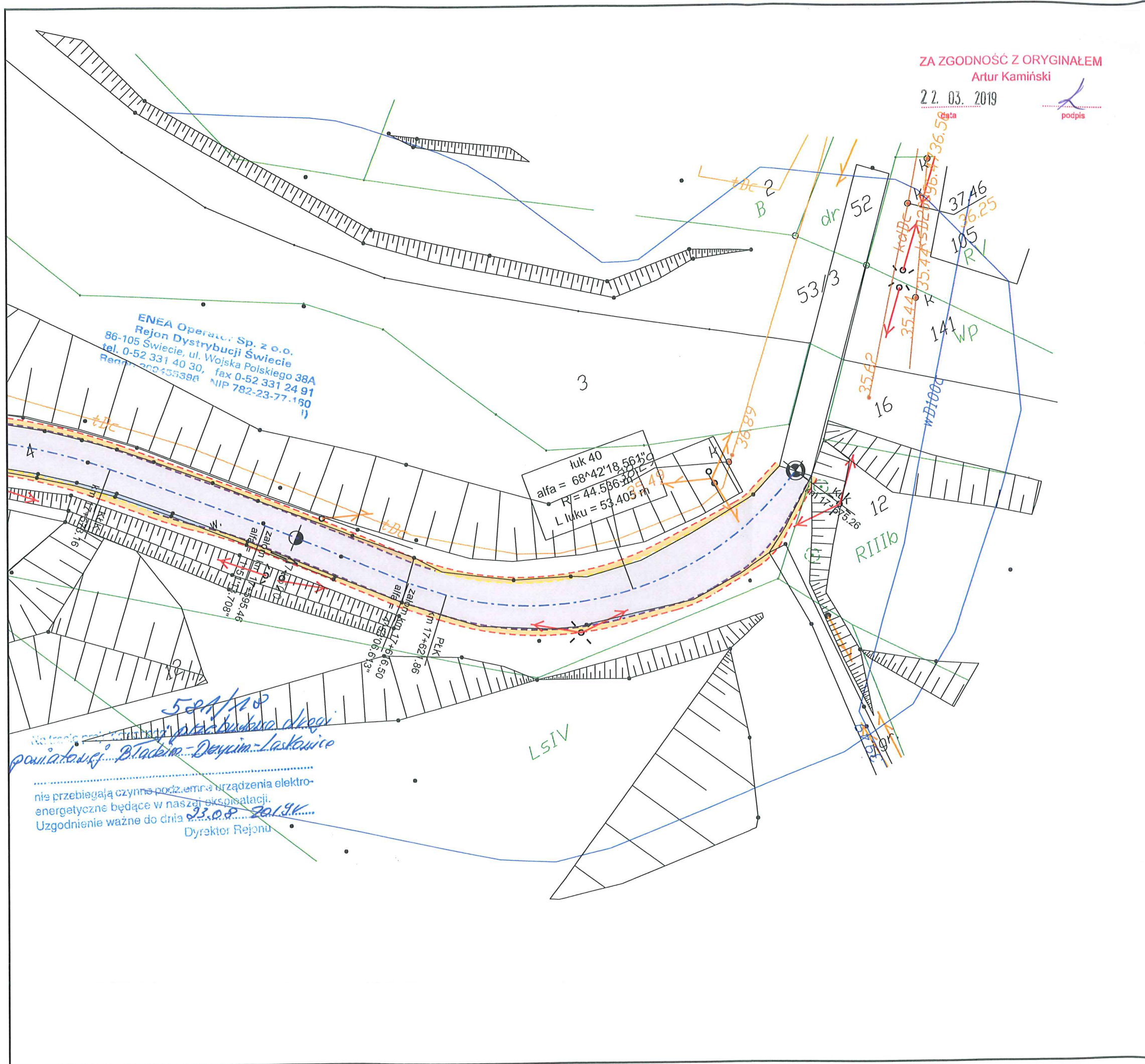

ZA ZGODNOŚĆ Z ORYGINAŁEM
 Artur Kamiński
 22.03.2019

Podpis

ENEA Operator Sp. z o.o.
 Rejon Dystrybucji Świecie
 86-105 Świecie, ul. Wojska Polskiego 38A
 tel. 0-52 331 40 30, fax 0-52 331 24 91
 Regon: 140455398 NIP 782-23-77-150

łuk 40
 alfa = 68°42'18.56"
 R = 44.586 m
 L łuku = 53.405 m

521/20
 Nie należy...
 nie przebiegają czynne porz. em. i urządzenia elektroenergetyczne będące w naszej eksploatacji.
 Uzgodnienie ważne do dnia 30.08.2019r.
 Dyrektor Rejonu

Legenda

- Projektowana krawędź jezdni
- Projektowany krawężnik betonowy
- Projektowany krawężnik trapezowy
- Projektowany krawężnik najazdowy
- Projektowany opornik
- Projektowane obrzeże
- Projektowana krawędź pobocza
- Elementy organizacji ruchu
- Oś projektowanej drogi
- Projektowana nawierzchnia nakładki
- Projektowana nawierzchnia poszerzenia
- Istniejąca nawierzchnia chodnika
- Projektowana nawierzchnia pobocza
- Projektowana nawierzchnia parkingu
- Projektowana nawierzchnia z kostki kamiennej
- Projektowana nawierzchnia zjazdów z kostki
- Projektowana nawierzchnia zjazdów z AC
- Istniejące zjazdy do regulacji wysokościowej
- Istniejący chodnik do regulacji wysokościowej



LAPIS Artur Kamiński
 ul. Igrzyskowa 1/46
 85-796 Bydgoszcz

INWESTYCJA	Przebudowa drogi powiatowej Błędzim - Drzycim - Laskowice		
LOKALIZACJA	Jednostka ewidencyjna Lniano Obręb Błędzim: 243 Obręb Ostrowite: 1; 6; 12/1; 12/2; 32; 37/1; 39; 40; 46 Obręb Jędrzejewo: 37/2; 124; 125 Obręb Lniano: 72; 83/1; 84/4; 85/2; 86/2; 87/1; 87/2; 87/6; 93/1; 96/1; 142/1; 171/1; 175/5; 175/7; 175/9; 175/11; 176/1; 177/4; 178/1; 179/1; 180/1; 183; 184/1; 185/3; 185/5; 275/1; 275/2; 276; 278/1; 278/4; 279/1; 279/12; 279/13; 280/1; 280/3; 280/4; 281/1; 290; 291/4; 313; 324 Jednostka ewidencyjna Drzycim Obręb Jastrzębie: 3; 6/3; 10; 17; 21 Obręb Drzycim: 26/1; 38; 44/1; 104/1; 104/2; 148; 197; 205/8 Obręb Gródek: 4; 20/3; 3261/10		
DZIAŁKI NA ARKUSZU	Jednostka ewidencyjna Drzycim Obręb Gródek: 4		
INWESTOR	Powiat Świecki ul. Gen. Józefa Hallera 9 86-100 Świecie		
ZESPÓŁ AUTORSKI	FUNKCJA	IMIĘ I NAZWISKO	NR UPRAWNIENI
	Projektował:	Artur Kamiński	KUP/0151/PBD/15
	Sprawdzał:	Tomasz Wiese	KUP/0040/POOD/10
	Opracował:	Łukasz Morgaś	
	Opracował:	Tomasz Czarnowski	
	Opracował:	Sylvia Danecka	
NAZWA RYSUNKU	Plan sytuacyjny		
STADIUM	Uzgodnienia ENEA	SKALA:	NR RYS.:
BRANŻA	DROGOWA	1:500	1.20
DATA:	01.06.2018		

Drzycim, 28.08.2018 r.

RIRG.7230.7.2018

LAPIS Artur Kamiński
ul. Igrzyskowa 1/46
85-796 Bydgoszcz

W odpowiedzi na pismo z dnia 26.07.2018 r. dotyczące zaopiniowania planu zagospodarowania terenu inwestycji pn. „Przebudowa drogi powiatowej Błądzim-Drzycim-Laskowice”, informuję, że uzgadniam pozytywnie plan zagospodarowania terenu w zakresie kolizji z infrastrukturą, pod warunkiem:

- wykonania zjazdów do działek:

- nr 272/2, obręb Gródek (do budynku mieszkalnego);
- nr 150/4, obręb Drzycim (do budynku mieszkalnego nr 20);
- nr 150/3, obręb Drzycim (do budynku mieszkalnego nr 20a);
- nr 251, obręb Drzycim (brak zjazd na drogę gminną ul. Polna);
- nr 14/2, obręb Jastrzębie (do nieruchomości);

- umożliwienia dostępności z drogi publicznej na pola uprawne (działek: nr 16/1, obręb Jastrzębie; nr 41, obręb Jastrzębie; nr 16/2, obręb Jastrzębie; nr 16/3, obręb Jastrzębie; nr 18/3, obręb Jastrzębie; nr 18/1, obręb Jastrzębie; nr 11/2, obręb Jastrzębie; nr 11/1, obręb Jastrzębie; nr 12, obręb Jastrzębie; nr 1/13, obręb Jastrzębie; nr 4/13, obręb Jastrzębie.)

ZA ZGODNOŚĆ Z ORYGINAŁEM

Artur Kamiński

~~33.~~ 03. 2019

.....
data

.....
podpis

22. 03. 2019

WOJT

mgr Waldemar Maczyński



















Otrzymują:

1. Adresat
2. a/a

ZA ZGODNOŚĆ Z ORYGINAŁEM
 Artur Kamiński
 22.03.2019
 data

[Signature]
 podpis

Legenda

-  Projektowana krawędź jezdni
-  Projektowany krawężnik betonowy
-  Projektowany krawężnik trapezowy
-  Projektowany krawężnik najazdowy
-  Projektowany opornik
-  Projektowane obrzeże
-  Projektowana krawędź pobocza
-  Elementy organizacji ruchu
-  Oś projektowanej drogi
-  Projektowana nawierzchnia nakładki
-  Projektowana nawierzchnia poszerzenia
-  Istniejąca nawierzchnia chodnika
-  Projektowana nawierzchnia pobocza
-  Projektowana nawierzchnia parkingu
-  Projektowana nawierzchnia z kostki kamiennej
-  Projektowana nawierzchnia zjazdów z kostki
-  Projektowana nawierzchnia zjazdów z AC
-  Istniejące zjazdy do regulacji wysokościowej
-  Istniejący chodnik do regulacji wysokościowej

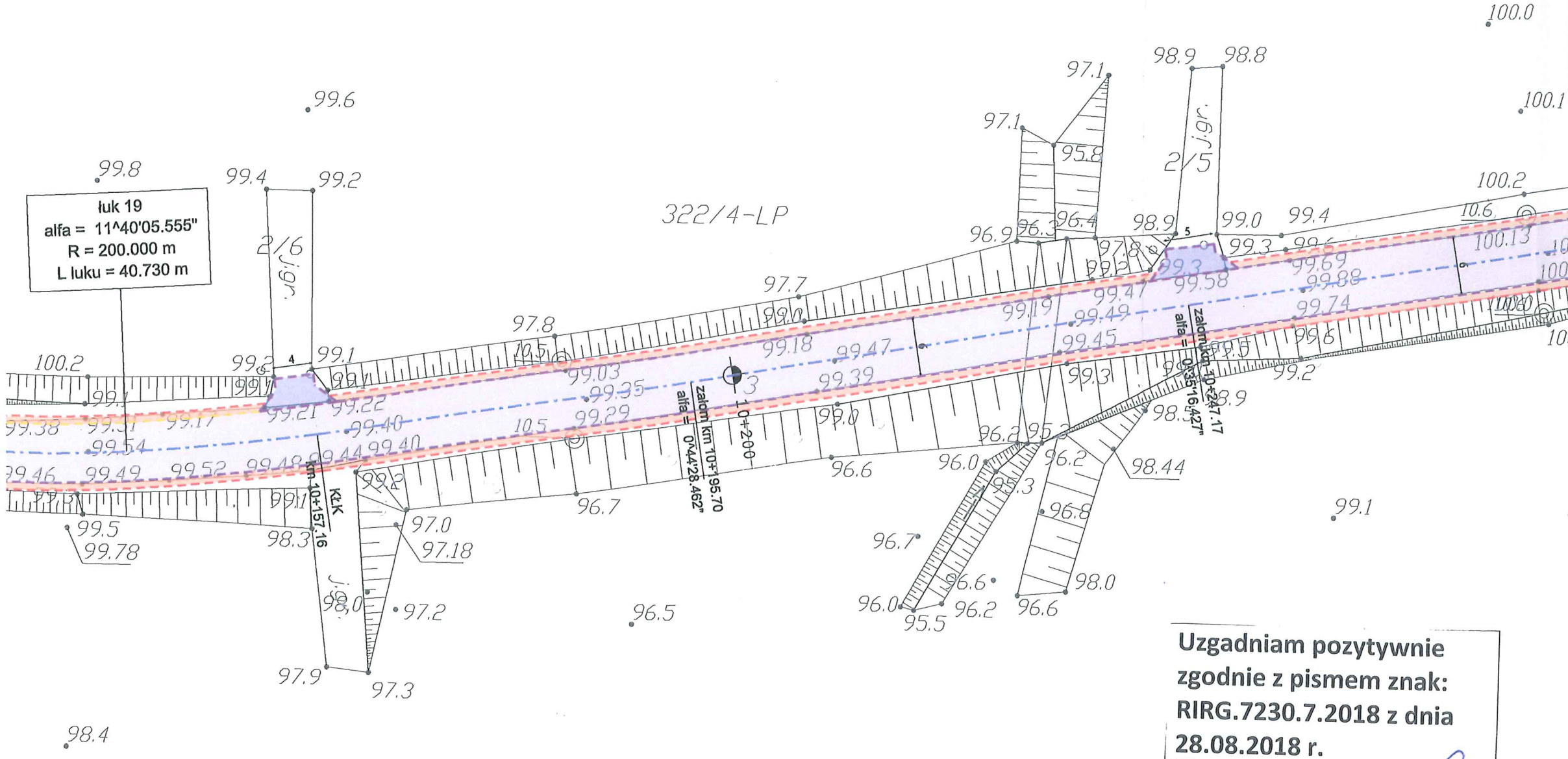

**Uzgadniam pozytywnie
 zgodnie z pismem znak:
 RIRG.7230.7.2018 z dnia
 28.08.2018 r.**

WOJT
[Signature]
 mgr **Włodzisław Morzyński**

		LAPIS Artur Kamiński ul. Igrzyskowa 1/46 85-796 Bydgoszcz		
INWESTYCJA	Przebudowa drogi powiatowej Błądzim - Drzycim - Laskowice - ETAP 1			
LOKALIZACJA	Jednostka ewidencyjna Lniano Obręb Błądzim: 243 Obręb Ostrowite: 1; 6; 12/1; 12/2; 32; 37/1; 39; 40; 46 Obręb Jędrzejewo: 37/2; 124; 125 Obręb Lniano: 72; 83/1; 84/4; 85/2; 86/2; 87/1; 87/2; 87/6; 93/1; 96/1; 142/1; 171/1; 175/5; 175/7; 175/9; 175/11; 176/1; 177/4; 178/1; 179/1; 180/1; 183; 184/1; 185/3; 185/5; 275/1; 275/2; 276; 278/1; 278/4; 279/1; 279/12; 279/13; 280/1; 280/3; 280/4; 281/1; 290; 291/4; 313; 324 Jednostka ewidencyjna Drzycim Obręb Jastrzębie: 3; 6/3; 10; 17; 21 Obręb Drzycim: 26/1; 38; 44/1; 104/1; 104/2; 148; 197; 205/8 Obręb Gródek: 4; 20/3; 3261/10			
INWESTOR	Powiat Świecki ul. Gen. Józefa Hallera 9 86-100 Świecie			
ZESPÓŁ AUTORSKI	FUNKCJA	IMIĘ I NAZWISKO	NR UPRAWNIENI	PODPIS
	Projektował:	Artur Kamiński	KUP/0151/PBD/15	
	Sprawdzał:	Tomasz Wiese	KUP/0040/POOD/10	
	Opracował:	Łukasz Morgaś		
	Opracował:	Tomasz Czarnowski		
	Opracował:	Michał Sławiński		
	Opracował:	Sylwia Danecka		
NAZWA RYSUNKU	Plan sytuacyjny			
STADIUM	KONCEPCJA	SKALA:	NR RYS.:	
BRANŻA	DROGOWA	1:500	1.25	
DATA:	01.06.2018			

Legenda

- Projektowana krawędź jezdni
- Projektowany krawężnik betonowy
- Projektowany krawężnik trapezowy
- Projektowany krawężnik najazdowy
- Projektowany opornik
- Projektowane obrzeże
- Projektowana krawędź pobocza
- Elementy organizacji ruchu
- Oś projektowanej drogi
- Projektowana nawierzchnia nakładki
- Projektowana nawierzchnia poszerzenia
- Istniejąca nawierzchnia chodnika
- Projektowana nawierzchnia pobocza
- Projektowana nawierzchnia parkingu
- Projektowana nawierzchnia z kostki kamiennej
- Projektowana nawierzchnia zjazdów z kostki
- Projektowana nawierzchnia zjazdów z AC
- Istniejące zjazdy do regulacji wysokościowej
- Istniejący chodnik do regulacji wysokościowej

ZA ZGODNOŚĆ Z ORYGINAŁEM
Artur Kamiński

22.03.2018
data

L
podpis

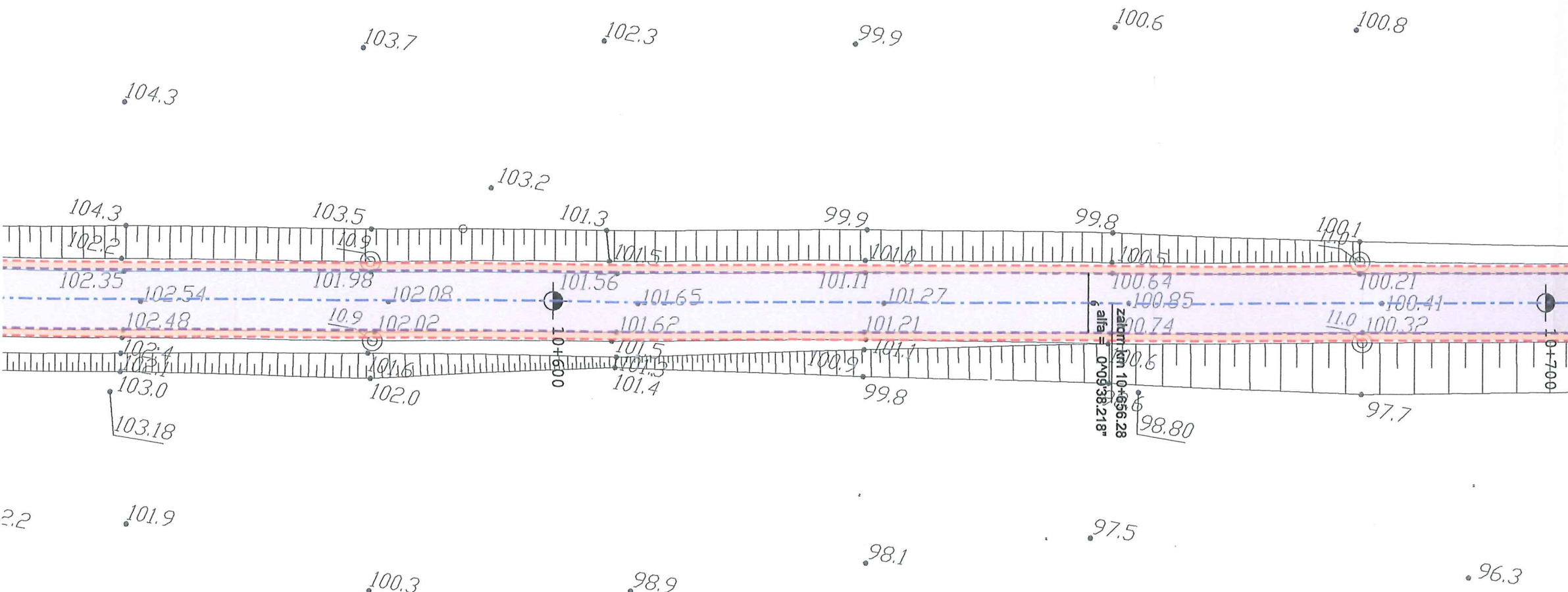

LAPIS LAPIS Artur Kamiński
ul. Igrzyskowa 1/46
85-796 Bydgoszcz

INWESTYCJA	Przebudowa drogi powiatowej Błędzim - Drzycim - Laskowice - ETAP 1		
LOKALIZACJA	Jednostka ewidencyjna Lniano Obręb Błędzim: 243 Obręb Ostrowite: 1; 6; 12/1; 12/2; 32;37/1; 39; 40; 46 Obręb Jędrzejewo: 37/2; 124; 125 Obręb Lniano: 72; 83/1; 84/4; 85/2; 86/2; 87/1; 87/2; 87/6; 93/1; 96/1; 142/1; 171/1; 175/5; 175/7; 175/9; 175/11; 176/1; 177/4; 178/1; 179/1; 180/1; 183; 184/1; 185/3; 185/5; 275/1; 275/2; 276; 278/1; 278/4; 279/1; 279/12; 279/13; 280/1; 280/3; 280/4; 281/1; 290; 291/4; 313; 324 Jednostka ewidencyjna Drzycim Obręb Jastrzębie: 3; 6/3; 10; 17; 21 Obręb Drzycim: 26/1; 38; 44/1; 104/1; 104/2; 148; 197; 205/8 Obręb Gródek: 4; 20/3; 3261/10		
INWESTOR	Powiat Świecki ul. Gen. Józefa Hallera 9 86-100 Świecie		
ZESPÓŁ AUTORSKI	FUNKCJA	IMIĘ I NAZWISKO	NR UPRAWNIEŃ
	Projektował:	Artur Kamiński	KUP/0151/PBD/15
	Sprawdzał:	Tomasz Wiese	KUP/0040/POOD/10
	Opracował:	Łukasz Morgaś	
	Opracował:	Tomasz Czarnowski	
	Opracował:	Michał Sławiński	
	Opracował:	Sylwia Danecka	

**Uzgadniam pozytywnie
zgodnie z pismem znak:
RIRG.7230.7.2018 z dnia
28.08.2018 r.**

WOJTA
mgr Waldemar Moczyński

NAZWA RYSUNKU	Plan sytuacyjny		
STADIUM	KONCEPCJA	SKALA:	NR RYS.:
BRANŻA	DROGOWA	1:500	1.26
DATA:	01.06.2018		

Legenda

-  Projektowana krawężń jezdni
-  Projektowany krawężnik betonowy
-  Projektowany krawężnik trapezowy
-  Projektowany krawężnik najazdowy
-  Projektowany opornik
-  Projektowane obrzeże
-  Projektowana krawężń pobocza
-  Elementy organizacji ruchu
-  Oś projektowanej drogi
-  Projektowana nawierzchnia nakładki
-  Projektowana nawierzchnia poszerzenia
-  Istniejąca nawierzchnia chodnika
-  Projektowana nawierzchnia pobocza
-  Projektowana nawierzchnia parkingu
-  Projektowana nawierzchnia z kostki kamiennej
-  Projektowana nawierzchnia zjazdów z kostki
-  Projektowana nawierzchnia zjazdów z AC
-  Istniejące zjazdy do regulacji wysokościowej
-  Istniejący chodnik do regulacji wysokościowej

ZA ZGODNOŚĆ Z ORYGINAŁEM

Artur Kamiński

22. 03. 2019

data

podpis

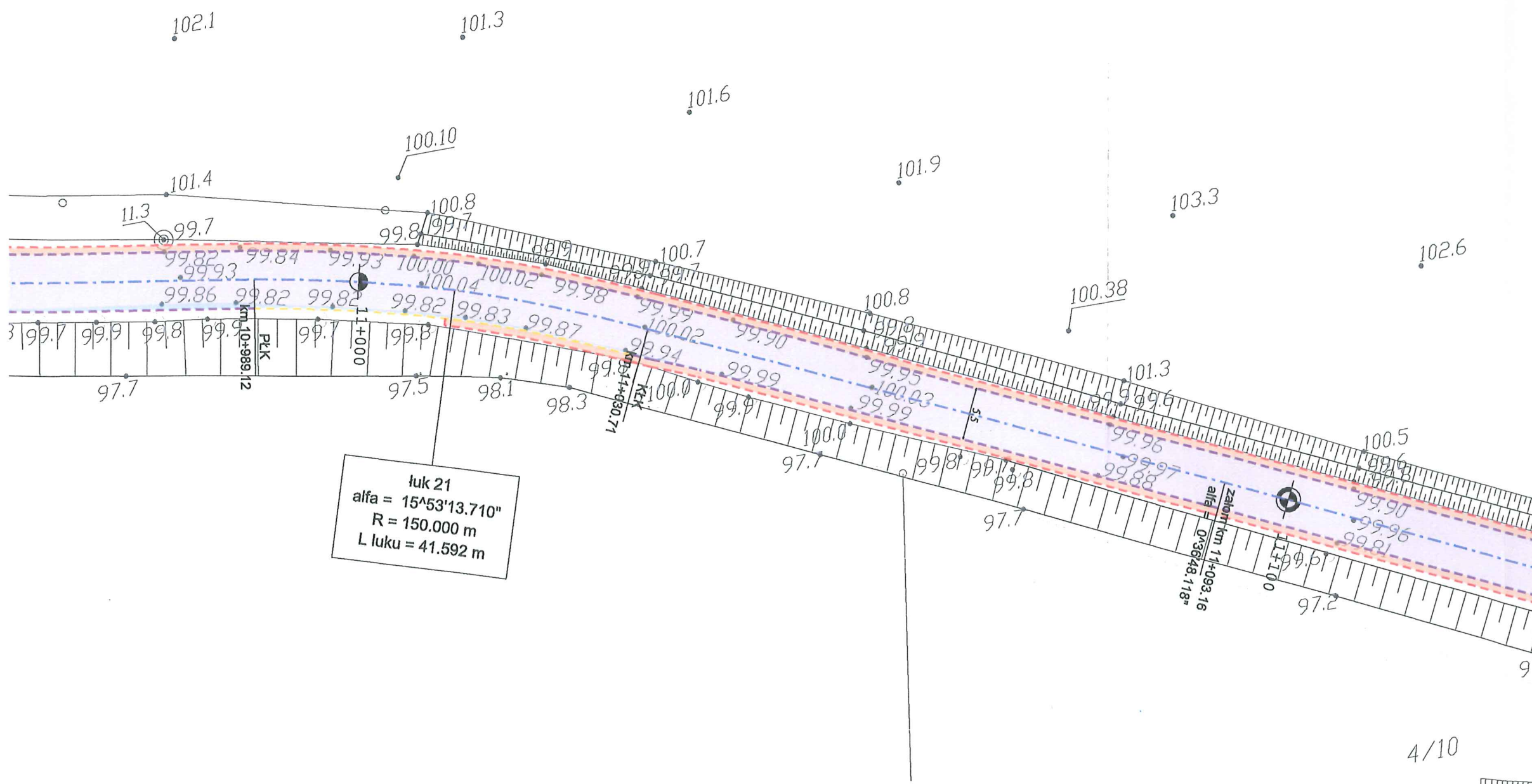

łuk 21
 alfa = 15°53'13.710"
 R = 150.000 m
 L łuku = 41.592 m

Uzgodniam pozytywnie
 zgodnie z pismem znak:
 RIRG.7230.7.2018 z dnia
 28.08.2018 r.

mgr Waldemar Moczyński

LAPIS Artur Kamiński
 ul. Igrzyskowa 1/46
 85-796 Bydgoszcz

INWESTYCJA	Przebudowa drogi powiatowej Błądzim - Drzycim - Laskowice - ETAP 1			
LOKALIZACJA	Jednostka ewidencyjna Lniano Obręb Błądzim: 243 Obręb Ostrowite: 1; 6; 12/1; 12/2; 32; 37/1; 39; 40; 46 Obręb Jędrzejewo: 37/2; 124; 125 Obręb Lniano: 72; 83/1; 84/4; 85/2; 86/2; 87/1; 87/2; 87/6; 93/1; 96/1; 142/1; 171/1; 175/5; 175/7; 175/9; 175/11; 176/1; 177/4; 178/1; 179/1; 180/1; 183; 184/1; 185/3; 185/5; 275/1; 275/2; 276; 278/1; 278/4; 279/1; 279/12; 279/13; 280/1; 280/3; 280/4; 281/1; 290; 291/4; 313; 324 Jednostka ewidencyjna Drzycim Obręb Jastrzębie: 3; 6/3; 10; 17; 21 Obręb Drzycim: 26/1; 38; 44/1; 104/1; 104/2; 148; 197; 205/8 Obręb Gródek: 4; 20/3; 3261/10			
INWESTOR	Powiat Świecki ul. Gen. Józefa Hallera 9 86-100 Świecie			
ZESPÓŁ AUTORSKI	FUNKCJA	IMIĘ I NAZWISKO	NR UPRAWNIENI	PODPIS
	Projektował:	Artur Kamiński	KUP/0151/PBD/15	
	Sprawdzał:	Tomasz Wiese	KUP/0040/POOD/10	
	Opracował:	Łukasz Morgaś		
	Opracował:	Tomasz Czarnowski		
	Opracował:	Michał Sławiński		
	Opracował:	Sylvia Danecka		
NAZWA RYSUNKU	Plan sytuacyjny			
STADIUM	KONCEPCJA	SKALA:	NR RYS.:	
BRANŻA	DROGOWA	1:500	1.27	
DATA:	01.06.2018			

ZA ZGODNOŚĆ Z ORYGINAŁEM

Artur Kamiński

22.05.2019

data

(Signature)
podpis

Uzgadniam pozytywnie
zgodnie z pismem znak:
RIRG.7230.7.2018 z dnia
28.08.2018 r.

WOJEWÓDZKI
mgr Waldemar Moczyński

Legenda

- Projektowana krawędź jezdni
- Projektowany krawężnik betonowy
- Projektowany krawężnik trapezowy
- Projektowany krawężnik najazdowy
- Projektowany opornik
- Projektowane obrzeże
- Projektowana krawędź pobocza
- Elementy organizacji ruchu
- Oś projektowanej drogi
- Projektowana nawierzchnia nakładki
- Projektowana nawierzchnia poszerzenia
- Istniejąca nawierzchnia chodnika
- Projektowana nawierzchnia pobocza
- Projektowana nawierzchnia parkingu
- Projektowana nawierzchnia z kostki kamiennej
- Projektowana nawierzchnia zjazdów z kostki
- Projektowana nawierzchnia zjazdów z AC
- Istniejące zjazdy do regulacji wysokościowej
- Istniejący chodnik do regulacji wysokościowej



LAPIS Artur Kamiński
ul. Igrzyskowa 1/46
85-796 Bydgoszcz

INWESTYCJA	Przebudowa drogi powiatowej Błądzim - Drzycim - Laskowice - ETAP 1			
LOKALIZACJA	Jednostka ewidencyjna Lniano Obręb Błądzim: 243 Obręb Ostrowite: 1; 6; 12/1; 12/2; 32; 37/1; 39; 40; 46 Obręb Jędrzejewo: 37/2; 124; 125 Obręb Lniano: 72; 83/1; 84/4; 85/2; 86/2; 87/1; 87/2; 87/6; 93/1; 96/1; 142/1; 171/1; 175/5; 175/7; 175/9; 175/11; 176/1; 177/4; 178/1; 179/1; 180/1; 183; 184/1; 185/3; 185/5; 275/1; 275/2; 276; 278/1; 278/4; 279/1; 279/12; 279/13; 280/1; 280/3; 280/4; 281/1; 290; 291/4; 313; 324 Jednostka ewidencyjna Drzycim Obręb Jastrzębie: 3; 6/3; 10; 17; 21 Obręb Drzycim: 26/1; 38; 44/1; 104/1; 104/2; 148; 197; 205/8 Obręb Gródek: 4; 20/3; 3261/10			
INWESTOR	Powiat Świecki ul. Gen. Józefa Hallera 9 86-100 Świecie			
ZESPÓŁ AUTORSKI	FUNKCJA	IMIĘ I NAZWISKO	NR UPRAWNIENI	PODPIS
	Projektował:	Artur Kamiński	KUP/0151/PBD/15	
	Sprawdzał:	Tomasz Wiese	KUP/0040/POOD/10	
	Opracował:	Łukasz Morgaś		
	Opracował:	Tomasz Czarnowski		
	Opracował:	Michał Sławiński		
Opracował:	Sylvia Danecka			

Plan sytuacyjny



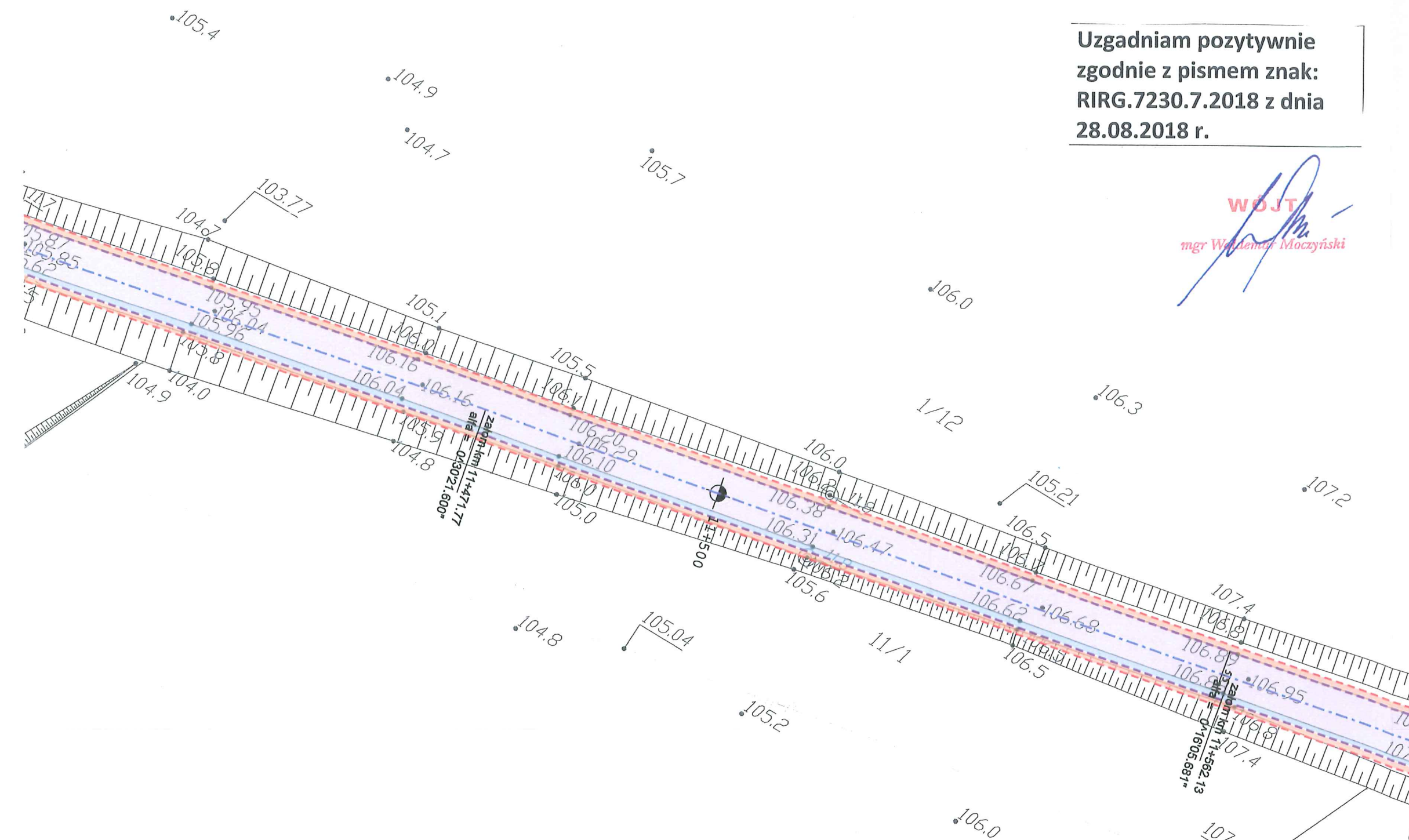















STADIUM	KONCEPCJA	SKALA:	NR RYS.:
BRANŻA	DROGOWA	1:500	1.28
DATA:	01.06.2018		



ZA ZGODNOŚĆ Z ORYGINAŁEM
Artur Kamiński
 22.03.2019
 data

[Signature]
 podpisa

Legenda

-  Projektowana krawędź jezdni
-  Projektowany krawężnik betonowy
-  Projektowany krawężnik trapezowy
-  Projektowany krawężnik najazdowy
-  Projektowany opornik
-  Projektowane obrzeże
-  Projektowana krawędź pobocza
-  Elementy organizacji ruchu
-  Oś projektowanej drogi
-  Projektowana nawierzchnia nakładki
-  Projektowana nawierzchnia poszerzenia
-  Istniejąca nawierzchnia chodnika
-  Projektowana nawierzchnia pobocza
-  Projektowana nawierzchnia parkingu
-  Projektowana nawierzchnia z kostki kamiennej
-  Projektowana nawierzchnia zjazdów z kostki
-  Projektowana nawierzchnia zjazdów z AC
-  Istniejące zjazdy do regulacji wysokościowej
-  Istniejący chodnik do regulacji wysokościowej

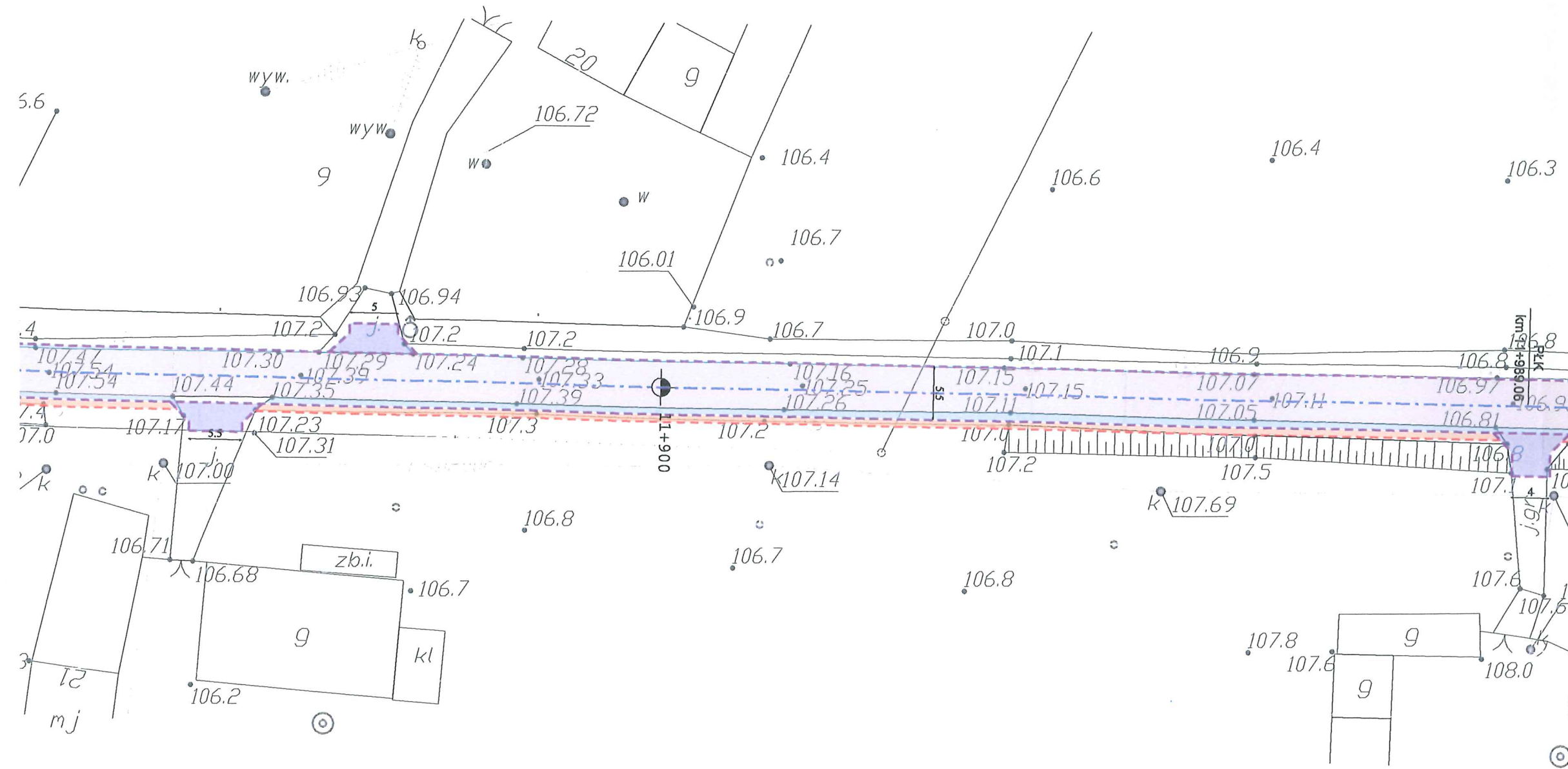

LAPIS **LAPIS Artur Kamiński**
 ul. Igrzyskowa 1/46
 85-796 Bydgoszcz

INWESTYCJA	Przebudowa drogi powiatowej Błądzim - Drzycim - Laskowice - ETAP 1			
LOKALIZACJA	Jednostka ewidencyjna Lniano Obręb Błądzim: 243 Obręb Ostrowite: 1; 6; 12/1; 12/2; 32;37/1; 39; 40; 46 Obręb Jędrzejewo: 37/2; 124; 125 Obręb Lniano: 72; 83/1; 84/4; 85/2; 86/2; 87/1; 87/2; 87/6; 93/1; 96/1; 142/1; 171/1; 175/5; 175/7; 175/9; 175/11; 176/1; 177/4; 178/1; 179/1; 180/1; 183; 184/1; 185/3; 185/5; 275/1; 275/2; 276; 278/1; 278/4; 279/1; 279/12; 279/13; 280/1; 280/3; 280/4; 281/1; 290; 291/4; 313; 324 Jednostka ewidencyjna Drzycim Obręb Jastrzębie: 3; 6/3; 10; 17; 21 Obręb Drzycim: 26/1; 38; 44/1; 104/1; 104/2; 148; 197; 205/8 Obręb Gródek: 4; 20/3; 3261/10			
INWESTOR	Powiat Świecki ul. Gen. Józefa Hallera 9 86-100 Świecie			
ZESPÓŁ AUTORSKI	FUNKCJA	IMIĘ I NAZWISKO	NR UPRAWNIEŃ	PODPIS
	Projektował:	Artur Kamiński	KUP/0151/PBD/15	
	Sprawdzał:	Tomasz Wiese	KUP/0040/POOD/10	
	Opracował:	Łukasz Morgaś		
	Opracował:	Tomasz Czarnowski		
	Opracował:	Michał Sławiński		
	Opracował:	Sylwia Danecka		

Uzgadniam pozytywnie zgodnie z pismem znak: RIRG.7230.7.2018 z dnia 28.08.2018 r.

WÓJT
[Signature]
 mgr Waldemar Kłoczyński

NAZWA RYSUNKU	Plan sytuacyjny		
STADIUM	KONCEPCJA	SKALA:	NR RYS.:
BRANŻA	DROGOWA	1:500	1.29
DATA:	01.06.2018		

ZA ZGODNOŚĆ Z ORYGINAŁEM
Artur Kamiński
22. 03. 2019
data podpis

Legenda

- Projektowana krawędź jezdni
- Projektowany krawężnik betonowy
- Projektowany krawężnik trapezowy
- Projektowany krawężnik najazdowy
- Projektowany opornik
- Projektowane obrzeże
- Projektowana krawędź pobocza
- Elementy organizacji ruchu
- Oś projektowanej drogi
- Projektowana nawierzchnia nakładki
- Projektowana nawierzchnia poszerzenia
- Istniejąca nawierzchnia chodnika
- Projektowana nawierzchnia pobocza
- Projektowana nawierzchnia parkingu
- Projektowana nawierzchnia z kostki kamiennej
- Projektowana nawierzchnia zjazdów z kostki
- Projektowana nawierzchnia zjazdów z AC
- Istniejące zjazdy do regulacji wysokościowej
- Istniejący chodnik do regulacji wysokościowej

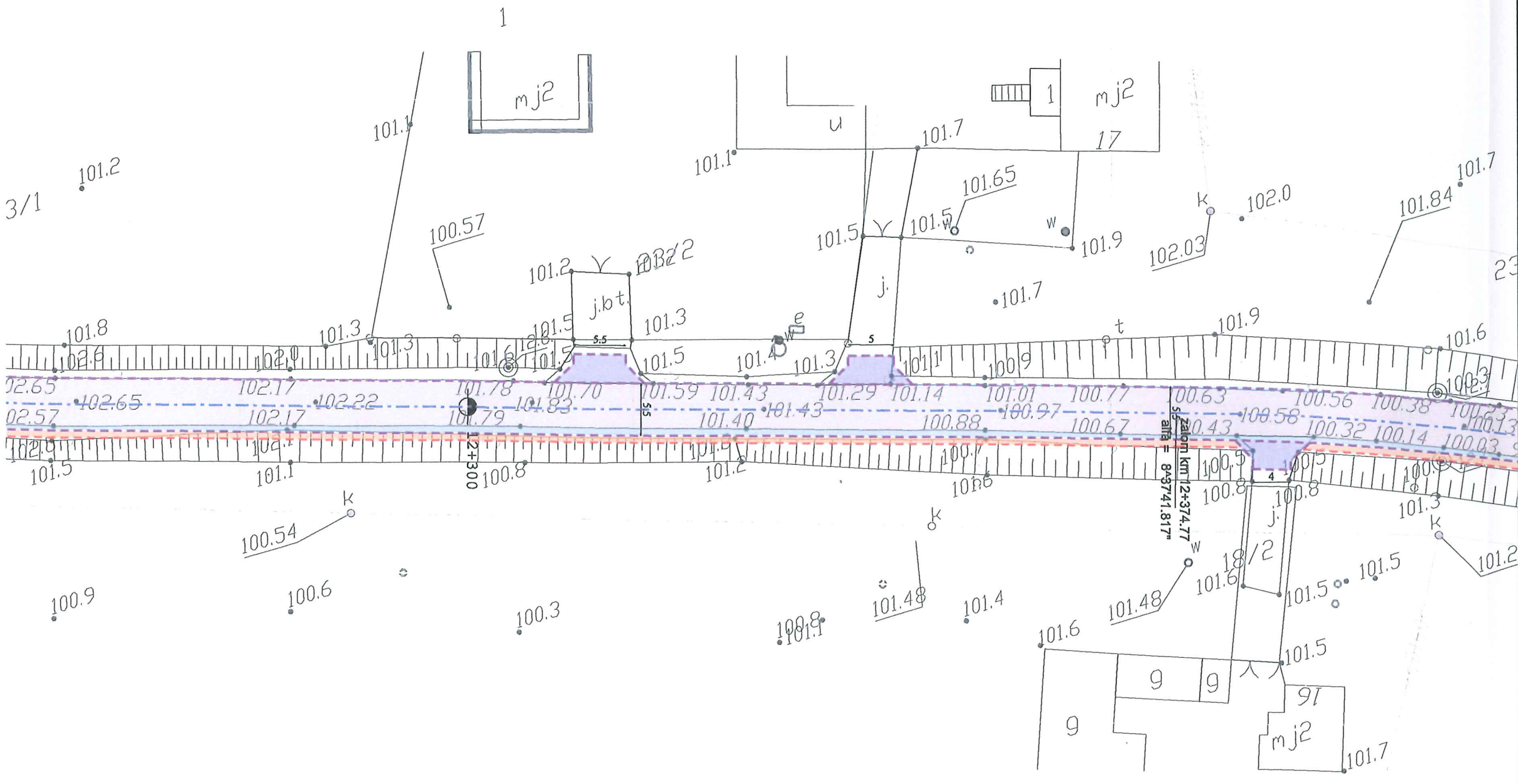

Uzgadniam pozytywnie
zgodnie z pismem znak:
RIRG.7230.7.2018 z dnia
28.08.2018 r.

WÓJT
mgr Waldemar Młodczyński

LAPIS Artur Kamiński
 ul. Igrzyskowa 1/46
 85-796 Bydgoszcz

INWESTYCJA	Przebudowa drogi powiatowej Błądzim - Drzycim - Laskowice - ETAP 1			
LOKALIZACJA	Jednostka ewidencyjna Lniano Obręb Błądzim: 243 Obręb Ostrowite: 1; 6; 12/1; 12/2; 32; 37/1; 39; 40; 46 Obręb Jędrzejewo: 37/2; 124; 125 Obręb Lniano: 72; 83/1; 84/4; 85/2; 86/2; 87/1; 87/2; 87/6; 93/1; 96/1; 142/1; 171/1; 175/5; 175/7; 175/9; 175/11; 176/1; 177/4; 178/1; 179/1; 180/1; 183; 184/1; 185/3; 185/5; 275/1; 275/2; 276; 278/1; 278/4; 279/1; 279/12; 279/13; 280/1; 280/3; 280/4; 281/1; 290; 291/4; 313; 324 Jednostka ewidencyjna Drzycim Obręb Jastrzębie: 3; 6/3; 10; 17; 21 Obręb Drzycim: 26/1; 38; 44/1; 104/1; 104/2; 148; 197; 205/8 Obręb Gródek: 4; 20/3; 3261/10			
INWESTOR	Powiat Świecki ul. Gen. Józefa Hallera 9 86-100 Świecie			
ZESPÓŁ AUTORSKI	FUNKCJA	IMIĘ I NAZWISKO	NR UPRAWNIENI	PODPIS
	Projektował:	Artur Kamiński	KUP/0151/PBD/15	
	Sprawdzał:	Tomasz Wiese	KUP/0040/POOD/10	
	Opracował:	Łukasz Morgaś		
	Opracował:	Tomasz Czarnowski		
	Opracował:	Michał Sławiński		
	Opracował:	Sylwia Danecka		

NAZWA RYSUNKU	Plan sytuacyjny		
STADIUM	KONCEPCJA	SKALA:	NR RYS.:
BRANŻA	DROGOWA	1:500	1.30
DATA:	01.06.2018		

ZA ZGODNOŚĆ Z ORYGINAŁEM



















Artur Kamiński

22.03.2019

data

[Signature]
podpis

Legenda

-  Projektowana krawędź jezdni
-  Projektowany krawężnik betonowy
-  Projektowany krawężnik trapezowy
-  Projektowany krawężnik najazdowy
-  Projektowany opornik
-  Projektowane obrzeże
-  Projektowana krawędź pobocza
-  Elementy organizacji ruchu
-  Oś projektowanej drogi
-  Projektowana nawierzchnia nakładki
-  Projektowana nawierzchnia poszerzenia
-  Istniejąca nawierzchnia chodnika
-  Projektowana nawierzchnia pobocza
-  Projektowana nawierzchnia parkingu
-  Projektowana nawierzchnia z kostki kamiennej
-  Projektowana nawierzchnia zjazdów z kostki
-  Projektowana nawierzchnia zjazdów z AC
-  Istniejące zjazdy do regulacji wysokościowej
-  Istniejący chodnik do regulacji wysokościowej



LAPIS Artur Kamiński
ul. Igrzyskowa 1/46
85-796 Bydgoszcz

INWESTYCJA	Przebudowa drogi powiatowej Błądzim - Drzycim - Laskowice - ETAP 1			
LOKALIZACJA	Jednostka ewidencyjna Lniano Obręb Błądzim: 243 Obręb Ostrowite: 1; 6; 12/1; 12/2; 32; 37/1; 39; 40; 46 Obręb Jędrzejewo: 37/2; 124; 125 Obręb Lniano: 72; 83/1; 84/4; 85/2; 86/2; 87/1; 87/2; 87/6; 93/1; 96/1; 142/1; 171/1; 175/5; 175/7; 175/9; 175/11; 176/1; 177/4; 178/1; 179/1; 180/1; 183; 184/1; 185/3; 185/5; 275/1; 275/2; 276; 278/1; 278/4; 279/1; 279/12; 279/13; 280/1; 280/3; 280/4; 281/1; 290; 291/4; 313; 324 Jednostka ewidencyjna Drzycim Obręb Jastrzęble: 3; 6/3; 10; 17; 21 Obręb Drzycim: 26/1; 38; 44/1; 104/1; 104/2; 148; 197; 205/8 Obręb Gródek: 4; 20/3; 3261/10			
INWESTOR	Powiat Świecki ul. Gen. Józefa Hallera 9 86-100 Świecie			
ZESPÓŁ AUTORSKI	FUNKCJA	IMIĘ I NAZWISKO	NR UPRAWNIENI	PODPIS
	Projektował:	Artur Kamiński	KUP/0151/PBD/15	
	Sprawdzał:	Tomasz Wiese	KUP/0040/POOD/10	
	Opracował:	Łukasz Morgaś		
	Opracował:	Tomasz Czarnowski		
	Opracował:	Michał Sławiński		
	Opracował:	Sylvia Danecka		

NAZWA RYSUNKU	Plan sytuacyjny		
STADIUM	KONCEPCJA	SKALA:	NR RYS.:
BRANŻA	DROGOWA	1:500	1.31
DATA:	01.06.2018		

Uzgadniam pozytywnie
zgodnie z pismem znak:
RIRG.7230.7.2018 z dnia
28.08.2018 r.

WOJTY
mgr Waldemar Moczyński

[Signature]

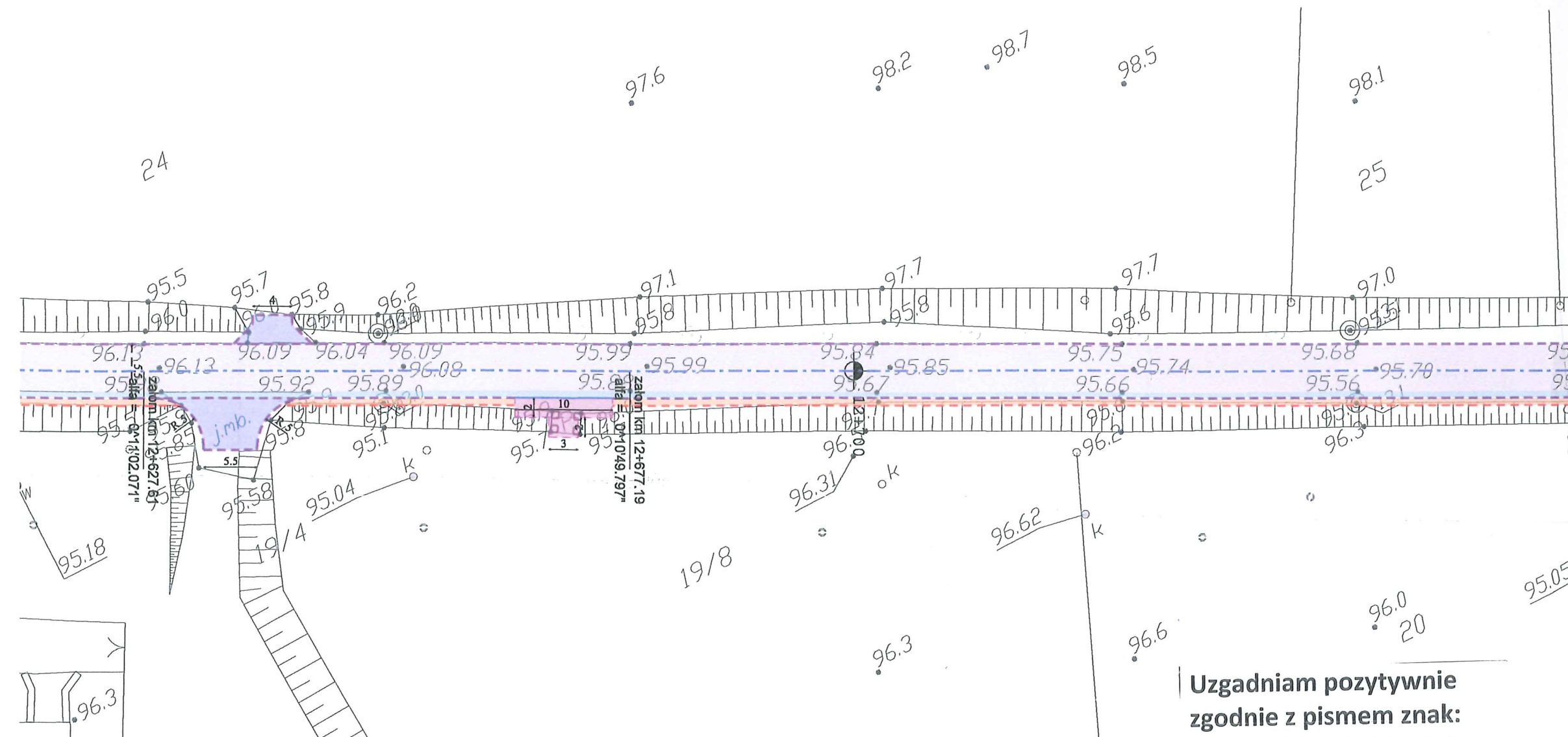

ZA ZGODNOŚĆ Z ORYGINAŁEM

Artur Kamiński

22. 03. 2019

data

podpis

Legenda

-  Projektowana krawędź jezdni
-  Projektowany krawężnik betonowy
-  Projektowany krawężnik trapezowy
-  Projektowany krawężnik najazdowy
-  Projektowany opornik
-  Projektowane obrzeże
-  Projektowana krawędź pobocza
-  Elementy organizacji ruchu
-  Oś projektowanej drogi
-  Projektowana nawierzchnia nakładki
-  Projektowana nawierzchnia poszerzenia
-  Istniejąca nawierzchnia chodnika
-  Projektowana nawierzchnia pobocza
-  Projektowana nawierzchnia parkingu
-  Projektowana nawierzchnia z kostki kamiennej
-  Projektowana nawierzchnia zjazdów z kostki
-  Projektowana nawierzchnia zjazdów z AC
-  Istniejące zjazdy do regulacji wysokościowej
-  Istniejący chodnik do regulacji wysokościowej

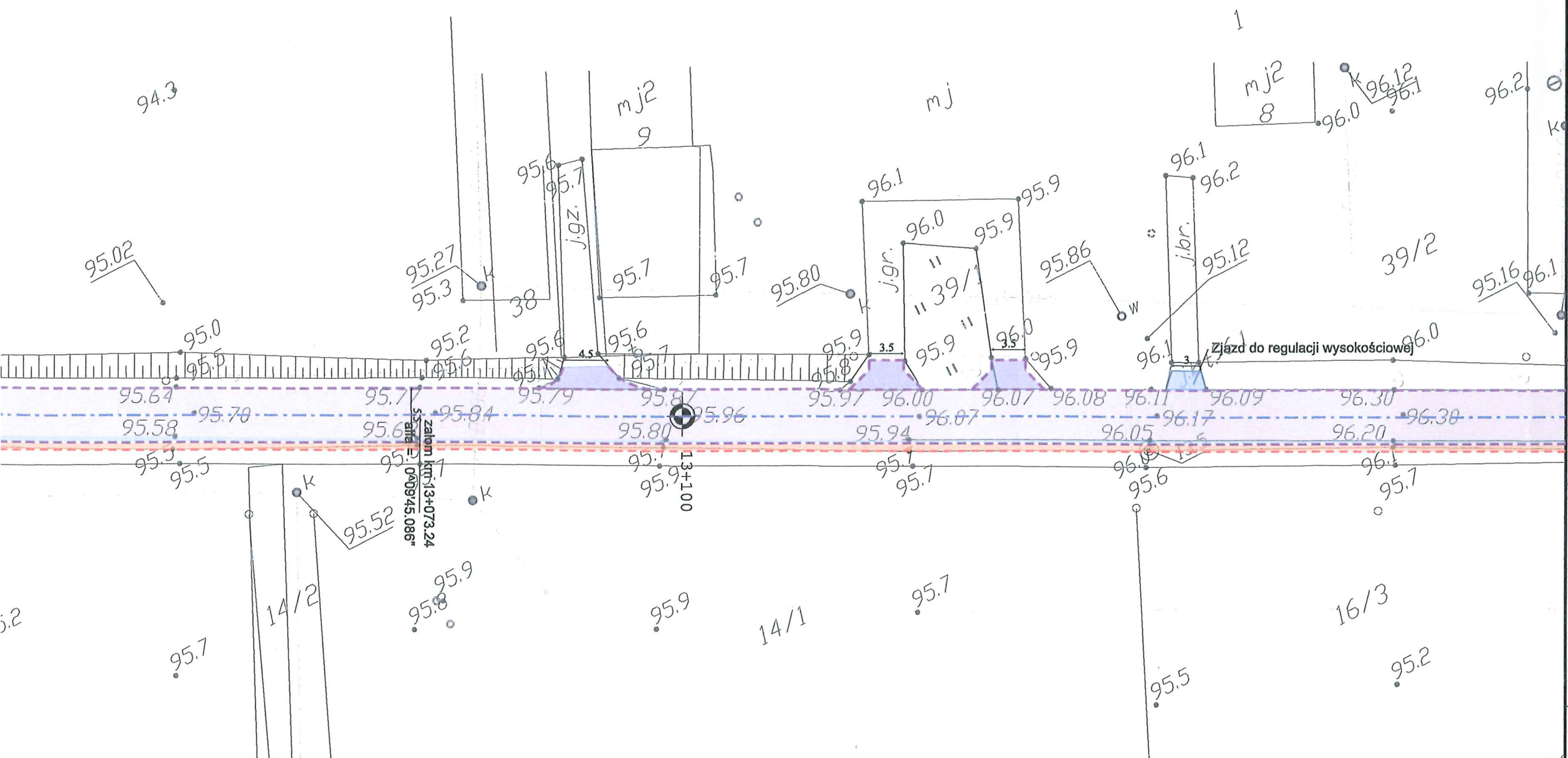

**Uzgadniam pozytywnie
zgodnie z pismem znak:
RIRG.7230.7.2018 z dnia
28.08.2018 r.**

WOJT
mgr Włodzisław Kuczyński



LAPIS Artur Kamiński
ul. Igrzyskowa 1/46
85-796 Bydgoszcz

INWESTYCJA	Przebudowa drogi powiatowej Białdżim - Drzycim - Laskowice - ETAP 1			
LOKALIZACJA	Jednostka ewidencyjna Lniano Obręb Białdżim: 243 Obręb Ostrowite: 1; 6; 12/1; 12/2; 32; 37/1; 39; 40; 46 Obręb Jędrzejewo: 37/2; 124; 125 Obręb Lniano: 72; 83/1; 84/4; 85/2; 86/2; 87/1; 87/2; 87/6; 93/1; 96/1; 142/1; 171/1; 175/5; 175/7; 175/9; 175/11; 176/1; 177/4; 178/1; 179/1; 180/1; 183; 184/1; 185/3; 185/5; 275/1; 275/2; 276; 278/1; 278/4; 279/1; 279/12; 279/13; 280/1; 280/3; 280/4; 281/1; 290; 291/4; 313; 324 Jednostka ewidencyjna Drzycim Obręb Jastrzębie: 3; 6/3; 10; 17; 21 Obręb Drzycim: 26/1; 38; 44/1; 104/1; 104/2; 148; 197; 205/8 Obręb Gródek: 4; 20/3; 3261/10			
INWESTOR	Powiat Świecki ul. Gen. Józefa Hallera 9 86-100 Świecie			
ZESPÓŁ AUTORSKI	FUNKCJA	IMIĘ I NAZWISKO	NR UPRAWNIENI	PODPIS
	Projektował:	Artur Kamiński	KUP/0151/PBD/15	
	Sprawdzał:	Tomasz Wiese	KUP/0040/POOD/10	
	Opracował:	Łukasz Morgaś		
	Opracował:	Tomasz Czarnowski		
	Opracował:	Michał Sławiński		
Opracował:	Sylvia Danecka			

NAZWA RYSUNKU	Plan sytuacyjny		
STADIUM	KONCEPCJA	SKALA:	NR RYS.:
BRANŻA	DROGOWA	1:500	1.32
DATA:	01.06.2018		











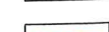
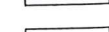
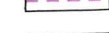

ZA ZGODNOŚĆ Z ORYGINAŁEM

Artur Kamiński

22.03.2019
data

[Signature]
podpis

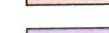
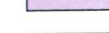
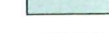
Legenda

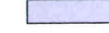
-  Projektowana krawędź jezdni
-  Projektowany krawężnik betonowy
-  Projektowany krawężnik trapezowy
-  Projektowany krawężnik najazdowy
-  Projektowany opornik
-  Projektowane obrzeże
-  Projektowana krawędź pobocza
-  Elementy organizacji ruchu
-  Oś projektowanej drogi
-  Projektowana nawierzchnia nakładki
-  Projektowana nawierzchnia poszerzenia
-  Istniejąca nawierzchnia chodnika
-  Projektowana nawierzchnia pobocza
-  Projektowana nawierzchnia parkingu
-  Projektowana nawierzchnia z kostki kamiennej
-  Projektowana nawierzchnia zjazdów z kostki
-  Projektowana nawierzchnia zjazdów z AC
-  Istniejące zjazdy do regulacji wysokościowej
-  Istniejący chodnik do regulacji wysokościowej



LAPIS Artur Kamiński
ul. Igrzyskowa 1/46
85-796 Bydgoszcz

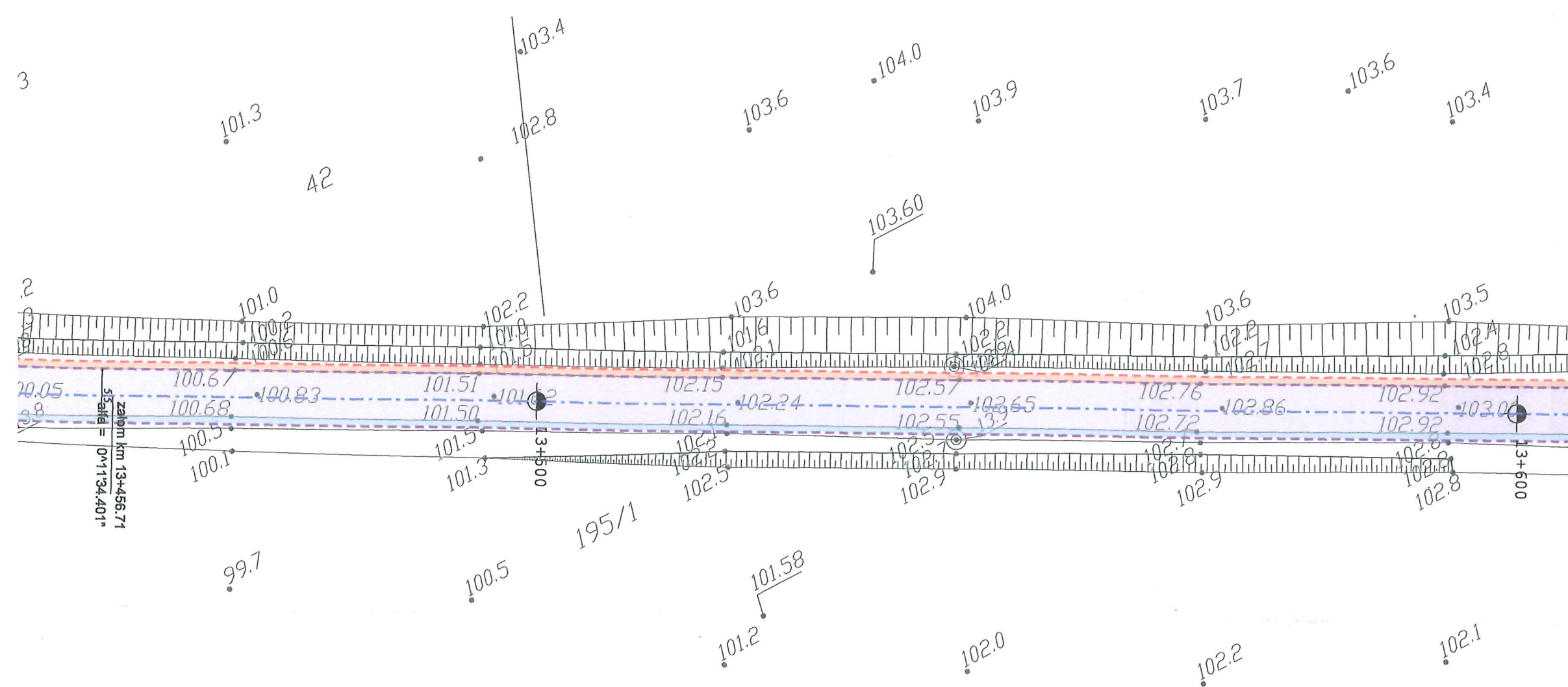

**Uzgodniam pozytywnie
zgodnie z pismem znak:
RIRG.7230.7.2018 z dnia
28.08.2018 r.**

WÓJT









[Signature]
mgr Waldemar Moczyński

INWESTYCJA	Przebudowa drogi powiatowej Błądzim - Drzycim - Laskowice - ETAP 1			
LOKALIZACJA	Jednostka ewidencyjna Lniano Obręb Błądzim: 243 Obręb Ostrowite: 1; 6; 12/1; 12/2; 32; 37/1; 39; 40; 46 Obręb Jędrzejewo: 37/2; 124; 125 Obręb Lniano: 72; 83/1; 84/4; 85/2; 86/2; 87/1; 87/2; 87/6; 93/1; 96/1; 142/1; 171/1; 175/5; 175/7; 175/9; 175/11; 176/1; 177/4; 178/1; 179/1; 180/1; 183; 184/1; 185/3; 185/5; 275/1; 275/2; 276; 278/1; 278/4; 279/1; 279/12; 279/13; 280/1; 280/3; 280/4; 281/1; 290; 291/4; 313; 324 Jednostka ewidencyjna Drzycim Obręb Jastrzębie: 3; 6/3; 10; 17; 21 Obręb Drzycim: 26/1; 38; 44/1; 104/1; 104/2; 148; 197; 205/8 Obręb Gródek: 4; 20/3; 3261/10			
INWESTOR	Powiat Świecki ul. Gen. Józefa Hallera 9 86-100 Świecie			
ZESPÓŁ AUTORSKI	FUNKCJA	IMIĘ I NAZWISKO	NR UPRAWNIENI	PODPIS
	Projektował:	Artur Kamiński	KUP/0151/PBD/15	
	Sprawdzał:	Tomasz Wiese	KUP/0040/POOD/10	
	Opracował:	Łukasz Morgaś		
	Opracował:	Tomasz Czarnowski		
	Opracował:	Michał Sławiński		
	Opracował:	Sylwia Danecka		
NAZWA RYSUNKU	Plan sytuacyjny			
STADIUM	KONCEPCJA	SKALA:	NR RYS.:	
BRANŻA	DROGOWA	1:500	1.33	
DATA:	01.06.2018			

ZA ZGODNOŚĆ Z ORYGINAŁEM
 Artur Kamiński
 22. 03. 2019
 data

[Podpis]
 podpis

Legenda

-  Projektowana krawędź jezdni
-  Projektowany krawężnik betonowy
-  Projektowany krawężnik trapezowy
-  Projektowany krawężnik najazdowy
-  Projektowany opornik
-  Projektowane obrzeże
-  Projektowana krawędź pobocza
-  Elementy organizacji ruchu
-  Oś projektowanej drogi
-  Projektowana nawierzchnia nakładki
-  Projektowana nawierzchnia poszerzenia
-  Istniejąca nawierzchnia chodnika
-  Projektowana nawierzchnia pobocza
-  Projektowana nawierzchnia parkingu
-  Projektowana nawierzchnia z kostki kamiennej
-  Projektowana nawierzchnia zjazdów z kostki
-  Projektowana nawierzchnia zjazdów z AC
-  Istniejące zjazdy do regulacji wysokościowej
-  Istniejący chodnik do regulacji wysokościowej

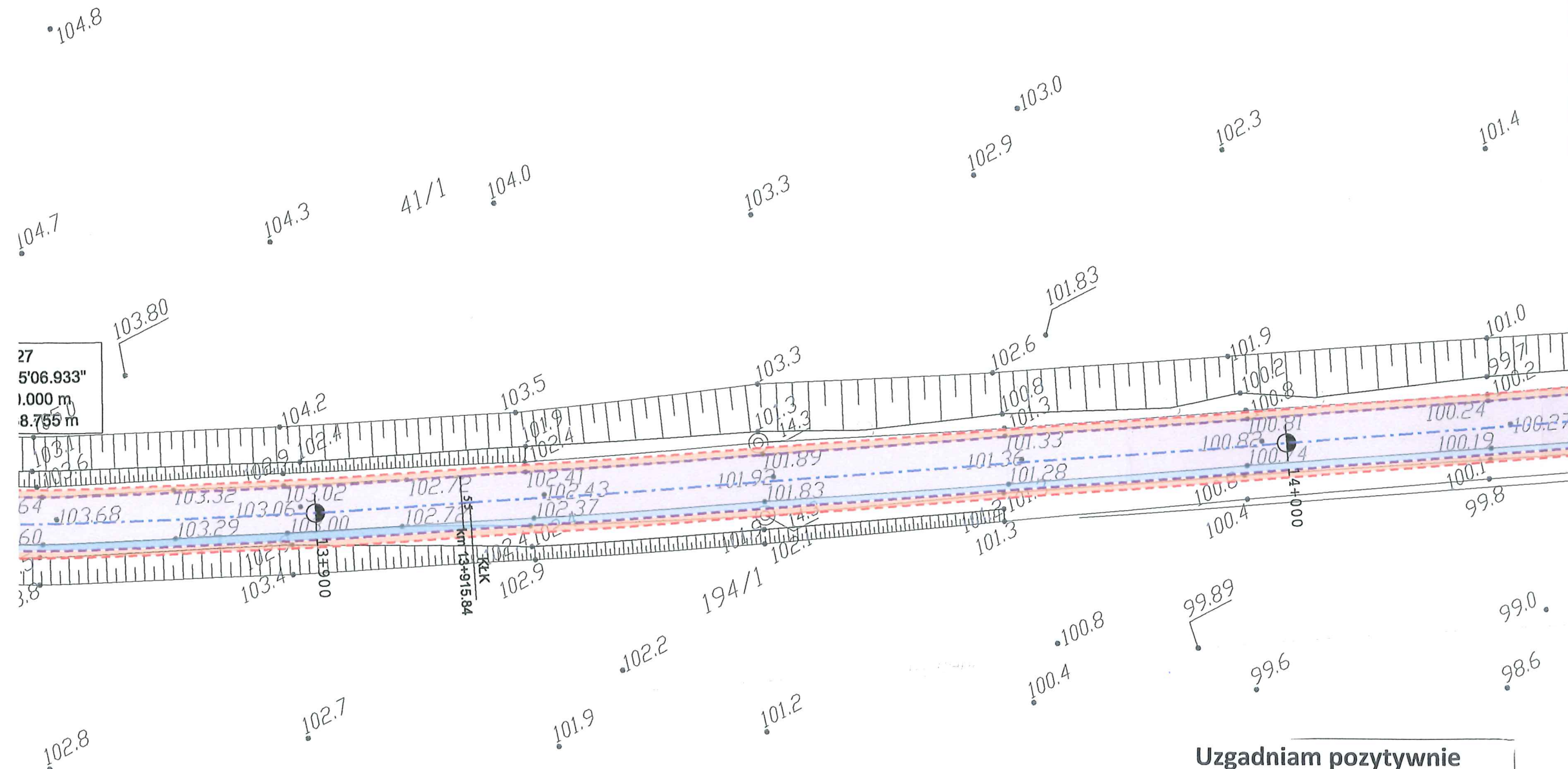

27
 5'06.933"
 1.000 m
 8.755 m

**Uzgadniam pozytywnie
 zgodnie z pismem znak:
 RIRG.7230.7.2018 z dnia
 28.08.2018 r.**

















WÓJT
[Podpis]
 mgr Waldemar Młoczyński

LAPIS LAPIS Artur Kamiński
 ul. Igrzyskowa 1/46
 85-796 Bydgoszcz

INWESTYCJA	Przebudowa drogi powiatowej Błądzim - Drzycim - Laskowice - ETAP 1		
LOKALIZACJA	Jednostka ewidencyjna Lniano Obręb Błądzim: 243 Obręb Ostrowite: 1; 6; 12/1; 12/2; 32;37/1; 39; 40; 46 Obręb Jędrzejewo: 37/2; 124; 125 Obręb Lniano: 72; 83/1; 84/4; 85/2; 86/2; 87/1; 87/2; 87/6; 93/1; 96/1; 142/1; 171/1; 175/5; 175/7; 175/9; 175/11; 176/1; 177/4; 178/1; 179/1; 180/1; 183; 184/1; 185/3; 185/5; 275/1; 275/2; 276; 278/1; 278/4; 279/1; 279/12; 279/13; 280/1; 280/3; 280/4; 281/1; 290; 291/4; 313; 324 Jednostka ewidencyjna Drzycim Obręb Jastrzębie: 3; 6/3; 10; 17; 21 Obręb Drzycim: 26/1; 38; 44/1; 104/1; 104/2; 148; 197; 205/8 Obręb Gródek: 4; 20/3; 3261/10		
INWESTOR	Powiat Świecki ul. Gen. Józefa Hallera 9 86-100 Świecie		
ZESPÓŁ AUTORSKI	FUNKCJA	IMIĘ I NAZWISKO	NR UPRAWNIEŃ
	Projektował:	Artur Kamiński	KUP/0151/PBD/15
	Sprawdzał:	Tomasz Wiese	KUP/0040/POOD/10
	Opracował:	Łukasz Morgaś	
	Opracował:	Tomasz Czarnowski	
	Opracował:	Sylwia Danecka	
NAZWA RYSUNKU	Plan sytuacyjny		
STADIUM	KONCEPCJA	SKALA:	NR RYS.:
BRANŻA	DROGOWA	1:500	1.34
DATA:	01.06.2018		

ZA ZGODNOŚĆ Z ORYGINAŁEM
 Artur Kamiński
 22. 03. 2019
 data podpis

Legenda

-  Projektowana krawędź jezdni
-  Projektowany krawężnik betonowy
-  Projektowany krawężnik trapezowy
-  Projektowany krawężnik najazdowy
-  Projektowany opornik
-  Projektowane obrzeże
-  Projektowana krawędź pobocza
-  Elementy organizacji ruchu
-  Oś projektowanej drogi
-  Projektowana nawierzchnia nakładki
-  Projektowana nawierzchnia poszerzenia
-  Istniejąca nawierzchnia chodnika
-  Projektowana nawierzchnia pobocza
-  Projektowana nawierzchnia parkingu
-  Projektowana nawierzchnia z kostki kamiennej
-  Projektowana nawierzchnia zjazdów z kostki
-  Projektowana nawierzchnia zjazdów z AC
-  Istniejące zjazdy do regulacji wysokościowej
-  Istniejący chodnik do regulacji wysokościowej

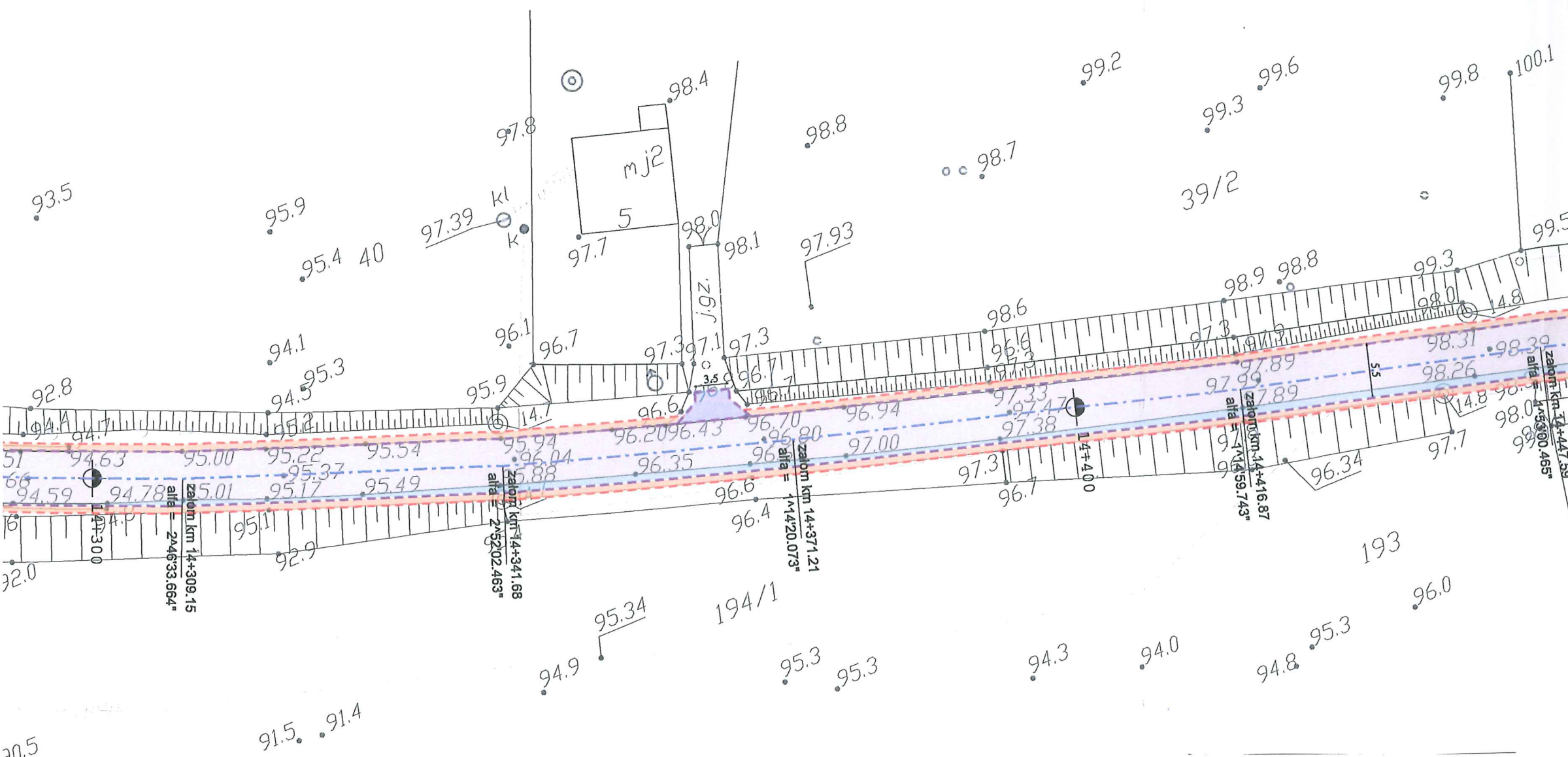

		LAPIS Artur Kamiński ul. Igrzyskowa 1/46 85-796 Bydgoszcz		
INWESTYCJA	Przebudowa drogi powiatowej Błądzim - Drzycim - Laskowice - ETAP 1			
LOKALIZACJA	Jednostka ewidencyjna Lniano Obręb Błądzim: 243 Obręb Ostrowite: 1; 6; 12/1; 12/2; 32;37/1; 39; 40; 46 Obręb Jędrzejewo: 37/2; 124; 125 Obręb Lniano: 72; 83/1; 84/4; 85/2; 86/2; 87/1; 87/2; 87/6; 93/1; 96/1; 142/1; 171/1; 175/5; 175/7; 175/9; 175/11; 176/1; 177/4; 178/1; 179/1; 180/1; 183; 184/1; 185/3; 185/5; 275/1; 275/2; 276; 278/1; 278/4; 279/1; 279/12; 279/13; 280/1; 280/3; 280/4; 281/1; 290; 291/4; 313; 324 Jednostka ewidencyjna Drzycim Obręb Jastrzębie: 3; 6/3; 10; 17; 21 Obręb Drzycim: 26/1; 38; 44/1; 104/1; 104/2; 148; 197; 205/8 Obręb Gródek: 4; 20/3; 3261/10			
INWESTOR	Powiat Świecki ul. Gen. Józefa Hallera 9 86-100 Świecie			
ZESPÓŁ AUTORSKI	FUNKCJA	IMIĘ I NAZWISKO	NR UPRAWNIENI	PODPIS
	Projektował:	Artur Kamiński	KUP/0151/PBD/15	
	Sprawdzał:	Tomasz Wiese	KUP/0040/POOD/10	
	Opracował:	Łukasz Morgaś		
	Opracował:	Tomasz Czarnowski		
	Opracował:	Michał Sławiński		
	Opracował:	Sylvia Danecka		
NAZWA RYSUNKU	Plan sytuacyjny			
STADIUM	KONCEPCJA	SKALA:	NR RYS.:	
BRANŻA	DROGOWA	1:500	1.35	
DATA:	01.06.2018			

Uzgodniam pozytywnie
zgodnie z pismem znak:
RIRG.7230.7.2018 z dnia
28.08.2018 r.

WOJ
 mgr Waldemar Kaczyński

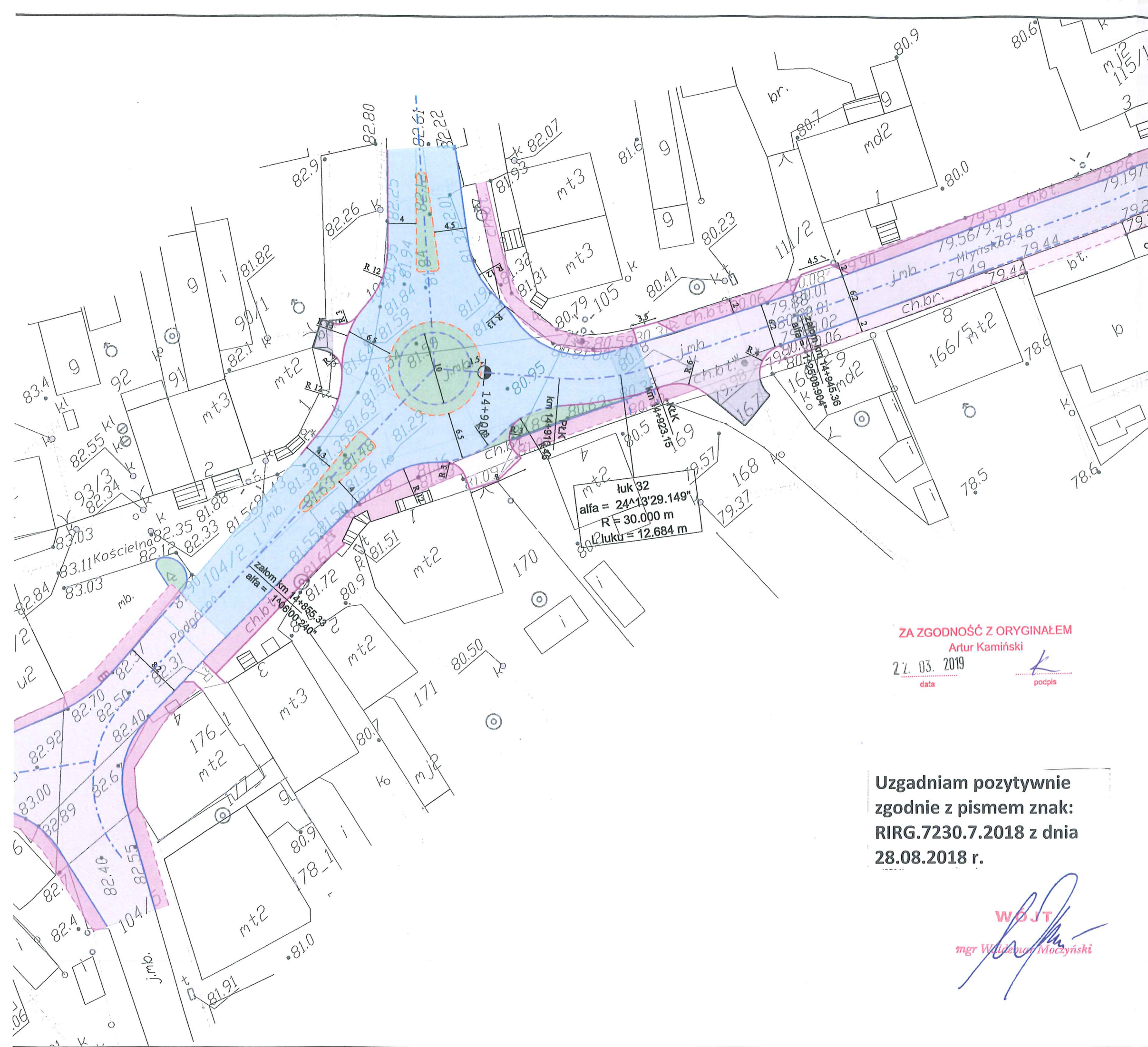

Legenda

- Projektowana krawędź jezdni
- Projektowany krawężnik betonowy
- Projektowany krawężnik trapezowy
- Projektowany krawężnik najazdowy
- Projektowany opornik
- Projektowane obrzeże
- Projektowana krawędź pobocza
- Elementy organizacji ruchu
- Oś projektowanej drogi
- Projektowana nawierzchnia nakładki
- Projektowana nawierzchnia poszerzenia
- Istniejąca nawierzchnia chodnika
- Projektowana nawierzchnia pobocza
- Projektowana nawierzchnia parkingu
- Projektowana nawierzchnia z kostki kamiennej
- Projektowana nawierzchnia zjazdów z kostki
- Projektowana nawierzchnia zjazdów z AC
- Istniejące zjazdy do regulacji wysokościowej
- Istniejący chodnik do regulacji wysokościowej

LAPIS LAPIS Artur Kamiński
 ul. Igrzyskowa 1/46
 85-796 Bydgoszcz

ZA ZGODNOŚĆ Z ORYGINAŁEM
 Artur Kamiński
 22.03.2019
 data podpis

Uzgadniam pozytywnie
zgodnie z pismem znak:
RIRG.7230.7.2018 z dnia
28.08.2018 r.

WOJT
 mgr Waldemar Moczyński

INWESTYCJA	Przebudowa drogi powiatowej Błądzim - Drzycim - Laskowice - ETAP 1			
LOKALIZACJA	Jednostka ewidencyjna Lniano Obręb Błądzim: 243 Obręb Ostrowite: 1; 6; 12/1; 12/2; 32; 37/1; 39; 40; 46 Obręb Jędrzejewo: 37/2; 124; 125 Obręb Lniano: 72; 83/1; 84/4; 85/2; 86/2; 87/1; 87/2; 87/6; 93/1; 96/1; 142/1; 171/1; 175/5; 175/7; 175/9; 175/11; 176/1; 177/4; 178/1; 179/1; 180/1; 183; 184/1; 185/3; 185/5; 275/1; 275/2; 276; 278/1; 278/4; 279/1; 279/12; 279/13; 280/1; 280/3; 280/4; 281/1; 290; 291/4; 313; 324 Jednostka ewidencyjna Drzycim Obręb Jastrzębie: 3; 6/3; 10; 17; 21 Obręb Drzycim: 26/1; 38; 44/1; 104/1; 104/2; 148; 197; 205/8 Obręb Gródek: 4; 20/3; 3261/10			
INWESTOR	Powiat Świecki ul. Gen. Józefa Hallera 9 86-100 Świecie			
ZESPÓŁ AUTORSKI	FUNKCJA	IMIĘ I NAZWISKO	NR UPRAWNIENI	PODPIS
	Projektował:	Artur Kamiński	KUP/0151/PBD/15	
	Sprawdzał:	Tomasz Wiese	KUP/0040/POOD/10	
	Opracował:	Łukasz Morgaś		
	Opracował:	Tomasz Czarnowski		
	Opracował:	Michał Sławiński		
	Opracował:	Sylwia Danecka		
NAZWA RYSUNKU	Plan sytuacyjny			
STADIUM	KONCEPCJA	SKALA:	NR RYS.:	
BRANŻA	DROGOWA	1:500	1.36	
DATA:	01.06.2018			

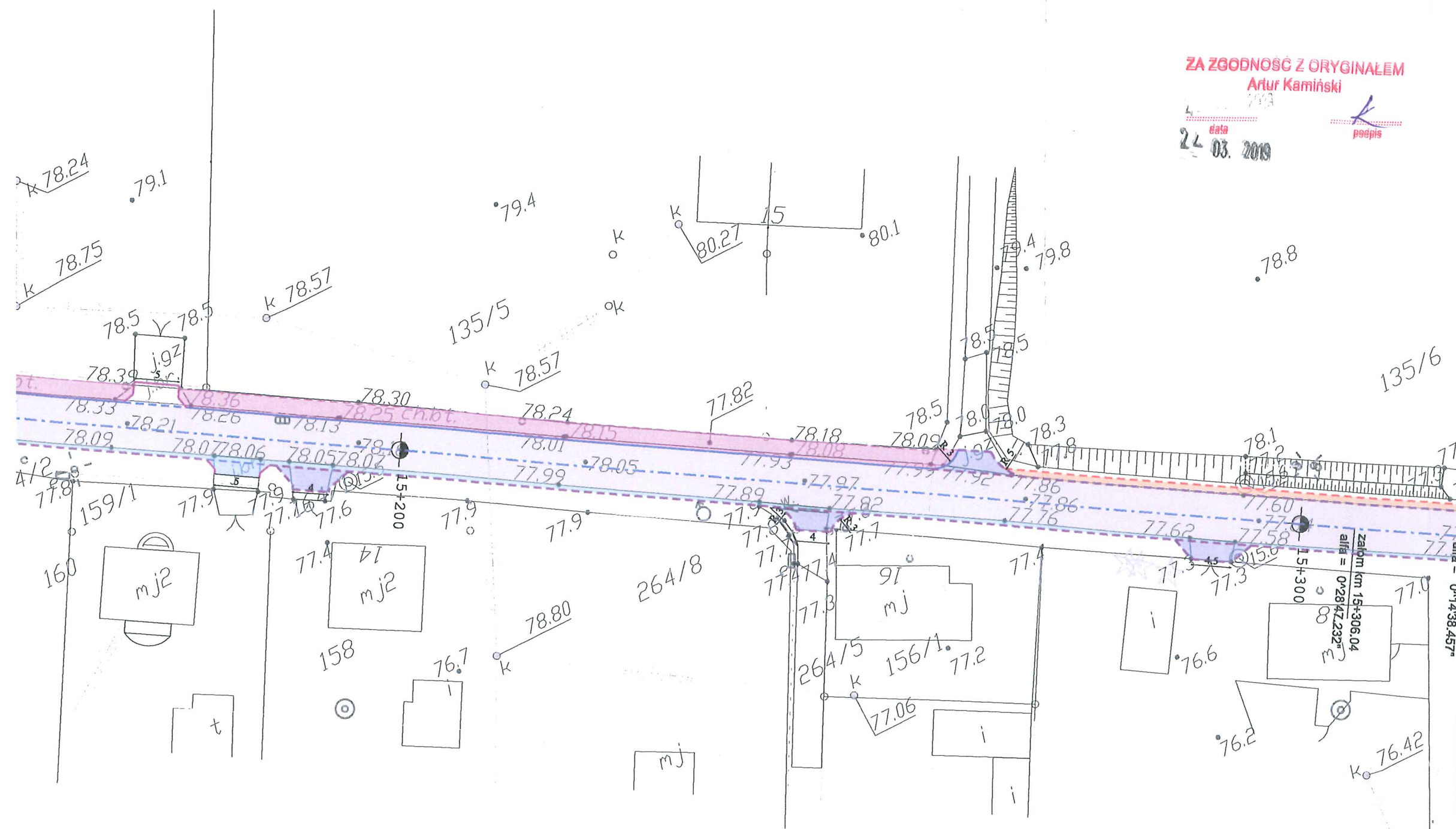

- Legenda**
- Projektowana krawędź jezdni
 - Projektowany krawężnik betonowy
 - Projektowany krawężnik trapezowy
 - Projektowany krawężnik najazdowy
 - Projektowany opornik
 - Projektowane obrzeże
 - Projektowana krawędź pobocza
 - Elementy organizacji ruchu
 - Oś projektowanej drogi
 - Projektowana nawierzchnia nakładki
 - Projektowana nawierzchnia poszerzenia
 - Istniejąca nawierzchnia chodnika
 - Projektowana nawierzchnia pobocza
 - Projektowana nawierzchnia parkingu
 - Projektowana nawierzchnia z kostki kamiennej
 - Projektowana nawierzchnia zjazdów z kostki
 - Projektowana nawierzchnia zjazdów z AC
 - Istniejące zjazdy do regulacji wysokościowej
 - Istniejący chodnik do regulacji wysokościowej

LAPIS LAPIS Artur Kamiński
ul. Igrzyskowa 1/46
85-796 Bydgoszcz

INWESTYCJA Przebudowa drogi powiatowej Błądzim - Drzycim - Laskowice - ETAP 1

LOKALIZACJA
Jednostka ewidencyjna Lniano
Obręb Błądzim: 243
Obręb Ostrowite: 1; 6; 12/1; 12/2; 32; 37/1; 39; 40; 46
Obręb Jędrzejewo: 37/2; 124; 125
Obręb Lniano: 72; 83/1; 84/4; 85/2; 86/2; 87/1; 87/2; 87/6; 93/1; 96/1; 142/1; 171/1; 175/5; 175/7; 175/9; 175/11; 176/1; 177/4; 178/1; 179/1; 180/1; 183; 184/1; 185/3; 185/5; 275/1; 275/2; 276; 278/1; 278/4; 279/1; 279/12; 279/13; 280/1; 280/3; 280/4; 281/1; 290; 291/4; 313; 324
Jednostka ewidencyjna Drzycim
Obręb Jastrzębie: 3; 6/3; 10; 17; 21
Obręb Drzycim: 26/1; 38; 44/1; 104/1; 104/2; 148; 197; 205/8
Obręb Gródek: 4; 20/3; 3261/10

INWESTOR Powiat Świecki
ul. Gen. Józefa Hallera 9
86-100 Świecie

ZESPÓŁ AUTORSKI	FUNKCJA	IMIĘ I NAZWISKO	NR UPRAWNIENI	PODPIS
	Projektował:	Artur Kamiński	KUP/0151/PBD/15	
	Sprawdzał:	Tomasz Wiese	KUP/0040/POOD/10	
	Opracował:	Łukasz Morgaś		
	Opracował:	Tomasz Czarnowski		
	Opracował:	Michał Sławiński		
	Opracował:	Sylwia Danecka		

Uzgadniam pozytywnie zgodnie z pismem znak: RIRG.7230.7.2018 z dnia 28.08.2018 r.

WOJCIŁ mgr Wojciech Wójcicki

NAZWA RYSUNKU	Plan sytuacyjny		
STADIUM	KONCEPCJA	SKALA:	NR RYS.:
BRANŻA	DROGOWA	1:500	1.37
DATA:	01.06.2018		

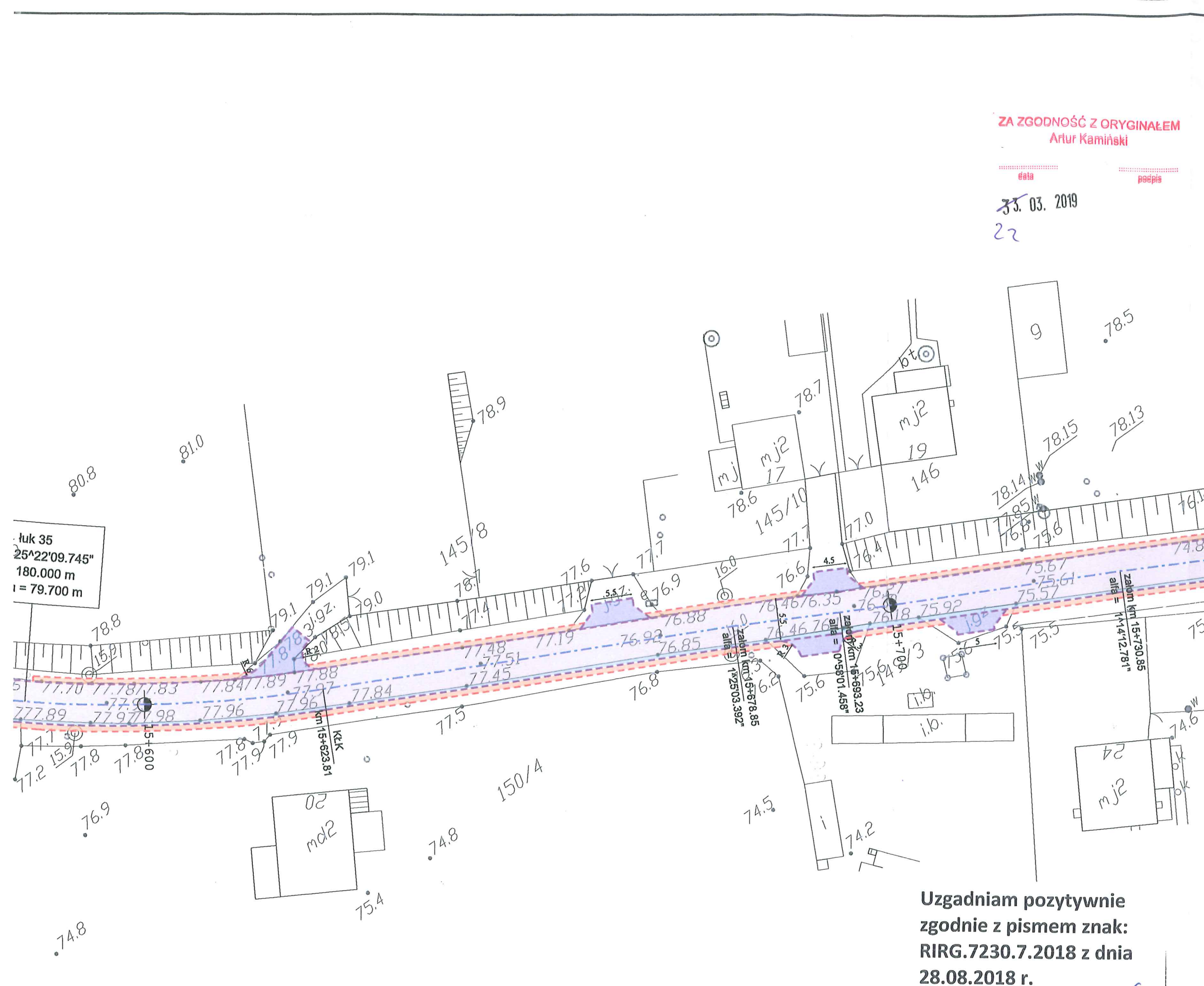

ZA ZGODNOŚĆ Z ORYGINAŁEM
Artur Kamiński

data: 30.03.2019
 podpis: 22

Legenda

	Projektowana krawężń jezdni
	Projektowany krawężnik betonowy
	Projektowany krawężnik trapezowy
	Projektowany krawężnik najazdowy
	Projektowany opornik
	Projektowane obrzeże
	Projektowana krawężń pobocza
	Elementy organizacji ruchu
	Oś projektowanej drogi
	Projektowana nawierzchnia nakładki
	Projektowana nawierzchnia poszerzenia
	Istniejąca nawierzchnia chodnika
	Projektowana nawierzchnia pobocza
	Projektowana nawierzchnia parkingu
	Projektowana nawierzchnia z kostki kamiennej
	Projektowana nawierzchnia zjazdów z kostki
	Projektowana nawierzchnia zjazdów z AC
	Istniejące zjazdy do regulacji wysokościowej
	Istniejący chodnik do regulacji wysokościowej

LAPIS LAPIS Artur Kamiński
 ul. Igrzyskowa 1/46
 85-796 Bydgoszcz

INWESTYCJA	Przebudowa drogi powiatowej Błądzim - Drzycim - Laskowice - ETAP 1			
LOKALIZACJA	Jednostka ewidencyjna Lniano Obręb Błądzim: 243 Obręb Ostrowite: 1; 6; 12/1; 12/2; 32; 37/1; 39; 40; 46 Obręb Jędrzejewo: 37/2; 124; 125 Obręb Lniano: 72; 83/1; 84/4; 85/2; 86/2; 87/1; 87/2; 87/6; 93/1; 96/1; 142/1; 171/1; 175/5; 175/7; 175/9; 175/11; 176/1; 177/4; 178/1; 179/1; 180/1; 183; 184/1; 185/3; 185/5; 275/1; 275/2; 276; 278/1; 278/4; 279/1; 279/12; 279/13; 280/1; 280/3; 280/4; 281/1; 290; 291/4; 313; 324 Jednostka ewidencyjna Drzycim Obręb Jastrzębie: 3; 6/3; 10; 17; 21 Obręb Drzycim: 26/1; 38; 44/1; 104/1; 104/2; 148; 197; 205/8 Obręb Gródek: 4; 20/3; 3261/10			
INWESTOR	Powiat Świecki ul. Gen. Józefa Hallera 9 86-100 Świecie			
ZESPÓŁ AUTORSKI	FUNKCJA	IMIĘ I NAZWISKO	NR UPRAWNIENI	PODPIS
	Projektował:	Artur Kamiński	KUP/0151/PBD/15	
	Sprawdzał:	Tomasz Wiese	KUP/0040/POOD/10	
	Opracował:	Łukasz Morgaś		
	Opracował:	Tomasz Czarnowski		
	Opracował:	Michał Stawiński		
	Opracował:	Sylwia Dancka		

Uzgadniam pozytywnie zgodnie z pismem znak: RIRG.7230.7.2018 z dnia 28.08.2018 r.

mgr **Włodzisław Moczyński**

NAZWA RYSUNKU	Plan sytuacyjny		
STADIUM	KONCEPCJA	SKALA:	NR RYS.:
BRANŻA	DROGOWA	1:500	1.38
DATA:	01.06.2018		

ZA ZGODNOŚĆ Z ORYGINAŁEM

Artur Kamiński



















3.3.03.2019

data

podpis

22.03.2019

Legenda

-  Projektowana krawędź jezdni
-  Projektowany krawężnik betonowy
-  Projektowany krawężnik trapezowy
-  Projektowany krawężnik najazdowy
-  Projektowany opornik
-  Projektowane obrzeże
-  Projektowana krawędź pobocza
-  Elementy organizacji ruchu
-  Oś projektowanej drogi
-  Projektowana nawierzchnia nakładki
-  Projektowana nawierzchnia poszerzenia
-  Istniejąca nawierzchnia chodnika
-  Projektowana nawierzchnia pobocza
-  Projektowana nawierzchnia parkingu
-  Projektowana nawierzchnia z kostki kamiennej
-  Projektowana nawierzchnia zjazdów z kostki
-  Projektowana nawierzchnia zjazdów z AC
-  Istniejące zjazdy do regulacji wysokościowej
-  Istniejący chodnik do regulacji wysokościowej



LAPIS Artur Kamiński
ul. Igrzyskowa 1/46
85-796 Bydgoszcz

INWESTYCJA	Przebudowa drogi powiatowej Błądzim - Drzycim - Laskowice - ETAP 1			
LOKALIZACJA	Jednostka ewidencyjna Lniano Obręb Błądzim: 243 Obręb Ostrowite: 1; 6; 12/1; 12/2; 32; 37/1; 39; 40; 46 Obręb Jędrzejewo: 37/2; 124; 125 Obręb Lniano: 72; 83/1; 84/4; 85/2; 86/2; 87/1; 87/2; 87/6; 93/1; 96/1; 142/1; 171/1; 175/5; 175/7; 175/9; 175/11; 176/1; 177/4; 178/1; 179/1; 180/1; 183; 184/1; 185/3; 185/5; 275/1; 275/2; 276; 278/1; 278/4; 279/1; 279/12; 279/13; 280/1; 280/3; 280/4; 281/1; 290; 291/4; 313; 324 Jednostka ewidencyjna Drzycim Obręb Jastrzębie: 3; 6/3; 10; 17; 21 Obręb Drzycim: 26/1; 38; 44/1; 104/1; 104/2; 148; 197; 205/8 Obręb Gródek: 4; 20/3; 3261/10			
INWESTOR	Powiat Świecki ul. Gen. Józefa Hallera 9 86-100 Świecie			
ZESPÓŁ AUTORSKI	FUNKCJA	IMIĘ I NAZWISKO	NR UPRAWNIENI	PODPIS
	Projektował:	Artur Kamiński	KUP/0151/PBD/15	
	Sprawdzał:	Tomasz Wiese	KUP/0040/POOD/10	
	Opracował:	Łukasz Morgaś		
	Opracował:	Tomasz Czarnowski		
	Opracował:	Michał Sławiński		
	Opracował:	Sylvia Danecka		

Uzgadniam pozytywnie
zgodnie z pismem znak:
RIRG.7230.7.2018 z dnia
28.08.2018 r.

WÓJT
mgr Waldemar Moczyński

NAZWA RYSUNKU
Plan sytuacyjny

STADIUM	KONCEPCJA	SKALA:	NR RYS.:
BRANŻA	DROGOWA	1:500	1.39
DATA:	01.06.2018		

ZA ZGODNOŚĆ Z ORYGINAŁEM
Artur Kamiński

31.05.2019
22
podpis

Legenda

	Projektowana krawędź jezdni
	Projektowany krawężnik betonowy
	Projektowany krawężnik trapezowy
	Projektowany krawężnik najazdowy
	Projektowany opornik
	Projektowane obrzeże
	Projektowana krawędź pobocza
	Elementy organizacji ruchu
	Oś projektowanej drogi
	Projektowana nawierzchnia nakładki
	Projektowana nawierzchnia poszerzenia
	Istniejąca nawierzchnia chodnika
	Projektowana nawierzchnia pobocza
	Projektowana nawierzchnia parkingu
	Projektowana nawierzchnia z kostki kamiennej
	Projektowana nawierzchnia zjazdów z kostki
	Projektowana nawierzchnia zjazdów z AC
	Istniejące zjazdy do regulacji wysokościowej
	Istniejący chodnik do regulacji wysokościowej

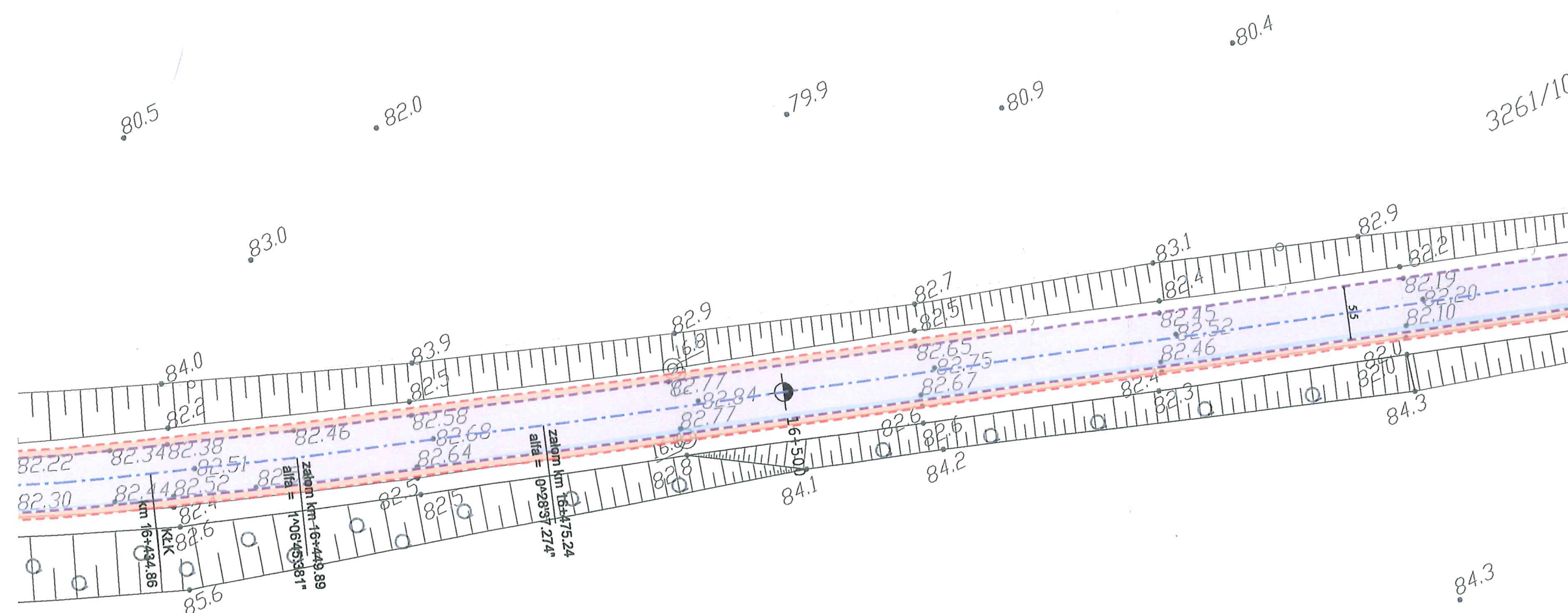

LAPIS
LAPIS Artur Kamiński
ul. Igrzyskowa 1/46
85-796 Bydgoszcz

INWESTYCJA	Przebudowa drogi powiatowej Błądzim - Drzycim - Laskowice - ETAP 1			
LOKALIZACJA	Jednostka ewidencyjna Lniانو Obręb Błądzim: 243 Obręb Ostrowite: 1; 6; 12/1; 12/2; 32; 37/1; 39; 40; 46 Obręb Jędrzejewo: 37/2; 124; 125 Obręb Lniانو: 72; 83/1; 84/4; 85/2; 86/2; 87/1; 87/2; 87/6; 93/1; 96/1; 142/1; 171/1; 175/5; 175/7; 175/9; 175/11; 176/1; 177/4; 178/1; 179/1; 180/1; 183; 184/1; 185/3; 185/5; 275/1; 275/2; 276; 278/1; 278/4; 279/1; 279/12; 279/13; 280/1; 280/3; 280/4; 281/1; 290; 291/4; 313; 324 Jednostka ewidencyjna Drzycim Obręb Jastrzębie: 3; 6/3; 10; 17; 21 Obręb Drzycim: 26/1; 38; 44/1; 104/1; 104/2; 148; 197; 205/8 Obręb Gródek: 4; 20/3; 3261/10			
INWESTOR	Powiat Świecki ul. Józefa Hallera 9 86-100 Świecie			
ZESPÓŁ AUTORSKI	FUNKCJA	IMIĘ I NAZWISKO	NR UPRAWNIEŃ	PODPIS
	Projektował:	Artur Kamiński	KUP/0151/PBD/15	
	Sprawdzał:	Tomasz Wiese	KUP/0040/POOD/10	
	Opracował:	Łukasz Morgaś		
	Opracował:	Tomasz Czarnowski		
Opracował:	Michał Sławiński			
Opracował:	Sylwia Danecka			
NAZWA RYSUNKU	Plan sytuacyjny			
STADIUM	KONCEPCJA	SKALA:	NR RYS.:	
BRANŻA	DROGOWA	1:500	1.40	
DATA:	01.06.2018			

Uzgadniam pozytywnie
zgodnie z pismem znak:
RIRG.7230.7.2018 z dnia
28.08.2018 r.

mgr Waldemar Mocznyński

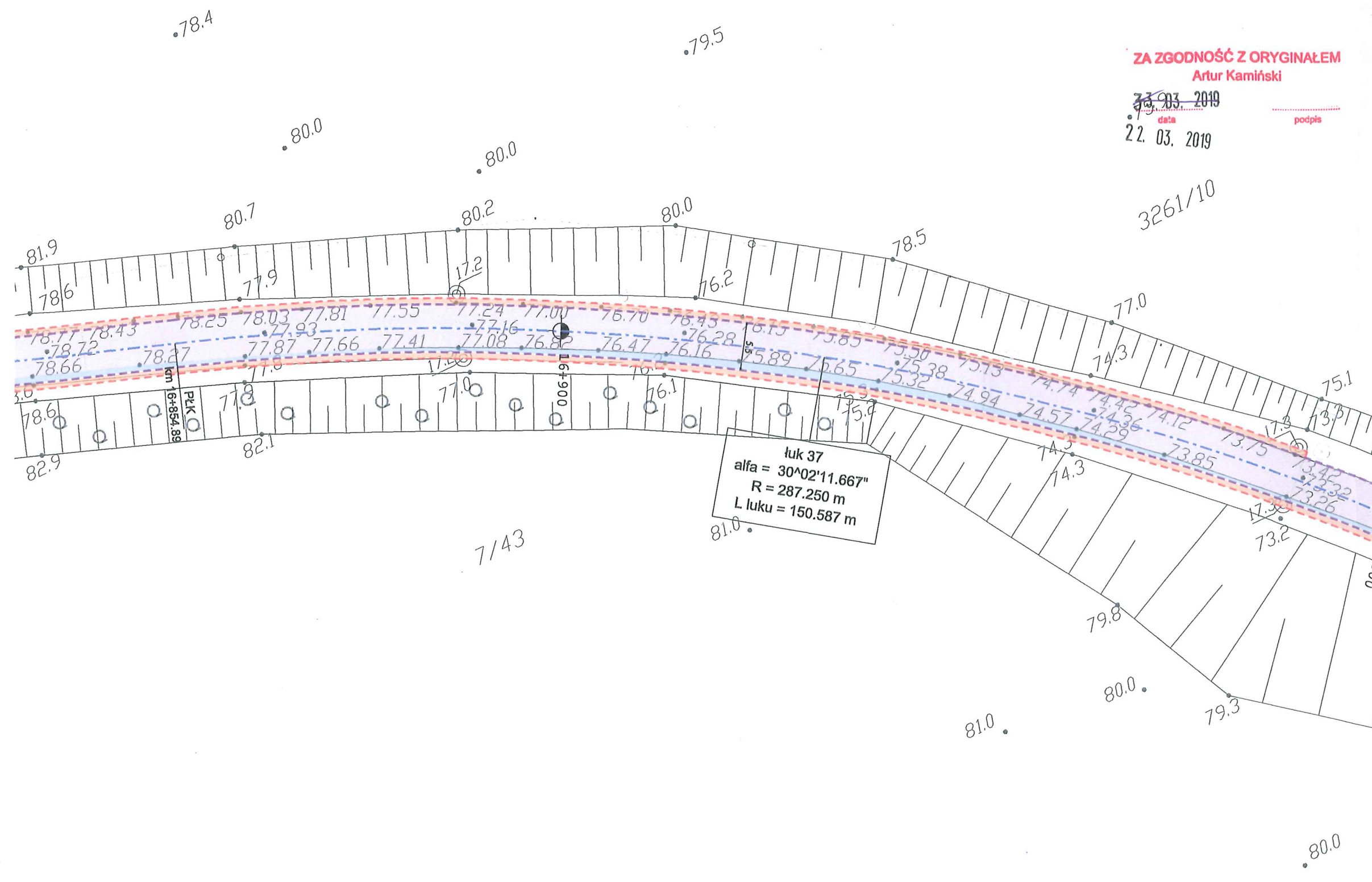

ZA ZGODNOŚĆ Z ORYGINAŁEM
Artur Kamiński
~~23.03.2019~~
 data 22.03.2019
 podpis

Legenda

- Projektowana krawędź jezdni
- Projektowany krawężnik betonowy
- Projektowany krawężnik trapezowy
- Projektowany krawężnik najazdowy
- Projektowany opornik
- Projektowane obrzeże
- Projektowana krawędź pobocza
- Elementy organizacji ruchu
- Oś projektowanej drogi
- Projektowana nawierzchnia nakładki
- Projektowana nawierzchnia poszerzenia
- Istniejąca nawierzchnia chodnika
- Projektowana nawierzchnia pobocza
- Projektowana nawierzchnia parkingu
- Projektowana nawierzchnia z kostki kamiennej
- Projektowana nawierzchnia zjazdów z kostki
- Projektowana nawierzchnia zjazdów z AC
- Istniejące zjazdy do regulacji wysokościowej
- Istniejący chodnik do regulacji wysokościowej

łuk 37
 alfa = 30^02'11.667"
 R = 287.250 m
 L łuku = 150.587 m



















Uzgodniam pozytywnie
zgodnie z pismem znak:
RIRG.7230.7.2018 z dnia
28.08.2018 r.

WÓJT
 mgr Waldemar Moczyński

LAPIS LAPIS Artur Kamiński
 ul. Igrzyskowa 1/46
 85-796 Bydgoszcz

INWESTYCJA	Przebudowa drogi powiatowej Błądzim - Drzycim - Laskowice - ETAP 1			
LOKALIZACJA	Jednostka ewidencyjna Lniano Obręb Błądzim: 243 Obręb Ostrowite: 1; 6; 12/1; 12/2; 32; 37/1; 39; 40; 46 Obręb Jędrzejewo: 37/2; 124; 125 Obręb Lniano: 72; 83/1; 84/4; 85/2; 86/2; 87/1; 87/2; 87/6; 93/1; 96/1; 142/1; 171/1; 175/5; 175/7; 175/9; 175/11; 176/1; 177/4; 178/1; 179/1; 180/1; 183; 184/1; 185/3; 185/5; 275/1; 275/2; 276; 278/1; 278/4; 279/1; 279/12; 279/13; 280/1; 280/3; 280/4; 281/1; 290; 291/4; 313; 324 Jednostka ewidencyjna Drzycim Obręb Jastrzębie: 3; 6/3; 10; 17; 21 Obręb Drzycim: 26/1; 38; 44/1; 104/1; 104/2; 148; 197; 205/8 Obręb Gródek: 4; 20/3; 3261/10			
INWESTOR	Powiat Świecki ul. Gen. Józefa Hallera 9 86-100 Świecie			
ZESPÓŁ AUTORSKI	FUNKCJA	IMIĘ I NAZWISKO	NR UPRAWNIENI	PODPIS
	Projektował:	Artur Kamiński	KUP/0151/PBD/15	
	Sprawdzał:	Tomasz Wiese	KUP/0040/POOD/10	
	Opracował:	Łukasz Morgaś		
	Opracował:	Tomasz Czarnowski		
	Opracował:	Michał Sławiński		
	Opracował:	Sylvia Danecka		
NAZWA RYSUNKU	Plan sytuacyjny			
STADIUM	KONCEPCJA	SKALA:	NR RYS.:	
BRANŻA	DROGOWA	1:500	1.41	
DATA:	01.06.2018			

Legenda

-  Projektowana krawędź jezdni
-  Projektowany krawężnik betonowy
-  Projektowany krawężnik trapezowy
-  Projektowany krawężnik najazdowy
-  Projektowany opornik
-  Projektowane obrzeże
-  Projektowana krawędź pobocza
-  Elementy organizacji ruchu
-  Oś projektowanej drogi
-  Projektowana nawierzchnia nakładki
-  Projektowana nawierzchnia poszerzenia
-  Istniejąca nawierzchnia chodnika
-  Projektowana nawierzchnia pobocza
-  Projektowana nawierzchnia parkingu
-  Projektowana nawierzchnia z kostki kamiennej
-  Projektowana nawierzchnia zjazdów z kostki
-  Projektowana nawierzchnia zjazdów z AC
-  Istniejące zjazdy do regulacji wysokościowej
-  Istniejący chodnik do regulacji wysokościowej

ZA ZGODNOŚĆ Z ORYGINAŁEM
Artur Kamiński

~~31.03.2019~~
data

22.03.2019
data

.....
podpis

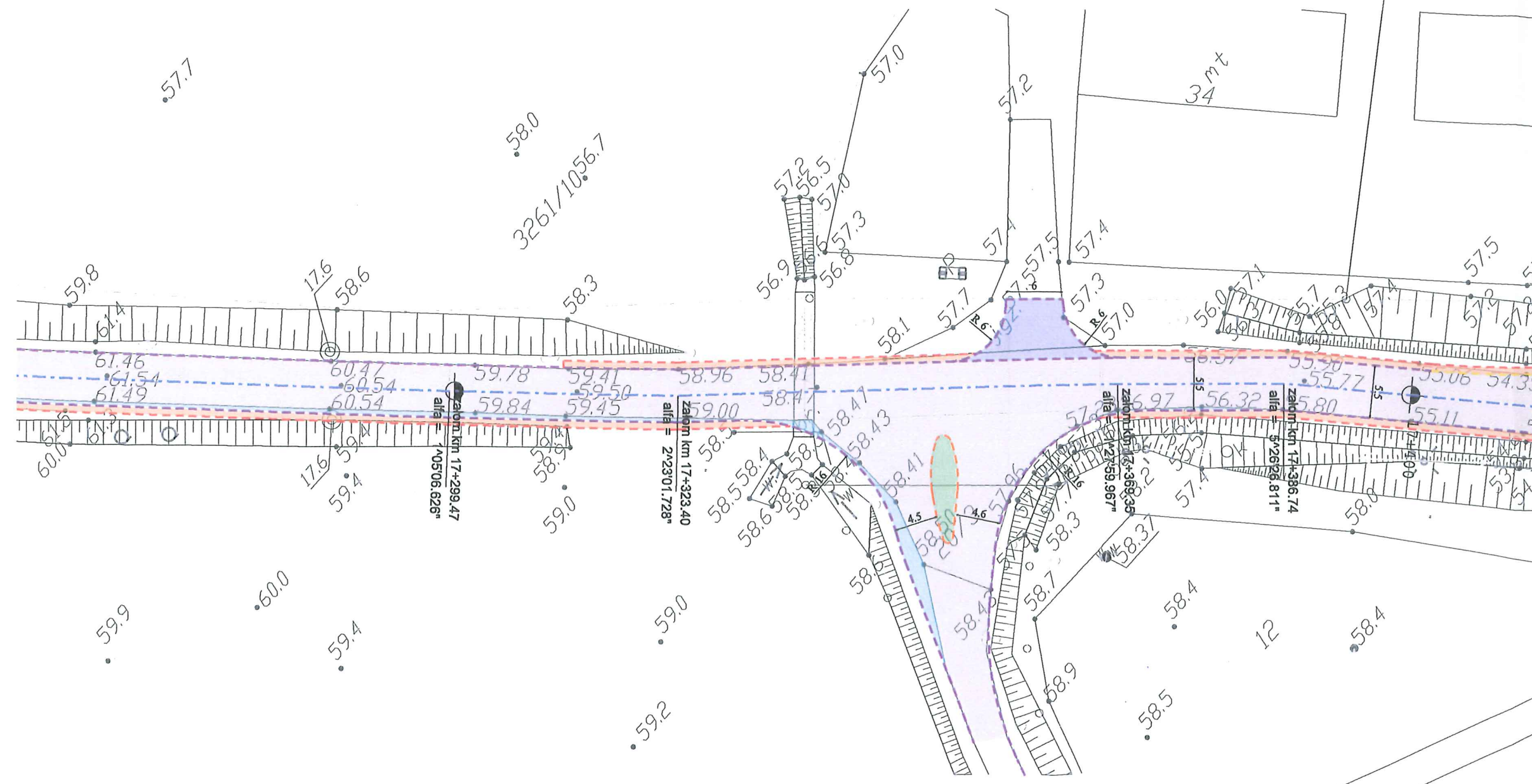

LAPIS **LAPIS Artur Kamiński**
ul. Igrzyskowa 1/46
85-796 Bydgoszcz

INWESTYCJA	Przebudowa drogi powiatowej Błądzim - Drzycim - Laskowice - ETAP 1
LOKALIZACJA	Jednostka ewidencyjna Lniano Obręb Błądzim: 243 Obręb Ostrowite: 1; 6; 12/1; 12/2; 32; 37/1; 39; 40; 46 Obręb Jędrzejewo: 37/2; 124; 125 Obręb Lniano: 72; 83/1; 84/4; 85/2; 86/2; 87/1; 87/2; 87/6; 93/1; 96/1; 142/1; 171/1; 175/5; 175/7; 175/9; 175/11; 176/1; 177/4; 178/1; 179/1; 180/1; 183; 184/1; 185/3; 185/5; 275/1; 275/2; 276; 278/1; 278/4; 279/1; 279/12; 279/13; 280/1; 280/3; 280/4; 281/1; 290; 291/4; 313; 324 Jednostka ewidencyjna Drzycim Obręb Jastrzębie: 3; 6/3; 10; 17; 21 Obręb Drzycim: 26/1; 38; 44/1; 104/1; 104/2; 148; 197; 205/8 Obręb Gródek: 4; 20/3; 3261/10

INWESTOR	Powiat Świecki ul. Gen. Józefa Hallera 9 86-100 Świecie
----------	---

ZESPÓŁ AUTORSKI	FUNKCJA	IMIĘ I NAZWISKO	NR UPRAWNIENI	PODPIS
	Projektował:	Artur Kamiński	KUP/0151/PBD/15	
	Sprawdzał:	Tomasz Włose	KUP/0040/POOD/10	
	Opracował:	Łukasz Morgaś		
	Opracował:	Tomasz Czarnowski		
	Opracował:	Michał Stawiński		
	Opracował:	Sylvia Danecka		

Uzgadniam pozytywnie
zgodnie z pismem znak:
RIRG.7230.7.2018 z dnia
28.08.2018 r.

WOJT
mgr Waldemar Maczyński

NAZWA RYSUNKU	Plan sytuacyjny		
STADIUM	KONCEPCJA	SKALA:	NR RYS.:
BRANŻA	DROGOWA	1:500	1.42
DATA:	01.06.2018		

ZA ZGODNOŚĆ Z ORYGINAŁEM
Artur Kamiński

~~3.3.03.2019~~
data

22.03.2019

[Signature]
podpis

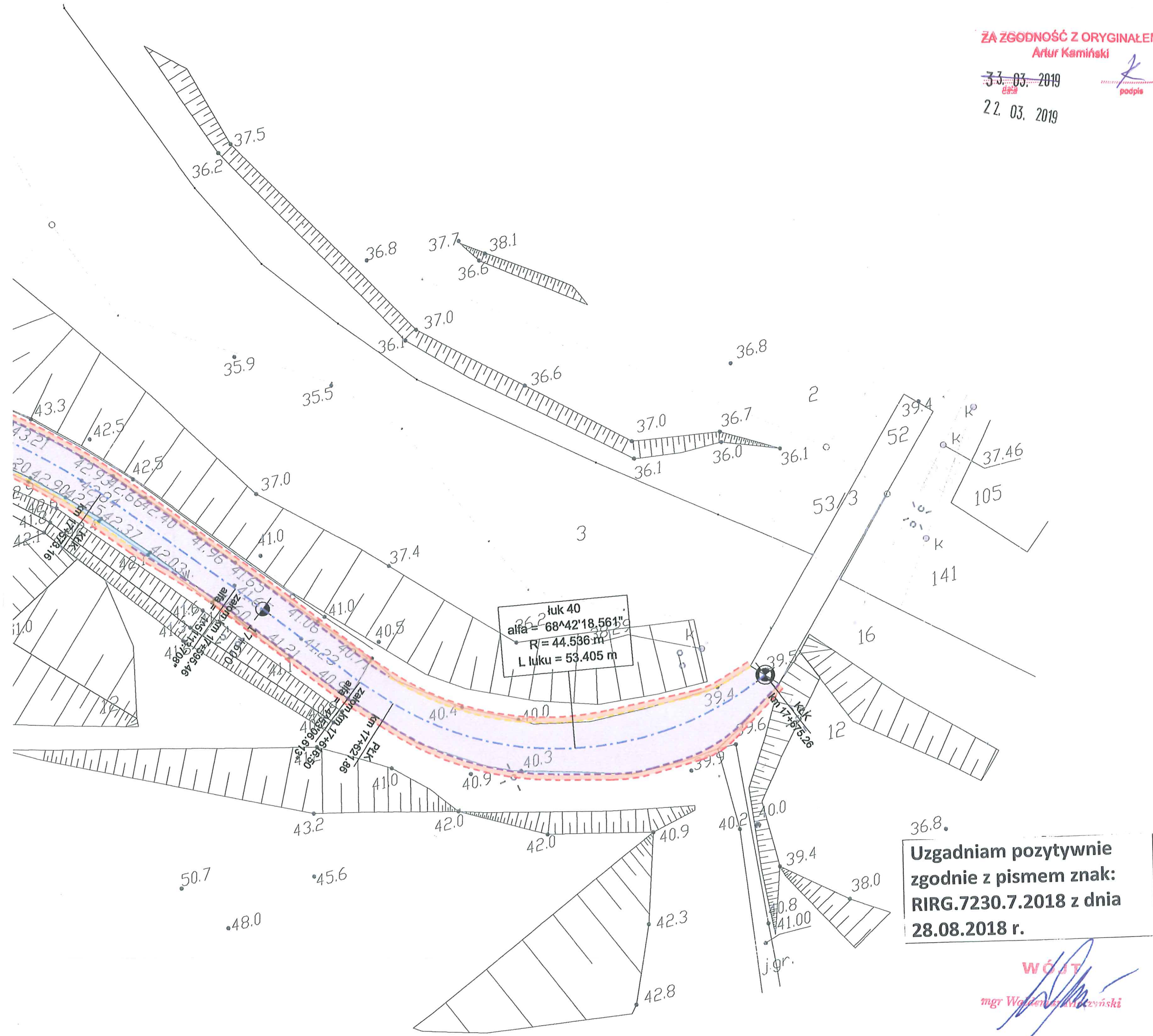

Uzgadniam pozytywnie
zgodnie z pismem znak:
RIRG.7230.7.2018 z dnia
28.08.2018 r.

WÓJT
[Signature]
mgr Waldemar Kamiński

- Legenda**
- Projektowana krawędź jezdni
 - Projektowany krawężnik kamienny
 - Projektowany krawężnik betonowy
 - Projektowany krawężnik trapezowy
 - Projektowany krawężnik najazdowy
 - Projektowany opornik
 - Projektowane obrzeże
 - Projektowana krawędź pobocza
 - Elementy organizacji ruchu
 - Oś projektowanej drogi
 - Projektowana nawierzchnia nakładki
 - Projektowana nawierzchnia poszerzenia
 - Istniejąca nawierzchnia chodnika
 - Projektowana nawierzchnia pobocza
 - Projektowana nawierzchnia parkingu
 - Projektowana nawierzchnia z kostki kamiennej

LAPIS LAPIS Artur Kamiński
ul. Igrzyskowa 1/46
85-796 Bydgoszcz

INWESTYCJA	Przebudowa drogi powiatowej Błądzim - Drzycim - Laskowice - ETAP 1			
LOKALIZACJA	Droga powiatowa Błądzim-Ostrowite-Jędrzejewo-Lniano-Jastrzębie-Drzycim-Gródek			
INWESTOR	Powiat Świecki ul. Gen. Józefa Hallera 9 86-100 Świecie			
ZESPÓŁ AUTORSKI	FUNKCJA	IMIĘ I NAZWISKO	NR UPRAWNIENI	PODPIS
	Projektował:	Artur Kamiński	KUP/0151/PBD/15	
	Opracował:	Łukasz Morgaś		
	Opracował:	Tomasz Czarnowski		

NAZWA RYSUNKU	Plan sytuacyjny		
STADIUM	KONCEPCJA	SKALA:	NR RYS.:
BRANŻA	DROGOWA	1:500	1.43
	01.06.2018		

Lniano, dnia 07.08.2018 r.

Wójt Gminy Lniano
ul. Wyzwolenia 7
86-141 Lniano

ZA ZGODNOŚĆ Z ORYGINAŁEM

22. 03. 2019 Kamiński

data

podpis

GŚiZP.7000.11.2018

LAPIS Artur Kamiński
ul. Igrzyskowa 1/46
85 – 796 Bydgoszcz

dotyczy: *uzgodnienie planu zagospodarowania terenu – kolizje z siecią kanalizacyjną „Przebudowa drogi powiatowej Błądzim – Drzycim - Laskowice”.*

W odpowiedzi na pismo z dnia 26.07.2018 r. (data wpływu do tut. Urzędu 27.07.2018r.) w sprawie uzgodnienia planu zagospodarowania terenu dla zadania „Przebudowa drogi powiatowej Błądzim – Drzycim - Laskowice, w zakresie kolizji z siecią kanalizacyjną, informuję, że uzgadniam w/w plan zagospodarowania terenu z następującymi uwagami:

1. Zbliżenia i skrzyżowania z urządzeniami stanowiącymi własność Gminy Lniano należy wykonywać zgodnie z obowiązującymi przepisami prawa, zwłaszcza z ustawą z dnia 7 lipca 1994 r. Prawo budowlane (Dz. U. z 2017 r., poz. 1332 z zm.) oraz aktami wykonawczymi do tej ustawy.
2. W miejscach zbliżeń i skrzyżowań z kanalizacją sanitarną, należy stosować rury osłonowe, zgodnie z normą.
3. Ustala się metrową strefę ochronną z każdej strony naszych urządzeń. W strefie ochronnej prace należy wykonywać ręcznie.
4. W trakcie robót, w przypadku odkrycia urządzeń kanalizacyjnych, należy zabezpieczyć je przed uszkodzeniem i osiadaniem gruntu a przed zasypaniem zgłosić do odbioru (Tel. 510114324).
5. Koszty przebudowy, poziomowania oraz koszty związane z usuwaniem ewentualnej awarii urządzeń kanalizacyjnych i jej skutków, powstałe w wyniku prowadzenia prac związanych z realizacją w/w zadania, w pełnym zakresie obciążają inwestora i wykonawcę robót.

WÓJT
mgr inż. Zofia Topolińska

Załączniki:

1. *Uzgodniony plan zagospodarowania terenu na mapie sytuacyjnej w skali 1:500.*

Otrzymują:

1. Adresat
2. a/a

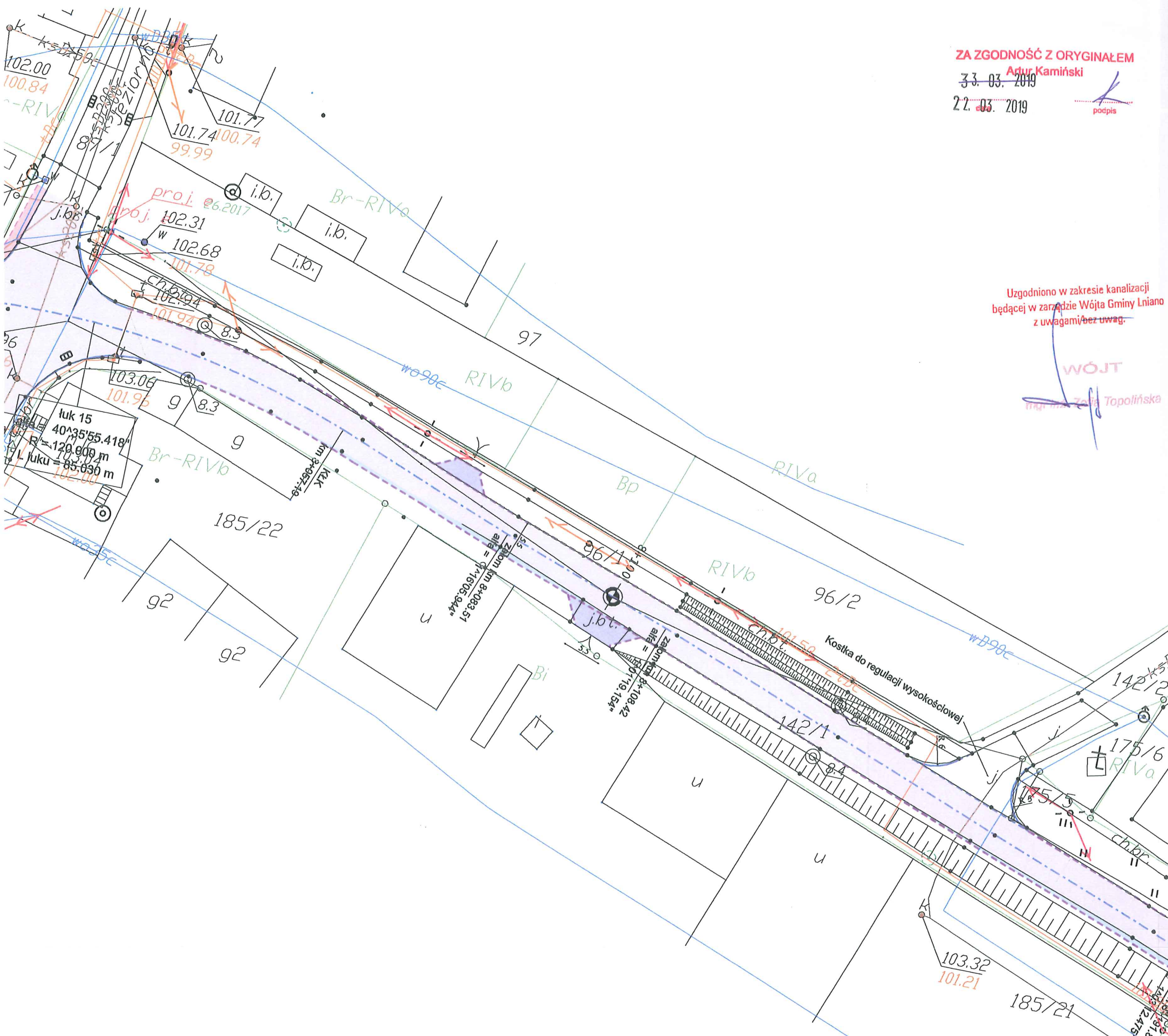

Legenda

- Projektowana krawęż jezdni
- Projektowany krawężnik betonowy
- Projektowany krawężnik trapezowy
- Projektowany krawężnik najazdowy
- Projektowany opornik
- Projektowane obrzeże
- Projektowana krawęż pobocza
- Elementy organizacji ruchu
- Oś projektowanej drogi
- Projektowana nawierzchnia nakładki
- Projektowana nawierzchnia poszerzenia
- Istniejąca nawierzchnia chodnika
- Projektowana nawierzchnia pobocza
- Projektowana nawierzchnia parkingu
- Projektowana nawierzchnia z kostki kamiennej
- Projektowana nawierzchnia zjazdów z kostki
- Projektowana nawierzchnia zjazdów z AC
- Istniejące zjazdy do regulacji wysokościowej
- Istniejący chodnik do regulacji wysokościowej

LAPIS **LAPIS Artur Kamiński**
 ul. Igrzyskowa 1/46
 85-796 Bydgoszcz

INWESTYCJA	Przebudowa drogi powiatowej Błądzim - Drzycim - Laskowice		
LOKALIZACJA	Jednostka ewidencyjna Lnianio Obręb Błądzim: 243 Obręb Ostrowite: 1; 6; 12/1; 12/2; 32;37/1; 39; 40; 46 Obręb Jędrzejewo: 37/2; 124; 125 Obręb Lnianio: 72; 83/1; 84/4; 85/2; 86/2; 87/1; 87/2; 87/6; 93/1; 96/1; 142/1; 171/1; 175/5; 175/7; 175/9; 175/11; 176/1; 177/4; 178/1; 179/1; 180/1; 183; 184/1; 185/3; 185/5; 275/1; 275/2; 276; 278/1; 278/4; 279/1; 279/12; 279/13; 280/1; 280/3; 280/4; 281/1; 290; 291/4; 313; 324 Jednostka ewidencyjna Drzycim Obręb Jastrzębie: 3; 6/3; 10; 17; 21 Obręb Drzycim: 26/1; 38; 44/1; 104/1; 104/2; 148; 197; 205/8 Obręb Gródek: 4; 20/3; 3261/10		
INWESTOR	Powiat Świecki ul. Gen. Józefa Hallera 9 86-100 Świecie		
ZESPÓŁ AUTORSKI	FUNKCJA	IMIĘ I NAZWISKO	NR UPRAWNIENI
	Projektował:	Artur Kamiński	KUP/0151/PBD/15
	Sprawdzał:	Tomasz Wiese	KUP/0040/POOD/10
	Opracował:	Łukasz Morgaś	
	Opracował:	Tomasz Czarnowski	
	Opracował:	Michał Sławiński	
	Opracował:	Sylwia Danecka	

NAZWA RYSUNKU	Plan sytuacyjny		
STADIUM	Uzgodnienia sieć kanalizacyjna	SKALA:	NR RYS.:
BRANŻA	DROGOWA	1:500	1.8
DATA:	01.06.2018		

ZA ZGODNOŚĆ Z ORYGINAŁEM

Artur Kamiński

33.03.2019
22.03.2019
data

podpis

Uzgodniono w zakresie kanalizacji
będącej w zarządzie Wójta Gminy Lniano
z uwagami/bez uwag.

WOJTY
mgr inż. Zofia Topolińska

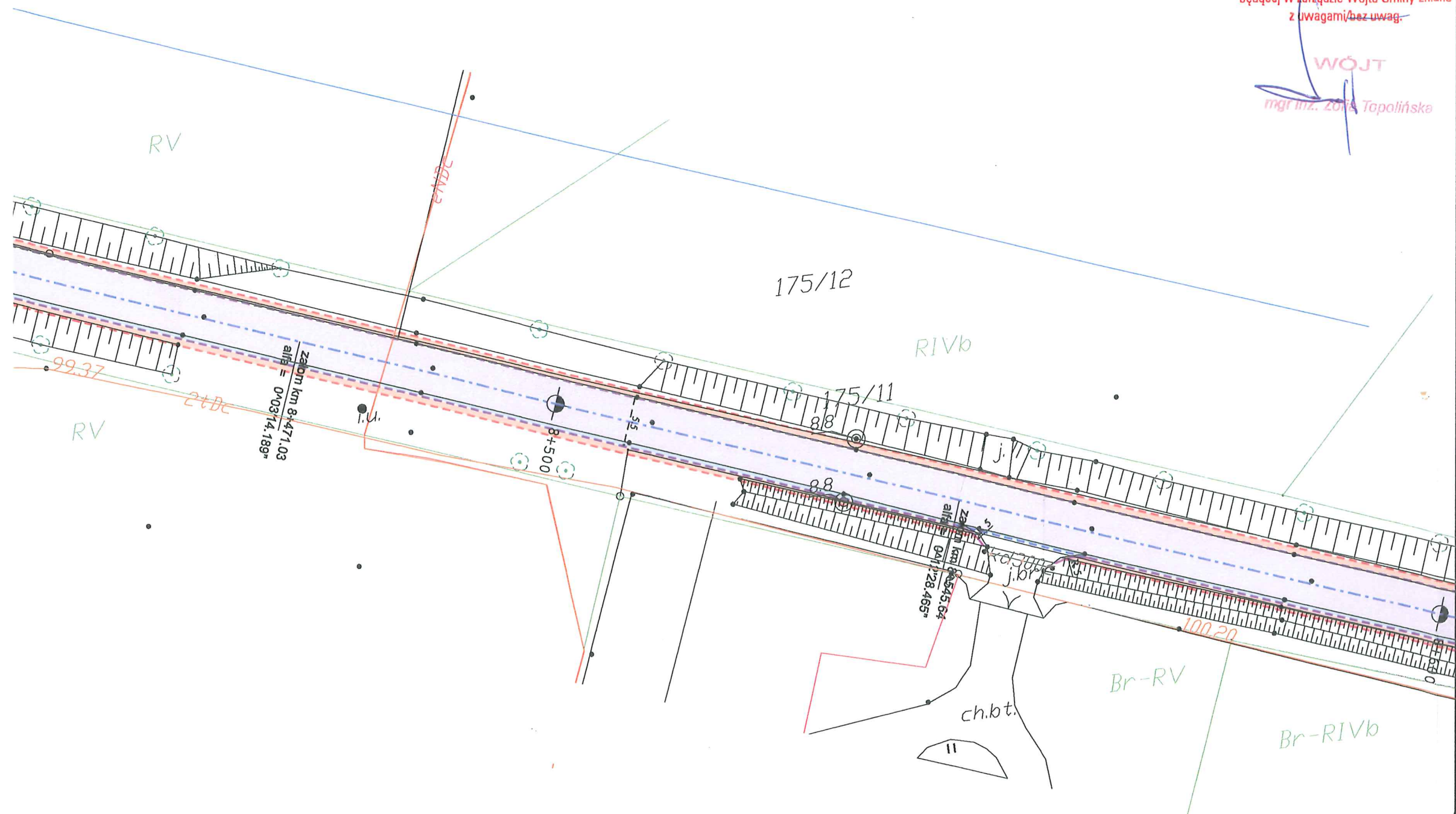

Legenda

- Projektowana krawężń jezdni
- Projektowany krawężnik betonowy
- Projektowany krawężnik trapezowy
- Projektowany krawężnik najazdowy
- Projektowany opornik
- Projektowane obrzeże
- Projektowana krawężń pobocza
- Elementy organizacji ruchu
- Oś projektowanej drogi
- Projektowana nawierzchnia nakładki
- Projektowana nawierzchnia poszerzenia
- Istniejąca nawierzchnia chodnika
- Projektowana nawierzchnia pobocza
- Projektowana nawierzchnia parkingu
- Projektowana nawierzchnia z kostki kamiennej
- Projektowana nawierzchnia zjazdów z kostki
- Projektowana nawierzchnia zjazdów z AC
- Istniejące zjazdy do regulacji wysokościowej
- Istniejący chodnik do regulacji wysokościowej

LAPIS LAPIS Artur Kamiński
ul. Igrzyskowa 1/46
85-796 Bydgoszcz

INWESTYCJA	Przebudowa drogi powiatowej Błądzim - Drzycim - Laskowice			
LOKALIZACJA	Jednostka ewidencyjna Lniano Obręb Błądzim: 243 Obręb Ostrowite: 1; 6; 12/1; 12/2; 32; 37/1; 39; 40; 46 Obręb Jędrzejewo: 37/2; 124; 125 Obręb Lniano: 72; 83/1; 84/4; 85/2; 86/2; 87/1; 87/2; 87/6; 93/1; 96/1; 142/1; 171/1; 175/5; 175/7; 175/9; 175/11; 176/1; 177/4; 178/1; 179/1; 180/1; 183; 184/1; 185/3; 185/5; 275/1; 275/2; 276; 278/1; 278/4; 279/1; 279/12; 279/13; 280/1; 280/3; 280/4; 281/1; 290; 291/4; 313; 324 Jednostka ewidencyjna Drzycim Obręb Jastrzębie: 3; 6/3; 10; 17; 21 Obręb Drzycim: 26/1; 38; 44/1; 104/1; 104/2; 148; 197; 205/8 Obręb Gródek: 4; 20/3; 3261/10			
INWESTOR	Powiat Świecki ul. Gen. Józefa Hallera 9 86-100 Świecie			
ZESPÓŁ AUTORSKI	FUNKCJA	IMIĘ I NAZWISKO	NR UPRAWNIEŃ	PODPIS
	Projektował:	Artur Kamiński	KUP/0151/PBD/15	
	Sprawdzał:	Tomasz Wiese	KUP/0040/POOD/10	
	Opracował:	Łukasz Morgaś		
	Opracował:	Tomasz Czarnowski		
	Opracował:	Michał Sławiński		
	Opracował:	Sylvia Danecka		

NAZWA RYSUNKU	Plan sytuacyjny		
STADIUM	Uzgodnienia sieć kanalizacyjna	SKALA:	NR RYS.:
BRANŻA	DROGOWA	1:500	1.9
DATA:	01.06.2018		

Lniano, dnia 30 lipca 2018 r.

ZA ZGODNOŚĆ Z ORYGINAŁEM
22. 03. 2019 Artur Kamiński
data podpis

Lapis Artur Kamiński
ul. Igrzyskowa 1/46,
85-796 Bydgoszcz

W odpowiedzi na pismo w sprawie uzgodnienia planu zagospodarowania terenu zadania pn: „Przebudowa drogi powiatowej Błądzim-Drzycim-Laskowice” w zakresie kolizji z infrastrukturą.

uzgadniam przedłożony projekt zagospodarowania w zakresie:

kolizji z infrastrukturą z uwagami:

- Na rysunku mapy nr 5 (km 1+669 strona lewa) zaprojektowano zatokę autobusową w niewłaściwym miejscu (pierwsza zatoka lewa strona), zgodnie z informacjami podanymi przez mieszkańców autobus porusza się tylko po trasie Lniano-Błądzim, Błądzim-Lniano i jego trasa nigdy nie biegnie prosto z Lniana do drogi wojewódzkiej 240.
- Należy zaprojektować chodnik z Lniana do Jędrzejewa. Uczniowie szkoły podstawowej mieszkający w Jędrzejewie nie są objęci obowiązkiem dowożenia ich do szkoły autobusem i często poruszają się poboczem drogi w grupach. Ukształtowanie drogi jak i skrajni zmusza pieszych do wchodzenia na jezdnię, stwarza to szczególnie niebezpieczne sytuacje na zakręcie pomiędzy Jędrzejewem a Lnianem.
- Chodnik zaprojektowany w Lnianie (km 7+495 strona lewa) biegnący od skrzyżowania ulicy Wyzwolenia z ulicą Targową (lewa strona) jest usytuowany na istniejącym rowie chłonno-odparowującym. Podczas tegorocznych lipcowych nawałnic wspomniany rów pełnił kluczową rolę w odprowadzaniu wody spływającej ulicą Wyzwolenia od strony Banku. Zakrycie rowu chodnikiem odbierze cenną powierzchnie chłonną. W przypadku konieczności budowy chodnika należy zaprojektować inne rozwiązanie dające możliwość retencjonowania lub odprowadzania wody. Chodnik usytuowany w tym miejscu może również doprowadzić do problemów komunikacyjnych, ponieważ na jego końcu nie ma przejścia dla pieszych, ponadto sąsiedni chodnik biegnący ul. Targową kończy się kilkanaście metrów przed skrzyżowaniem barierkami. Zakończenie chodnika przed skrzyżowaniem wymuszone było brakiem miejsca dla usytuowania przejścia dla pieszych. Nowo projektowany chodnik da możliwość przepływu potoku pieszych do skrzyżowania, następnie w sposób chaotyczny będzie odbywał się ruch przechodniów bezpośrednio po skrzyżowaniu. W przekonaniu tut. urzędu należy rozważyć zasadność budowy chodnika we wskazanej lokalizacji uwzględniając powyższe argumenty.
- W piśmie przewodnim wnioskodawca wskazuje, że zakres zadania będzie obejmował regulację urządzeń odwadniających. W naszym przekonaniu w miejscowości Lniano system kanalizacji deszczowej wymaga konserwacji/modernizacji/rozbudowy. Na początku bieżącego roku doszło do zapadnięcia chodnika, przyczyną była woda

wpływająca pod nawierzchnią drogi do osadnika. W części drogi kanalizacja jest niedrożna w tym wpust uliczny (km 7+644 strona lewa), studzienki w większości są zapadnięte. Tego typu awarie świadczą o złym stanie elementów odwodnienia drogi. Traktowanie kanalizacji deszczowej na etapie projektowania bez należytej uwagi niewątpliwie skutkuje wysokimi kosztami już po realizacji inwestycji.

- W trakcie analizy planu dostrzeżono, że na podkładzie mapowym nie są umieszczone wszystkie elementy infrastruktury melioracyjnej min. przepusty pod drogami zaleca się uzgodnić projekt z instytucją odpowiedzialną za meliorację.

Z poważaniem

Wójt

mgr inż. Zofia Topolińska

Załączniki

1. Uzgodniony plan zagospodarowania terenu drogi Bładzim-Drzycim-Laskowice.

Otrzymują:

1. Adresat.

2. a/a.

(KM)

ZA ZGODNOŚĆ Z ORYGINAŁEM



















22. 03. 2019

Artur Kamiński

data

podpis

Legenda

-  Projektowana krawężń jezdni
-  Projektowany krawężnik betonowy
-  Projektowany krawężnik trapezowy
-  Projektowany krawężnik najazdowy
-  Projektowany opornik
-  Projektowane obrzeże
-  Projektowana krawężń pobocza
-  Elementy organizacji ruchu
-  Oś projektowanej drogi
-  Projektowana nawierzchnia nakładki
-  Projektowana nawierzchnia poszerzenia
-  Istniejąca nawierzchnia chodnika
-  Projektowana nawierzchnia pobocza
-  Projektowana nawierzchnia parkingu
-  Projektowana nawierzchnia z kostki kamiennej
-  Projektowana nawierzchnia zjazdów z kostki
-  Projektowana nawierzchnia zjazdów z AC
-  Istniejące zjazdy do regulacji wysokościowej
-  Istniejący chodnik do regulacji wysokościowej



LAPIS Artur Kamiński
ul. Igrzyskowa 1/46
85-796 Bydgoszcz

INWESTYCJA	Przebudowa drogi powiatowej Błądzim - Drzycim - Laskowice - ETAP 1			
LOKALIZACJA	Jednostka ewidencyjna Lniano Obręb Błądzim: 243 Obręb Ostrowite: 1; 6; 12/1; 12/2; 32; 37/1; 39; 40; 46 Obręb Jędrzejewo: 37/2; 124; 125 Obręb Lniano: 72; 83/1; 84/4; 85/2; 86/2; 87/1; 87/2; 87/6; 93/1; 96/1; 142/1; 171/1; 175/5; 175/7; 175/9; 175/11; 176/1; 177/4; 178/1; 179/1; 180/1; 183; 184/1; 185/3; 185/5; 275/1; 275/2; 276; 278/1; 278/4; 279/1; 279/12; 279/13; 280/1; 280/3; 280/4; 281/1; 290; 291/4; 313; 324 Jednostka ewidencyjna Drzycim Obręb Jastrzębie: 3; 6/3; 10; 17; 21 Obręb Drzycim: 26/1; 38; 44/1; 104/1; 104/2; 148; 197; 205/8 Obręb Gródek: 4; 20/3; 3261/10			
INWESTOR	Powiat Świecki ul. Gen. Józefa Hallera 9 86-100 Świecie			
ZESPÓŁ AUTORSKI	FUNKCJA	IMIĘ I NAZWISKO	NR UPRAWNIENI	PODPIS
	Projektował:	Artur Kamiński	KUP/0151/PBD/15	
	Sprawdzał:	Tomasz Wiese	KUP/0040/POOD/10	
	Opracował:	Łukasz Morgaś		
	Opracował:	Tomasz Czarnowski		
	Opracował:	Michał Sławiński		
	Opracował:	Sylvia Danecka		

NAZWA RYSUNKU	Plan sytuacyjny		
STADIUM	KONCEPCJA	SKALA:	NR RYS.:
BRANŻA	DROGOWA	1:500	1.18
DATA:	01.06.2018		

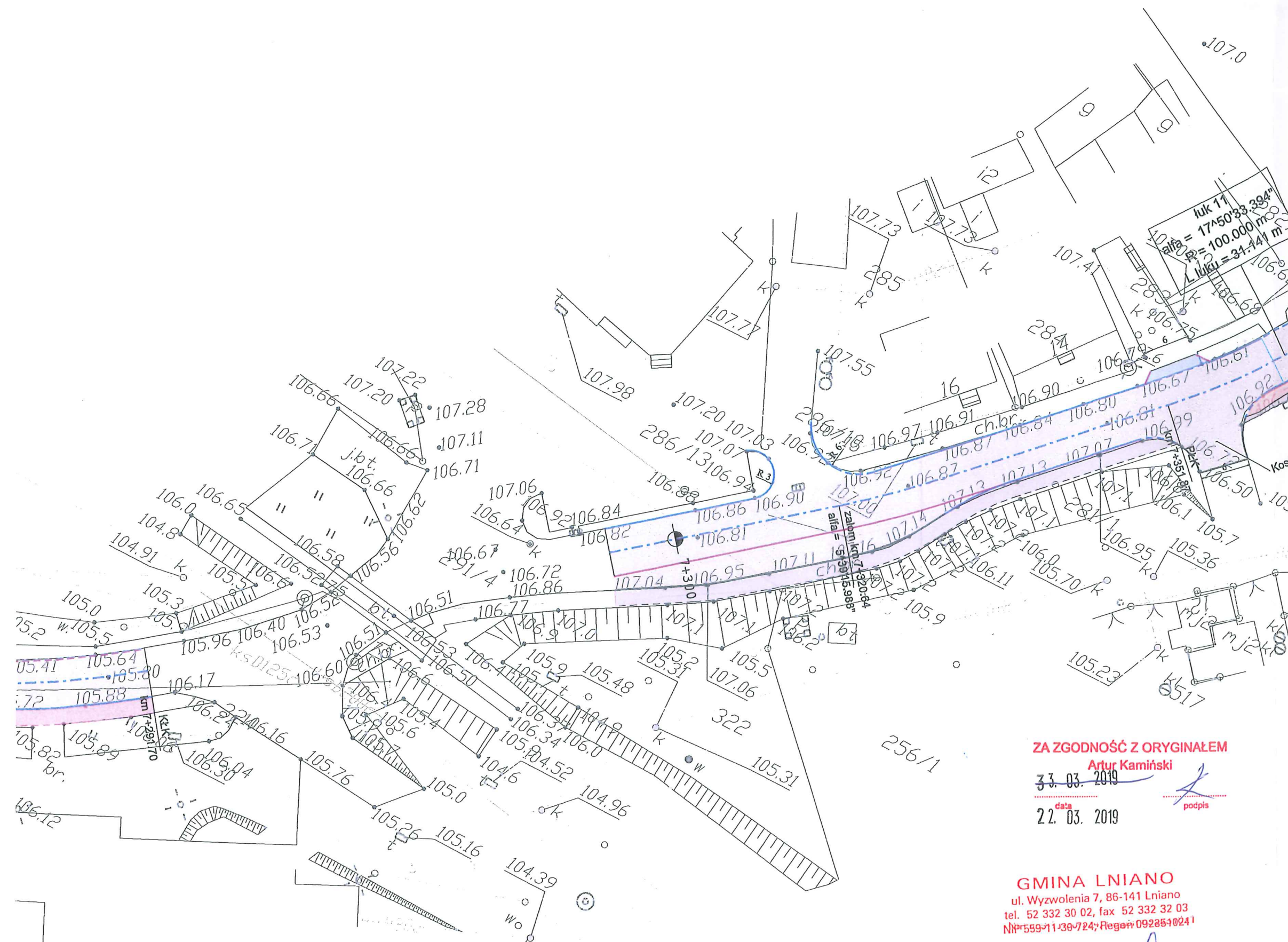

ZA ZGODNOŚĆ Z ORYGINAŁEM
 Artur Kamiński
 3.3.03.2019
 data
 2.2.03.2019
 podpis

GMINA LNIANO
 ul. Wyzwolenia 7, 86-141 Lniano
 tel. 52 332 30 02, fax 52 332 32 03
 NIP 559-11-30-724; Regon 092851024

Uzgodniono w zakresie melioracji/kanalizacji/dróg,
 będących w zarządzie Wójta Gminy Lniano
 z uwagami/bez uwag.
 Wójt
 mgr inż. Zofia Topolnicka

ZA ZGODNOŚĆ Z ORYGINAŁEM



















Artur Kamiński

33.03.2019

data
22.03.2019

podpis

Legenda

-  Projektowana krawędź jezdni
-  Projektowany krawężnik betonowy
-  Projektowany krawężnik trapezowy
-  Projektowany krawężnik najazdowy
-  Projektowany opornik
-  Projektowane obrzeże
-  Projektowana krawędź pobocza
-  Elementy organizacji ruchu
-  Oś projektowanej drogi
-  Projektowana nawierzchnia nakładki
-  Projektowana nawierzchnia poszerzenia
-  Istniejąca nawierzchnia chodnika
-  Projektowana nawierzchnia pobocza
-  Projektowana nawierzchnia parkingu
-  Projektowana nawierzchnia z kostki kamiennej
-  Projektowana nawierzchnia zjazdów z kostki
-  Projektowana nawierzchnia zjazdów z AC
-  Istniejące zjazdy do regulacji wysokościowej
-  Istniejący chodnik do regulacji wysokościowej



LAPIS Artur Kamiński
ul. Igrzyskowa 1/46
85-796 Bydgoszcz

INWESTYCJA	Przebudowa drogi powiatowej Błądzim - Drzycim - Laskowice - ETAP 1			
LOKALIZACJA	Jednostka ewidencyjna Lniano Obręb Błądzim: 243 Obręb Ostrowite: 1; 6; 12/1; 12/2; 32; 37/1; 39; 40; 46 Obręb Jędrzejewo: 37/2; 124; 125 Obręb Lniano: 72; 83/1; 84/4; 85/2; 86/2; 87/1; 87/2; 87/6; 93/1; 96/1; 142/1; 171/1; 175/5; 175/7; 175/9; 175/11; 176/1; 177/4; 178/1; 179/1; 180/1; 183; 184/1; 185/3; 185/5; 275/1; 275/2; 276; 278/1; 278/4; 279/1; 279/12; 279/13; 280/1; 280/3; 280/4; 281/1; 290; 291/4; 313; 324 Jednostka ewidencyjna Drzycim Obręb Jastrzębie: 3; 6/3; 10; 17; 21 Obręb Drzycim: 26/1; 38; 44/1; 104/1; 104/2; 148; 197; 205/8 Obręb Gródek: 4; 20/3; 3261/10			
INWESTOR	Powiat Świecki ul. Gen. Józefa Hallera 9 86-100 Świecie			
ZESPÓŁ AUTORSKI	FUNKCJA	IMIĘ I NAZWISKO	NR UPRAWNIENI	PODPIS
	Projektował:	Artur Kamiński	KUP/0151/PBD/15	
	Sprawdzał:	Tomasz Wiese	KUP/0040/POOD/10	
	Opracował:	Łukasz Morgaś		
	Opracował:	Tomasz Czarnowski		
Opracował:	Michał Sławiński			
Opracował:	Sylvia Danecka			

NAZWA RYSUNKU	Plan sytuacyjny		
STADIUM	KONCEPCJA	SKALA:	NR RYS.:
BRANŻA	DROGOWA	1:500	1.19
DATA:	01.06.2018		

łuk 13
 $\alpha = 20^\circ 32' 52.437''$
 $R = 150.000 \text{ m}$
 $L \text{ łuku} = 53.794 \text{ m}$

GMINA LNIANO
 ul. Wyzwolenia 7, 86-141 Lniano
 tel. 52 332 30 02, fax 52 332 32 03
 NIP 559-11-30-724, Regon 092351021

Uzgodniono w zakresie melioracji/kanalizacji/drog, będących w zarządzie Wójta Gminy Lniano z uwagami/bez uwag. Wójt
 mgr inż. Zofia Topolińska

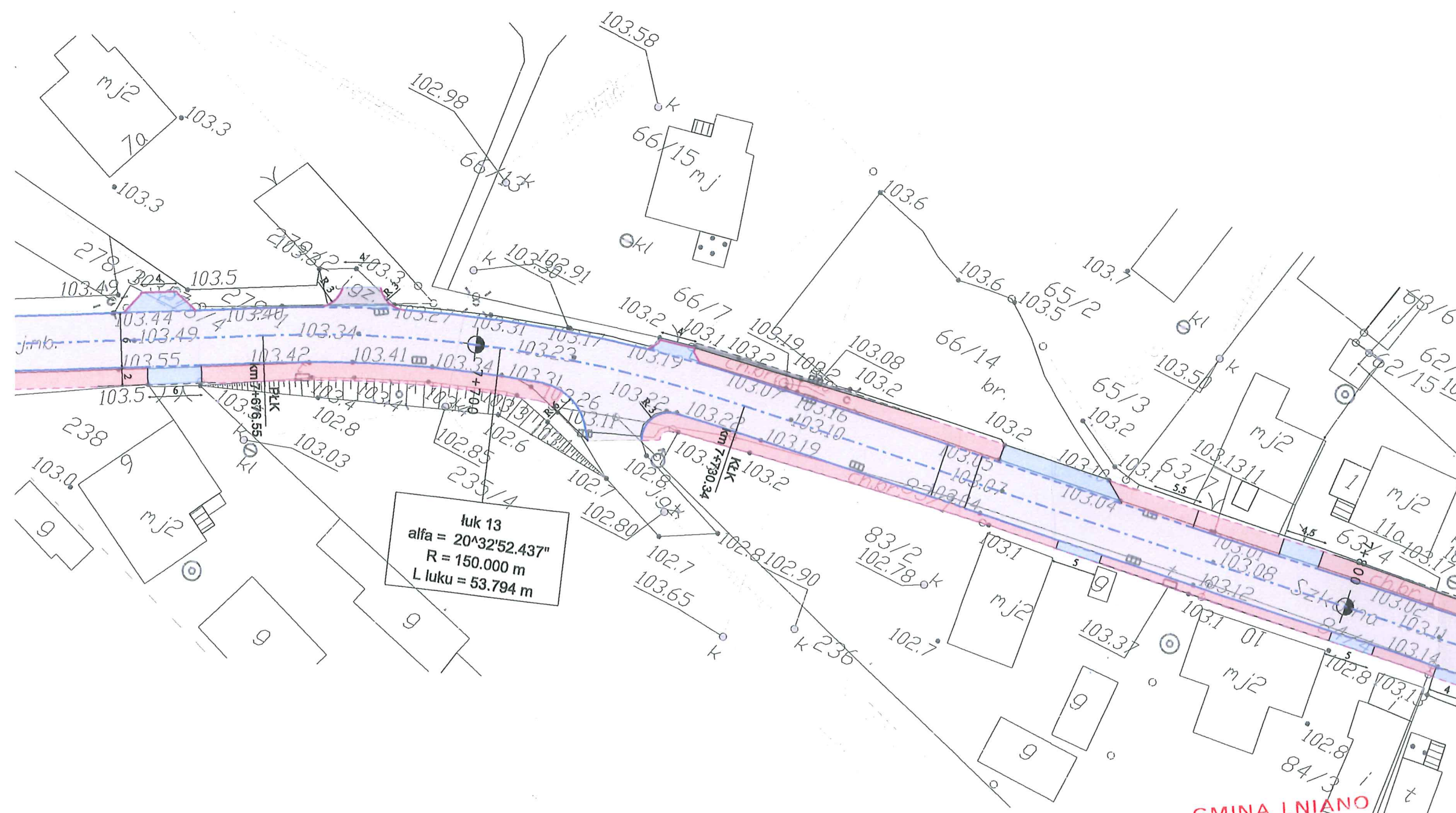

102.2
97

ZA ZGODNOŚĆ Z ORYGINAŁEM



















Artur Kamiński

~~33.03.2019~~

22.03.2019

podpis

Legenda

-  Projektowana krawężń jezdni
-  Projektowany krawężnik betonowy
-  Projektowany krawężnik trapezowy
-  Projektowany krawężnik najazdowy
-  Projektowany opornik
-  Projektowane obrzeże
-  Projektowana krawężń pobocza
-  Elementy organizacji ruchu
-  Oś projektowanej drogi
-  Projektowana nawierzchnia nakładki
-  Projektowana nawierzchnia poszerzenia
-  Istniejąca nawierzchnia chodnika
-  Projektowana nawierzchnia pobocza
-  Projektowana nawierzchnia parkingu
-  Projektowana nawierzchnia z kostki kamiennej
-  Projektowana nawierzchnia zjazdów z kostki
-  Projektowana nawierzchnia zjazdów z AC
-  Istniejące zjazdy do regulacji wysokościowej
-  Istniejący chodnik do regulacji wysokościowej

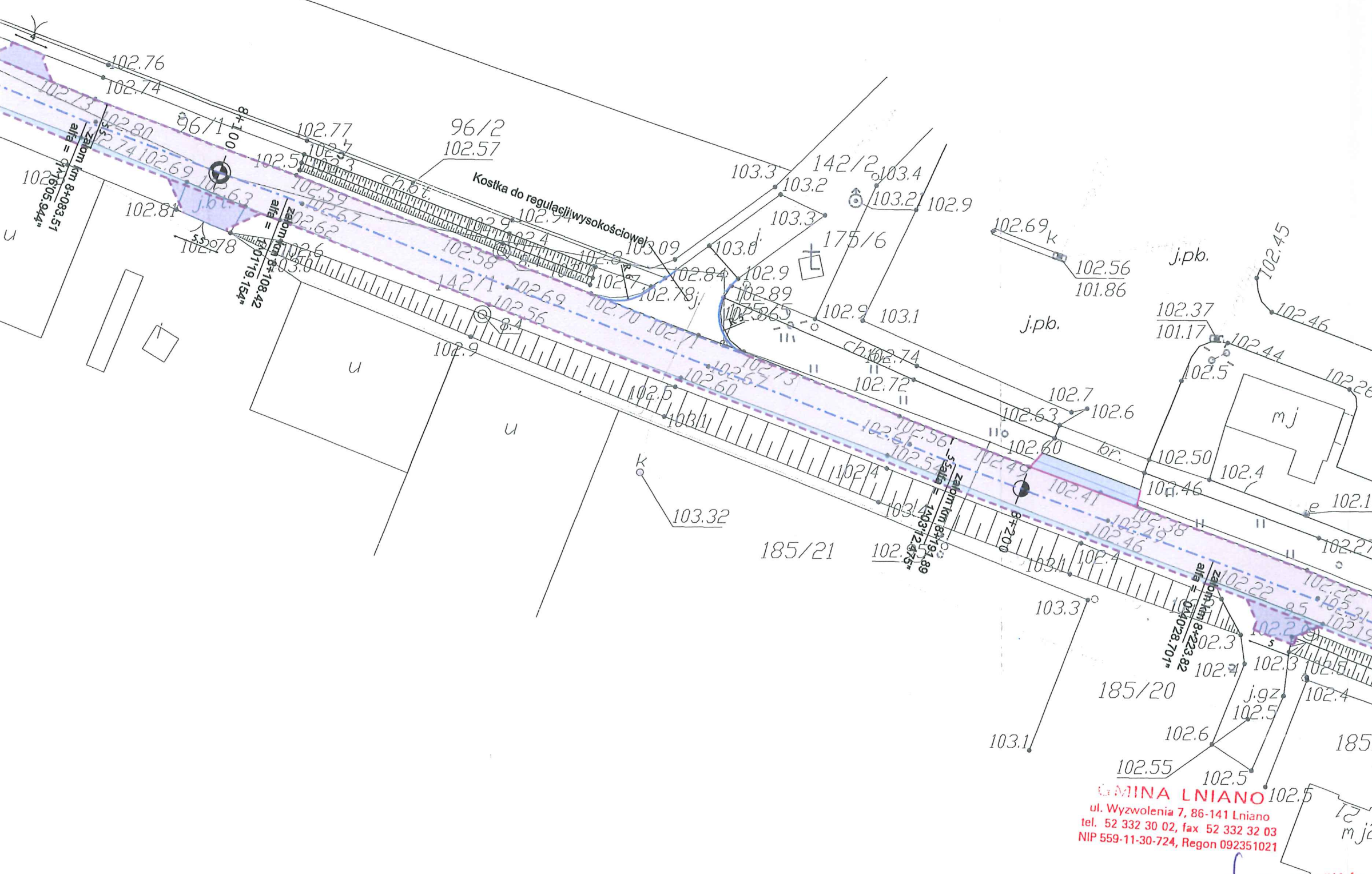

LAPIS LAPIS Artur Kamiński
ul. Igrzyskowa 1/46
85-796 Bydgoszcz

INWESTYCJA	Przebudowa drogi powiatowej Błądzim - Drzycim - Laskowice - ETAP 1			
LOKALIZACJA	Jednostka ewidencyjna Lniano Obręb Błądzim: 243 Obręb Ostrowite: 1; 6; 12/1; 12/2; 32; 37/1; 39; 40; 46 Obręb Jędrzejewo: 37/2; 124; 125 Obręb Lniano: 72; 83/1; 84/4; 85/2; 86/2; 87/1; 87/2; 87/6; 93/1; 96/1; 142/1; 171/1; 175/5; 175/7; 175/9; 175/11; 176/1; 177/4; 178/1; 179/1; 180/1; 183; 184/1; 185/3; 185/5; 275/1; 275/2; 276; 278/1; 278/4; 279/1; 279/12; 279/13; 280/1; 280/3; 280/4; 281/1; 290; 291/4; 313; 324 Jednostka ewidencyjna Drzycim Obręb Jastrzębie: 3; 6/3; 10; 17; 21 Obręb Drzycim: 26/1; 38; 44/1; 104/1; 104/2; 148; 197; 205/8 Obręb Gródek: 4; 20/3; 3261/10			
INWESTOR	Powiat Świecki ul. Gen. Józefa Hallera 9 86-100 Świecie			
ZESPÓŁ AUTORSKI	FUNKCJA	IMIĘ I NAZWISKO	NR UPRAWNIEŃ	PODPIS
	Projektował:	Artur Kamiński	KUP/0151/PBD/15	
	Sprawdzał:	Tomasz Wiese	KUP/0040/POOD/10	
	Opracował:	Łukasz Morgaś		
	Opracował:	Tomasz Czarnowski		
	Opracował:	Michał Sławiński		
	Opracował:	Sylwia Danecka		

GABINA LNIANO
ul. Wyzwolenia 7, 86-141 Lniano
tel. 52 332 30 02, fax 52 332 32 03
NIP 559-11-30-724, Regon 092351021

Uzgodniono w zakresie malowideł/kanalizacji/dróg,
będących w zarządzie Wójta Gminy Lniano
z uwagami/bez uwag. Wójt
mgr inż. Zofia Topolińska

NAZWA RYSUNKU	Plan sytuacyjny		
STADIUM	KONCEPCJA	SKALA:	NR RYS.:
BRANŻA	DROGOWA	1:500	1.20
DATA:	01.06.2018		

ZA ZGODNOŚĆ Z ORYGINAŁEM



















Artur Kamiński

33.03.2019

22.03.2019

podpis

Legenda

-  Projektowana krawędź jezdni
-  Projektowany krawężnik betonowy
-  Projektowany krawężnik trapezowy
-  Projektowany krawężnik najazdowy
-  Projektowany opornik
-  Projektowane obrzeże
-  Projektowana krawędź pobocza
-  Elementy organizacji ruchu
-  Oś projektowanej drogi
-  Projektowana nawierzchnia nakładki
-  Projektowana nawierzchnia poszerzenia
-  Istniejąca nawierzchnia chodnika
-  Projektowana nawierzchnia pobocza
-  Projektowana nawierzchnia parkingu
-  Projektowana nawierzchnia z kostki kamiennej
-  Projektowana nawierzchnia zjazdów z kostki
-  Projektowana nawierzchnia zjazdów z AC
-  Istniejące zjazdy do regulacji wysokościowej
-  Istniejący chodnik do regulacji wysokościowej

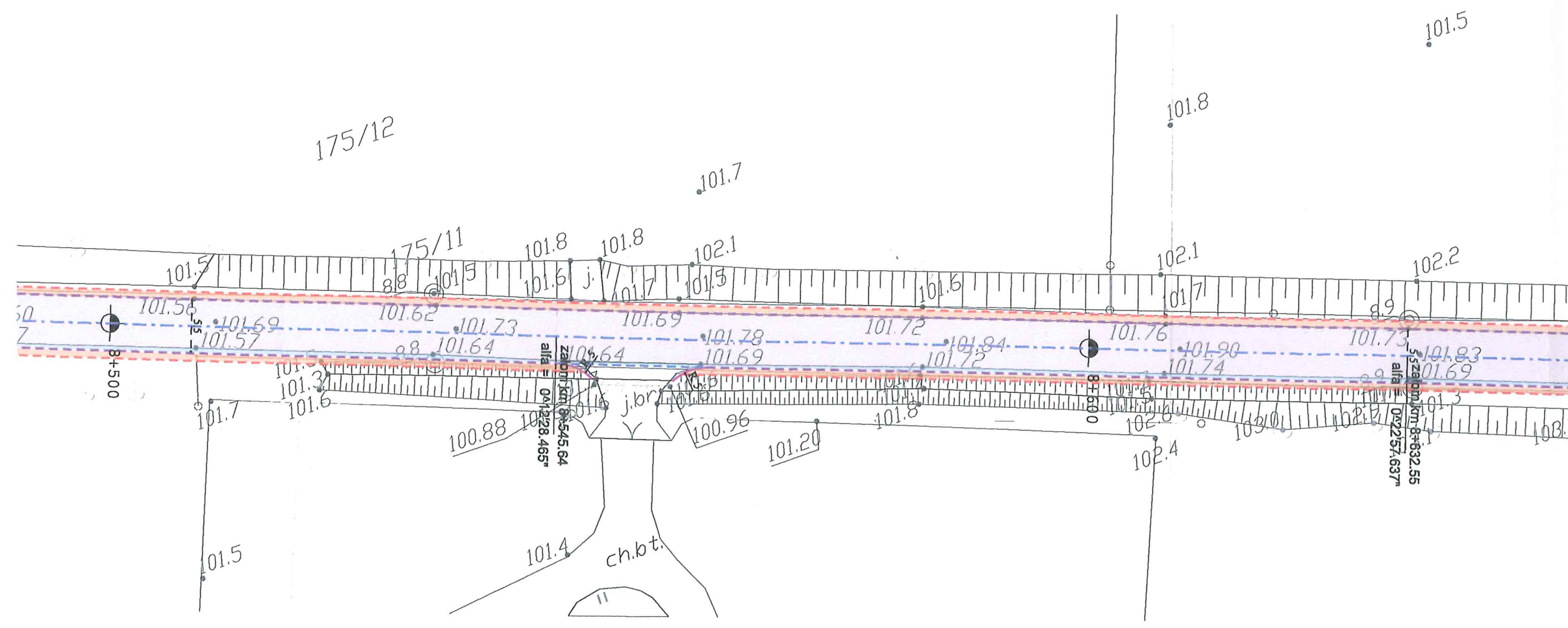

LAPIS LAPIS Artur Kamiński
ul. Igrzyskowa 1/46
85-796 Bydgoszcz

INWESTYCJA	Przebudowa drogi powiatowej Błądzim - Drzycim - Laskowice - ETAP 1			
LOKALIZACJA	Jednostka ewidencyjna Lniano Obręb Błądzim: 243 Obręb Ostrowite: 1; 6; 12/1; 12/2; 32; 37/1; 39; 40; 46 Obręb Jędrzejewo: 37/2; 124; 125 Obręb Lniano: 72; 83/1; 84/4; 85/2; 86/2; 87/1; 87/2; 87/6; 93/1; 96/1; 142/1; 171/1; 175/5; 175/7; 175/9; 175/11; 176/1; 177/4; 178/1; 179/1; 180/1; 183; 184/1; 185/3; 185/5; 275/1; 275/2; 276; 278/1; 278/4; 279/1; 279/12; 279/13; 280/1; 280/3; 280/4; 281/1; 290; 291/4; 313; 324 Jednostka ewidencyjna Drzycim Obręb Jastrzębie: 3; 6/3; 10; 17; 21 Obręb Drzycim: 26/1; 38; 44/1; 104/1; 104/2; 148; 197; 205/8 Obręb Gródek: 4; 20/3; 3261/10			
INWESTOR	Powiat Świecki ul. Gen. Józefa Hallera 9 86-100 Świecie			
ZESPÓŁ AUTORSKI	FUNKCJA	IMIĘ I NAZWISKO	NR UPRAWNIENI	PODPIS
	Projektował:	Artur Kamiński	KUP/0151/PBD/15	
	Sprawdzał:	Tomasz Wiese	KUP/0040/POOD/10	
	Opracował:	Łukasz Morgaś		
	Opracował:	Tomasz Czarnowski		
	Opracował:	Michał Sławiński		
Opracował:	Sylwia Danecka			

GMINA LNIANO
ul. Wyzwolenia 7, 86-141 Lniano
tel. 52 332 30 02, fax 52 332 32 03
NIP 559-11-30-724, Regon 092351021

Uzgodniono w zakresie melioracji/kanalizacji/dróg, będących w zarządzie Wójta Gminy Lniano z uwagami/bez uwag.

Wójt
mgr inż. Zofia Topolińska

NAZWA RYSUNKU	Plan sytuacyjny		
STADIUM	KONCEPCJA	SKALA:	NR RYS.:
BRANŻA	DROGOWA	1:500	1.21
DATA:	01.06.2018		

ZA ZGODNOŚĆ Z ORYGINAŁEM



















Artur Kamiński

23.03.2019

22.03.2019

podpis

Legenda

-  Projektowana krawędź jezdni
-  Projektowany krawężnik betonowy
-  Projektowany krawężnik trapezowy
-  Projektowany krawężnik najazdowy
-  Projektowany opornik
-  Projektowane obrzeże
-  Projektowana krawędź pobocza
-  Elementy organizacji ruchu
-  Oś projektowanej drogi
-  Projektowana nawierzchnia nakładki
-  Projektowana nawierzchnia poszerzenia
-  Istniejąca nawierzchnia chodnika
-  Projektowana nawierzchnia pobocza
-  Projektowana nawierzchnia parkingu
-  Projektowana nawierzchnia z kostki kamiennej
-  Projektowana nawierzchnia zjazdów z kostki
-  Projektowana nawierzchnia zjazdów z AC
-  Istniejące zjazdy do regulacji wysokościowej
-  Istniejący chodnik do regulacji wysokościowej

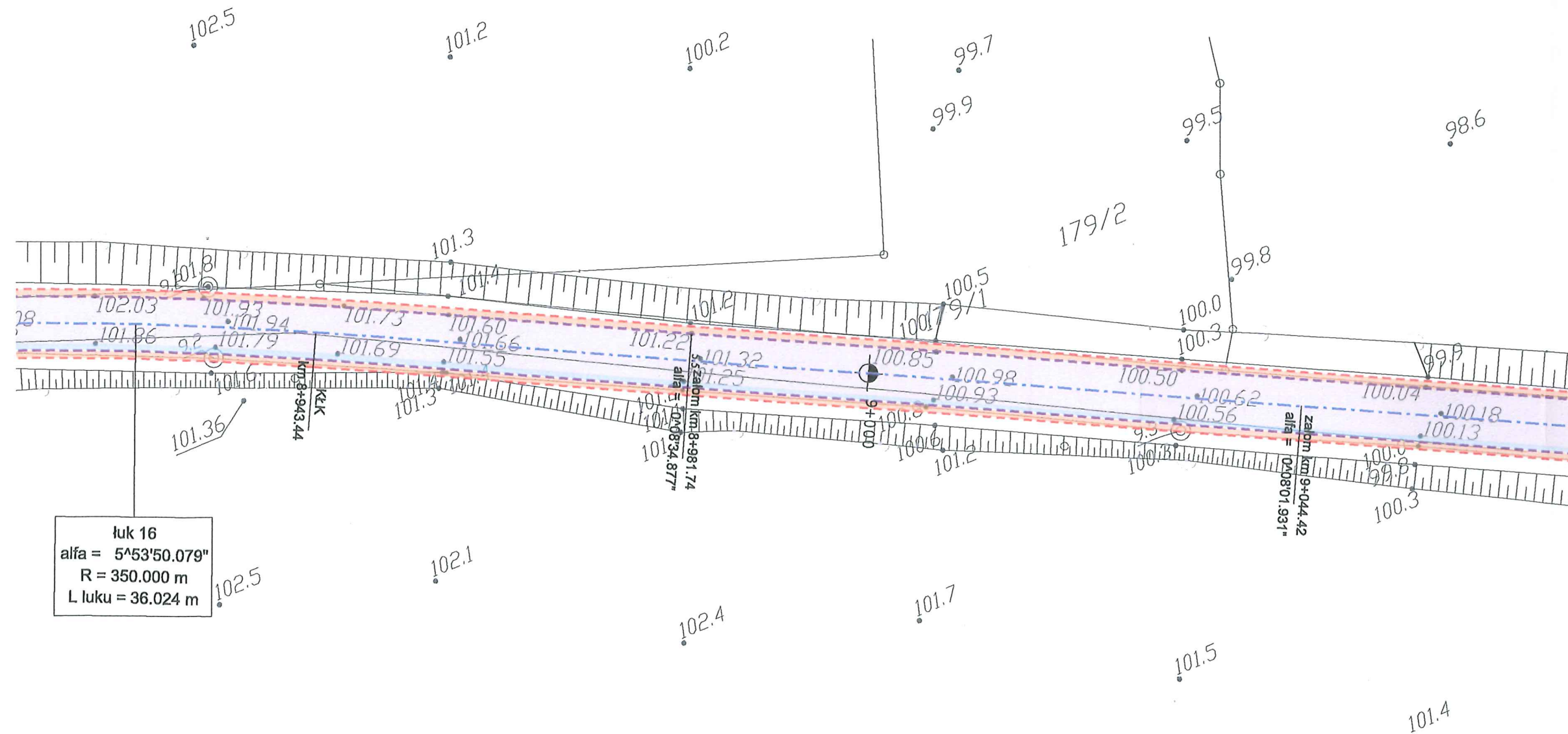

luk 16
 alfa = 5°53'50.079"
 R = 350.000 m
 L luku = 36.024 m

GMINA LNIANO
 ul. Wyzwolenia 7, 86-141 Lniano
 tel. 52 332 30 02, fax 52 332 32 03
 NIP 559-11-30-724, Regon 092351021

Uzgodniono w zakresie melioracji/kanalizacji/dróg,
 będących w zarządzie Wójta Gminy Lniano
 z uwagami/bez uwag.

Wójt
 mgr inż. Zofia Topolińska

LAPIS LAPIS Artur Kamiński
 ul. Igrzyskowa 1/46
 85-796 Bydgoszcz

INWESTYCJA	Przebudowa drogi powiatowej Błądzim - Drzycim - Laskowice - ETAP 1			
LOKALIZACJA	Jednostka ewidencyjna Lniano Obręb Błądzim: 243 Obręb Ostrowite: 1; 6; 12/1; 12/2; 32; 37/1; 39; 40; 46 Obręb Jędrzejewo: 37/2; 124; 125 Obręb Lniano: 72; 83/1; 84/4; 85/2; 86/2; 87/1; 87/2; 87/6; 93/1; 96/1; 142/1; 171/1; 175/5; 175/7; 175/9; 175/11; 176/1; 177/4; 178/1; 179/1; 180/1; 183; 184/1; 185/3; 185/5; 275/1; 275/2; 276; 278/1; 278/4; 279/1; 279/12; 279/13; 280/1; 280/3; 280/4; 281/1; 290; 291/4; 313; 324 Jednostka ewidencyjna Drzycim Obręb Jastrzębie: 3; 6/3; 10; 17; 21 Obręb Drzycim: 26/1; 38; 44/1; 104/1; 104/2; 148; 197; 205/8 Obręb Gródek: 4; 20/3; 3261/10			
INWESTOR	Powiat Świecki ul. Gen. Józefa Hallera 9 86-100 Świecie			
ZESPÓŁ AUTORSKI	FUNKCJA	IMIĘ I NAZWISKO	NR UPRAWNIENI	PODPIS
	Projektował:	Artur Kamiński	KUP/0151/PBD/15	
	Sprawdzał:	Tomasz Wiese	KUP/0040/POOD/10	
	Opracował:	Łukasz Morgaś		
	Opracował:	Tomasz Czarnowski		
	Opracował:	Michał Sławiński		
	Opracował:	Sylvia Danecka		

NAZWA RYSUNKU	Plan sytuacyjny		
STADIUM	KONCEPCJA	SKALA:	NR RYS.:
BRANŻA	DROGOWA	1:500	1.22
DATA:	01.06.2018		



















ZA ZGODNOŚĆ Z ORYGINAŁEM

Artur Kamiński

33.03.2019
22.06.2019

podpis

Legenda

-  Projektowana krawędź jezdni
-  Projektowany krawężnik betonowy
-  Projektowany krawężnik trapezowy
-  Projektowany krawężnik najazdowy
-  Projektowany opornik
-  Projektowane obrzeże
-  Projektowana krawędź pobocza
-  Elementy organizacji ruchu
-  Oś projektowanej drogi
-  Projektowana nawierzchnia nakładki
-  Projektowana nawierzchnia poszerzenia
-  Istniejąca nawierzchnia chodnika
-  Projektowana nawierzchnia pobocza
-  Projektowana nawierzchnia parkingu
-  Projektowana nawierzchnia z kostki kamiennej
-  Projektowana nawierzchnia zjazdów z kostki
-  Projektowana nawierzchnia zjazdów z AC
-  Istniejące zjazdy do regulacji wysokościowej
-  Istniejący chodnik do regulacji wysokościowej

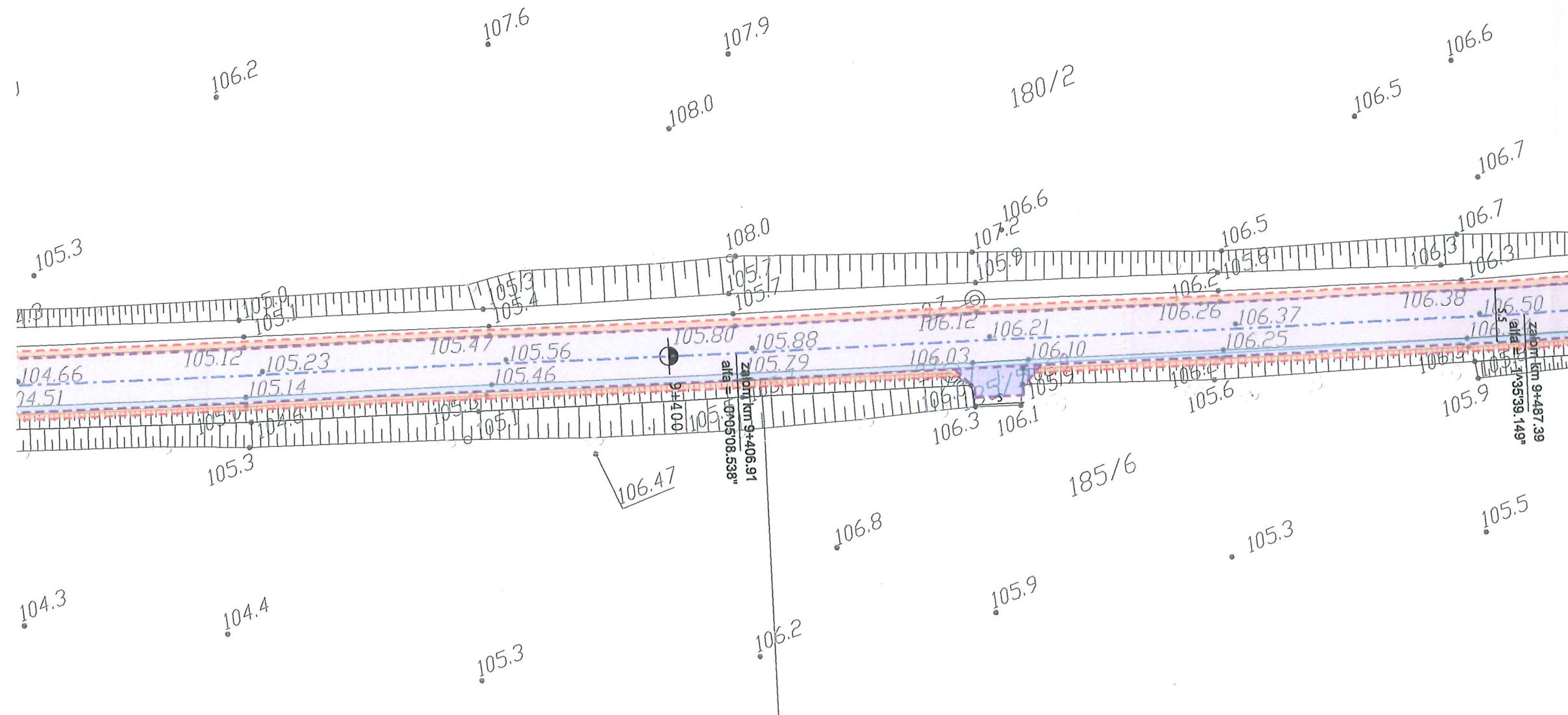

LAPIS LAPIS Artur Kamiński
ul. Igrzyskowa 1/46
85-796 Bydgoszcz

INWESTYCJA	Przebudowa drogi powiatowej Błądzim - Drzycim - Laskowice - ETAP 1			
LOKALIZACJA	Jednostka ewidencyjna Lniano Obręb Błądzim: 243 Obręb Ostrowite: 1; 6; 12/1; 12/2; 32; 37/1; 39; 40; 46 Obręb Jędrzejewo: 37/2; 124; 125 Obręb Lniano: 72; 83/1; 84/4; 85/2; 86/2; 87/1; 87/2; 87/6; 93/1; 96/1; 142/1; 171/1; 175/5; 175/7; 175/9; 175/11; 176/1; 177/4; 178/1; 179/1; 180/1; 183; 184/1; 185/3; 185/5; 275/1; 275/2; 276; 278/1; 278/4; 279/1; 279/12; 279/13; 280/1; 280/3; 280/4; 281/1; 290; 291/4; 313; 324 Jednostka ewidencyjna Drzycim Obręb Jastrzębie: 3; 6/3; 10; 17; 21 Obręb Drzycim: 26/1; 38; 44/1; 104/1; 104/2; 148; 197; 205/8 Obręb Gródek: 4; 20/3; 3261/10			
INWESTOR	Powiat Świecki ul. Gen. Józefa Hallera 9 86-100 Świecie			
ZESPÓŁ AUTORSKI	FUNKCJA	IMIĘ I NAZWISKO	NR UPRAWNIENI	PODPIS
	Projektował:	Artur Kamiński	KUP/0151/PBD/15	
	Sprawdzał:	Tomasz Wiese	KUP/0040/POOD/10	
	Opracował:	Łukasz Morgaś		
	Opracował:	Tomasz Czarnowski		
	Opracował:	Michał Sławiński		
Opracował:	Sylwia Danecka			

GMINA LNIANO
ul. Wolności 7, 85-141 Lniano
tel. 52 332 30 02, fax 52 332 32 03
NIP 559-11-30-724, Regon 092351021

Uzgodniono w zakresie melioracji/kanalizacji/dróg,
będących w zarządzie Wójta Gminy Lniano
z uwagami/bez uwag.

Wójt
mgr inż. Zofia Topolińska

NAZWA RYSUNKU	Plan sytuacyjny		
STADIUM	KONCEPCJA	SKALA:	NR RYS.:
BRANŻA	DROGOWA	1:500	1.23
DATA:	01.06.2018		



















ZA ZGODNOŚĆ Z ORYGINAŁEM

Artur Kamiński

~~23.03.2019~~
data
22.03.2019

popis

Legenda

-  Projektowana krawędź jezdni
-  Projektowany krawężnik betonowy
-  Projektowany krawężnik trapezowy
-  Projektowany krawężnik najazdowy
-  Projektowany opornik
-  Projektowane obrzeże
-  Projektowana krawędź pobocza
-  Elementy organizacji ruchu
-  Oś projektowanej drogi
-  Projektowana nawierzchnia nakładki
-  Projektowana nawierzchnia poszerzenia
-  Istniejąca nawierzchnia chodnika
-  Projektowana nawierzchnia pobocza
-  Projektowana nawierzchnia parkingu
-  Projektowana nawierzchnia z kostki kamiennej
-  Projektowana nawierzchnia zjazdów z kostki
-  Projektowana nawierzchnia zjazdów z AC
-  Istniejące zjazdy do regulacji wysokościowej
-  Istniejący chodnik do regulacji wysokościowej

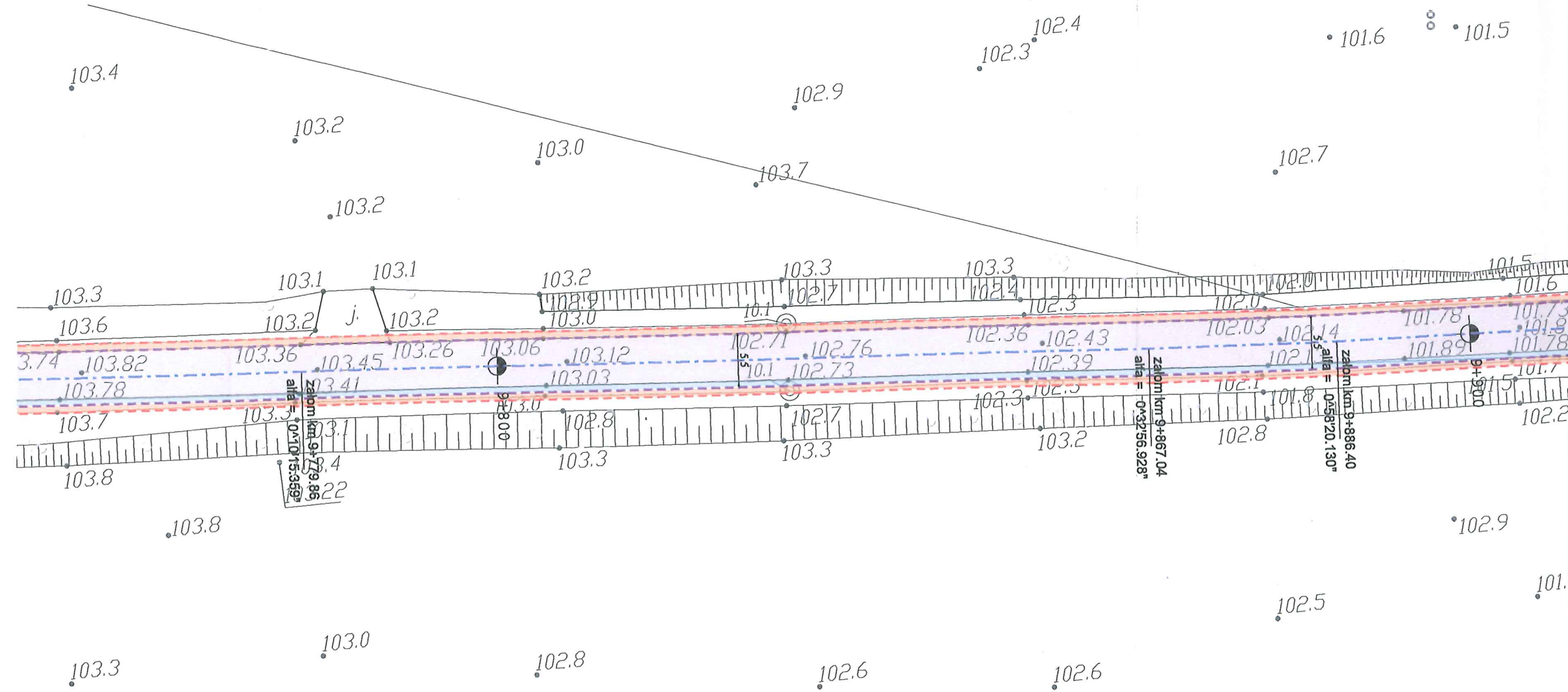

GMINA LNIANO
ul. Wyzwolenia 7, 86-141 Lniano
tel. 52 332 30 02, fax 52 332 32 03
NIP 559-11-30-724, Regon 092351021

Uzgodniono w zakresie melioracji/kanalizacji/dróg,
będących w zarządzie Wójta Gminy Lniano
z uwagami/bez uwag.

Wójt
mgr inż. Zofia Topolińska

LAPIS LAPIS Artur Kamiński
ul. Igrzyskowa 1/46
85-796 Bydgoszcz

INWESTYCJA	Przebudowa drogi powiatowej Błądzim - Drzycim - Laskowice - ETAP 1		
LOKALIZACJA	Jednostka ewidencyjna Lniano Obręb Błądzim: 243 Obręb Ostrowite: 1; 6; 12/1; 12/2; 32; 37/1; 39; 40; 46 Obręb Jędrzejewo: 37/2; 124; 125 Obręb Lniano: 72; 83/1; 84/4; 85/2; 86/2; 87/1; 87/2; 87/6; 93/1; 96/1; 142/1; 171/1; 175/5; 175/7; 175/9; 175/11; 176/1; 177/4; 178/1; 179/1; 180/1; 183; 184/1; 185/3; 185/5; 275/1; 275/2; 276; 278/1; 278/4; 279/1; 279/12; 279/13; 280/1; 280/3; 280/4; 281/1; 290; 291/4; 313; 324 Jednostka ewidencyjna Drzycim Obręb Jastrzębie: 3; 6/3; 10; 17; 21 Obręb Drzycim: 26/1; 38; 44/1; 104/1; 104/2; 148; 197; 205/8 Obręb Gródek: 4; 20/3; 3261/10		
INWESTOR	Powiat Świecki ul. Gen. Józefa Hallera 9 86-100 Świecie		
ZESPÓŁ AUTORSKI	FUNKCJA	IMIĘ I NAZWISKO	NR UPRAWNIENI
	Projektował:	Artur Kamiński	KUP/0151/PBD/15
	Sprawdzał:	Tomasz Wiese	KUP/0040/POOD/10
	Opracował:	Łukasz Morgaś	
	Opracował:	Tomasz Czarnowski	
	Opracował:	Michał Sławiński	
	Opracował:	Sylvia Danecka	
NAZWA RYSUNKU	Plan sytuacyjny		
STADIUM	KONCEPCJA	SKALA:	NR RYS.:
BRANŻA	DROGOWA	1:500	1.24
DATA:	01.06.2018		

ZA ZGODNOŚĆ Z ORYGINAŁEM

Artur Kamiński

33.03.2019
22.03.2019

podpis

Legenda

- Projektowana krawędź jezdni
- Projektowany krawężnik betonowy
- Projektowany krawężnik trapezowy
- Projektowany krawężnik najazdowy
- Projektowany opornik
- Projektowane obrzeże
- Projektowana krawędź pobocza
- Elementy organizacji ruchu
- Oś projektowanej drogi
- Projektowana nawierzchnia nakładki
- Projektowana nawierzchnia poszerzenia
- Istniejąca nawierzchnia chodnika
- Projektowana nawierzchnia pobocza
- Projektowana nawierzchnia parkingu
- Projektowana nawierzchnia z kostki kamiennej
- Projektowana nawierzchnia zjazdów z kostki
- Projektowana nawierzchnia zjazdów z AC
- Istniejące zjazdy do regulacji wysokościowej
- Istniejący chodnik do regulacji wysokościowej



LAPIS Artur Kamiński
ul. Igrzyskowa 1/46
85-796 Bydgoszcz

INWESTYCJA	Przebudowa drogi powiatowej Błądzim - Drzycim - Laskowice - ETAP 1			
LOKALIZACJA	Jednostka ewidencyjna Lniano Obręb Błądzim: 243 Obręb Ostrowite: 1; 6; 12/1; 12/2; 32; 37/1; 39; 40; 46 Obręb Jędrzejewo: 37/2; 124; 125 Obręb Lniano: 72; 83/1; 84/4; 85/2; 86/2; 87/1; 87/2; 87/6; 93/1; 96/1; 142/1; 171/1; 175/5; 175/7; 175/9; 175/11; 176/1; 177/4; 178/1; 179/1; 180/1; 183; 184/1; 185/3; 185/5; 275/1; 275/2; 276; 278/1; 278/4; 279/1; 279/12; 279/13; 280/1; 280/3; 280/4; 281/1; 290; 291/4; 313; 324 Jednostka ewidencyjna Drzycim Obręb Jastrzębie: 3; 6/3; 10; 17; 21 Obręb Drzycim: 26/1; 38; 44/1; 104/1; 104/2; 148; 197; 205/8 Obręb Gródek: 4; 20/3; 3261/10			
INWESTOR	Powiat Świecki ul. Gen. Józefa Hallera 9 86-100 Świecie			
ZESPÓŁ AUTORSKI	FUNKCJA	IMIĘ I NAZWISKO	NR UPRAWNIENI	PODPIS
	Projektował:	Artur Kamiński	KUP/0151/PBD/15	
	Sprawdzał:	Tomasz Wiese	KUP/0040/POOD/10	
	Opracował:	Łukasz Morgaś		
	Opracował:	Tomasz Czarnowski		
	Opracował:	Michał Sławiński		
	Opracował:	Sylvia Danecka		

Plan sytuacyjny

STADIUM	KONCEPCJA	SKALA:	NR RYS.:
BRANŻA	DROGOWA	1:500	1.25
DATA:	01.06.2018		

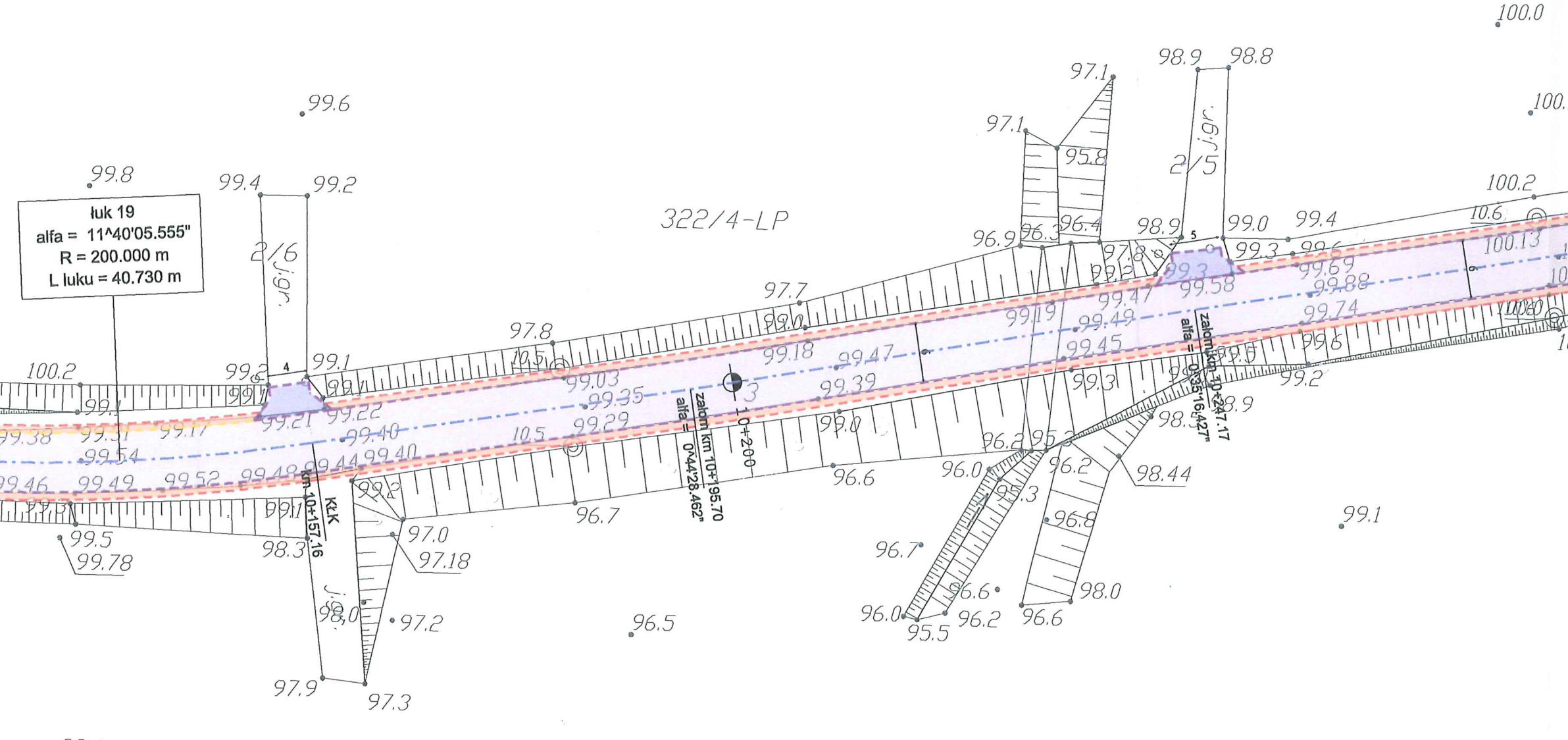

GMINA LNIANO
ul. Wyzwolenia 7, 86-141 Lniano
tel. 52 332 30 02, fax 52 332 32 03
NIP 559-11-30-724, Regon 092351021

Uzgodniono w zakresie melioracji/kanalizacji/dróg,
będących w zarządzie Wójta Gminy Lniano
z uwagami/bez uwag.

Wójt
mgr inż. Zofia Topolińska

Rodzaj opracowania	Cz. 2 ZAGOSPODARTOWANIE TERENU
Nazwa obiektu / inwestycji:	<i>Przebudowa drogi powiatowej</i> <i>Bładzim - Drzycim - Laskowice - ETAP 2</i>

O P I S T E C H N I C Z N Y

do projektu budowlano-wykonawczego:

„Przebudowa drogi powiatowej Błądzim - Drzycim - Laskowice - ETAP 2”

1. Podstawa opracowania

Projekt opracowano w oparciu o następujące materiały:

- Umowa z Powiatowym Zarządem Dróg w Świeciu,
- Wizja lokalna,
- Mapa sytuacyjno-wysokościowa z uzbrojeniem terenu do celów projektowych w skali 1:500,
- Ustawa z dnia 7 lipca 1994 r. Prawo Budowlane - Dz. U. z 2013 r., Poz. 1409 z późniejszymi zmianami,
- Rozporządzenie Ministra Transportu i Gospodarki Morskiej z dnia 2 marca 1999 r. w sprawie warunków technicznych jakim powinny odpowiadać drogi publiczne i ich usytuowanie – Dz. U. z 2016 r., Poz. 124;
- Rozporządzenie Ministra Transportu, Budownictwa i Gospodarki Morskiej z dnia 25 kwietnia 2012 r. w sprawie szczegółowego zakresu i formy projektu budowlanego – Dz. U. z 2012 r., Poz. 462;
- Obowiązujące normatywy, katalogi, przepisy i normy.

2. Cel i zakres opracowania

Przedmiotem niniejszego opracowania jest projekt budowlano-wykonawczy dla zadania pn. „Przebudowa drogi powiatowej Błądzim - Drzycim - Laskowice - ETAP 2”. Celem dokumentacji jest określenie szczegółowego sposobu i zakresu wykonania remontu istniejącej nawierzchni jezdni, chodnika, zjazdów i przebudowy skrzyżowań.

Do podstawowych celów inwestycji należy:

- zwiększenie bezpieczeństwa ruchu pojazdów i pieszych,
- eliminacja utrudnień w ruchu lokalnym,
- polepszenie warunków ruchowych na drodze,
- podniesienie komfortu i jakości życia mieszkańców nieruchomości zlokalizowanych przy drodze.

3. Dane inwestycji

3.1 Inwestor

Powiat Świecki
ul. Gen. Józefa Hallera 9
86-100 Świecie

3.2 Lokalizacja inwestycji

Jednostka ewidencyjna Lniano

Obręb Lniano: 72; 83/1; 84/4; 85/2; 87/2; 87/6; 87/7; 96/1; 142/1; 175/5; 175/7; 175/9;
175/11; 177/4; 178/1; 179/1; 180/1; 183; 184/1; 185/3; 185/5; 275/2

Jednostka ewidencyjna Drzycim

Obręb Jastrzębie: 3; 6/3; 10; 17; 21

Obręb Drzycim: 26/1; 44/1; 104/1; 104/2; 148; 197; 205/8

Obręb Gródek: 4; 20/3

4. Stan istniejący

4.1 Ogólny opis terenu

Droga objęta opracowaniem jest drogą powiatową klasy Z. Pełni ona funkcje komunikacyjną pomiędzy miejscowościami: Lniano, Jastrzębie, Drzycim i Gródek.

Na większości przebudowanego odcinka droga przebiega po terenie zróżnicowanym wysokościowo w granicach 104.00 – 112.00 m .n.p.m. Projektowana długość odcinka wynosi 10496.85 m. Nawierzchnia na całej długości drogi jest utwardzona – warstwa ścieralna z mieszanki mineralno-asfaltowej, której stan techniczny według klasyfikacji SOSN jest zły. Na powierzchni występują licznie spękania poprzeczne oraz ubytki warstwy ścieralnej. Zły stan nawierzchni przyczynia się do wzrostu hałasu emitowanego przez poruszające się pojazdy i tworzeniu się zastoisk wodnych. Brak równości podłużnej oraz poprzecznej nawierzchni znacznie obniża komfort jazdy. Szerokość istniejącej jezdni mieści się w granicach od 4.7 do 5.00 metrów w terenie poza zabudowanym.

4.2 Opinia geotechniczna

Kategorię geotechniczną ustalono na podstawie Rozporządzenia Ministra Transportu, Budownictwa i Gospodarki Morskiej z dnia 25 kwietnia 2012 r. w sprawie ustalania geotechnicznych warunków posadowienia obiektów budowlanych. (Dz.U.2012.463)

Na podstawie wyników rozpoznania geotechnicznego, oraz uwzględniając charakterystykę projektowanego obiektu stwierdza się, **pierwszą kategorię geotechniczną projektowanych obiektów w prostych warunkach gruntowych.**

Na podstawie odwiertów określono odcinki dla których warunki gruntowo wodne określono jako dobre a grupę nośności podłoża jako G1, oraz G4.

4.3 Uzbrojenie terenu

Na przedmiotowym obszarze występują następujące sieci:

- kanalizacyjna sanitarna,
- elektroenergetyczna napowietrzna i podziemna,
- wodociągowa,
- telekomunikacyjna.

Prace budowlane należy wykonywać uwzględniając uzgodnienia właścicieli sieci. Uzgodnienia z gestorami sieci zostały załączone do projektu.

Wszystkie media zaznaczone są na planie zagospodarowania terenu. Jednak nie wyklucza się występowania niezainwentaryzowanego uzbrojenia.

5. Projektowane zagospodarowanie terenu

Podstawowe parametry dróg:

- Klasa drogi –Z, przyjęto L (ze względu na przebudowę drogi powiatowej przyjęto klasę o jeden poziom niżej).
- Kategoria drogi: droga powiatowa
- Prędkość projektowa: 50 km/h
- Sumaryczna liczba równoważnych osi standardowych 100 kN w całym okresie projektowym: 0,70
- Projektowana długość odcinka : 10496.85 m
- Projektowana szerokość jezdni w terenie zabudowanym: 5,5 m
- Projektowana szerokość pobocza: 2x0.75 m
- Projektowana szerokość chodnika: 1,5 i 2 m
- Kategoria obiektu budowlanego: IV, XXV

Przebieg drogi objętej opracowaniem nie ulega zmianie. Przebudowa drogi powiatowej będzie polegać na:

- a) budowie poszerzenia jezdni,
- b) budowie peronów autobusowych,
- c) wzmocnieniu jezdni na całym odcinku drogi,

- d) remoncie i budowie zjazdów,
- e) przebudowie skrzyżowań,
- f) budowie chodnika,
- g) oznakowaniu poziomym i pionowym.

5.1 Rozwiązanie Sytuacyjne

Rozwiązane sytuacyjne trasy przedstawiono na rys.1.1 do 1.25 – Plan Sytuacyjno-Wysokościowy. Początek przebudowanego odcinka zlokalizowany jest w km 7+536.31km DP, koniec projektowanego odcinka znajduje się w km 18+033.16. Szerokość jezdni zostanie doprowadzona do 5.5m, poza terenem zabudowanym. W ramach projektowanego zadania nie zmieniano przebiegu drogi w planie, przesunięto nieznacznie oś drogi z uwagi na konieczność wykonania poszerzenia jezdni. W ramach niniejszego projektu przewidziano utrzymanie lokalizacji istniejących skrzyżowań oraz doprowadzenie zjazdów.

W miejscowości Lniano w projekcie nie przewidziano, żadnych zmian geometrycznych. Istniejące chodniki należy wyregulować wysokościowo.

W miejscowości Jastrzębie przewidziano przebudowanie istniejącego skrzyżowania skanalizowanego. Przebudowa polega na zmianie kształtu istniejącej wyspy. Szerokość wlotu i wylotu przy wyspie skanalizowanej wynosi 4.5m. Zaprojektowano również pachwinę najazdową na skrzyżowaniu, który ma zapewnić przejezdność pojazdom ciężkim.

Projekt przewiduje budowę ronda w miejscowości Drzycim. Rondo zlokalizowane jest na skrzyżowaniu drogi powiatowej z ulicą Podgórną. Średnica wyspy przejezdnej o nawierzchni z kostki kamiennej wynosi 13m. Wyspa będzie obramowana krawężnikiem trapezowym kamiennym. Na wlocie zachodnim i wlocie z ulicy Podgórznej zaprojektowano wyspy środkowe. Wyspy należy obramować krawężnikiem trapezowym. Nawierzchnie wysp należy wykonać z kostki kamiennej. Wlot wschodni nie posiada wyspy centralnej. Na danym wlocie zaprojektowano pachwinę najazdową z kostki kamiennej.

W celu zredukowania powierzchni skrzyżowania ulicy Szkolnej z drogą powiatową, zaprojektowano wyniesiony plac z kostki brukowej. Plac należy obramować krawężnikiem najazdowym wyniesionym na 2 cm. Chodnik który znajduje się na placu należy obramować krawężnikiem betonowym wyniesionym o 10 cm.

W Drzycimiu należy wymienić istniejącą nawierzchnie chodnika po lewej stronie w km od 15+265.99 do 15+600 wraz z krawężnikami wystającymi. Chodnik, który występuje po prawej stronie przewidziano do regulacji wysokościowej.

W miejscowości Drzycim w okolicy cmentarza zaprojektowano parking. Szerokość parkingu wynosi 37.5 m a długość 4.5 m. Zaprojektowano 15 miejsc o wymiarach 2.5x4.5m. Parking zostanie wykonany z takiej samej nawierzchni jak nawierzchnia zjazdów z kostki

betonowej. Parking zostanie obramowany od jezdni krawężnikiem najazdowym. Pozostałe obramowanie parkingu należy wykonać z krawężnika wystającego na 10 cm.

Projekt uwzględnia budowę nowego chodnika w miejscowości Drzycim. Chodnik zlokalizowany jest po prawej stronie drogi powiatowej. Początek chodnika zaczyna się w km 14+856.93 a kończy się w km 15+100. Ze względu na trudne warunki terenowe chodnik został zaprojektowany w dużej części w śladzie istniejącej jezdni. Z tego też powodu w danym kilometrażu występuje przesunięcie jezdni. Dane przesunięcie wymusza, wbudowanie muru oporowego w celu umocnienia skarpy. Budowa muru oporowego wymusza na nas zmianę rodzaju słupa elektroenergetycznego. Projektowany chodnik należy obramować od strony ulicy krawężnikiem wystającym. Od strony zewnętrznej chodnik należy obramować obrzeżem.

Wlot ulicy Kościelnej z drogą powiatową w miejscowości Drzycim zostanie przebudowany. Zmiana polega na wprowadzeniu dodatkowych łuków w celu wskazania kierowcy, że dany wlot jest podporządkowany. Wlot należy obramować krawężnikami wystającymi (z wyjątkiem wjazdu do działki 99, gdzie należy wbudować krawężnik najazdowy).

W km od 14+986.67 do 15+062.21 lewą stronę jezdni należy obramować opornikiem wtopionym.

Skrzyżowanie drogi powiatowej z drogą prowadzącą do miejscowości Lubocheń zostanie przebudowane. Modernizacja skrzyżowania będzie polegała na wbudowywaniu „małej kropli” na wlocie podporządkowanym.

Jednym z założeń projektowych jest wbudowanie po stronie wewnętrznej korytek trójkątnych na łukach o promieniu mniejszym bądź równym 200m.

Projekt uwzględnia wykonanie poszerzenia jezdni. Z uwagi na technologie wykonania poszerzenie jezdni, jeśli projektowane poszerzenie jest mniejsze od 0.6 m należy wykonać dodatkowe roboty ziemne, w celu prawidłowego wykonania konstrukcji projektowanej konstrukcji.

Zjazdy asfaltowe poza terenem zabudowanym należy wykonać o skosach 2:2. Minimalna szerokość zjazdu asfaltowego poza terenem zabudowanym wynosi 3.5 m.

Na Planie Sytuacyjno-Wysokościowym przedstawiono drzewa do wycinki. Łącznie na danym etapie jest do wycięcia 77 drzew.

Roboty związane z przebudową drogi powiatowej w, żadnym zakresie nie ingerują z urządzeniami melioracyjne.

Tabelaryczne zestawienie powierzchni:

Element	Powierzchnia	Jednostka
Nawierzchnia jezdni istniejącej – wzmocnienie	54539.63	m ²
Nawierzchnia poszerzenia / nowej konstrukcji	5864.55	m ²
Projektowana nawierzchnia poboczy	12899.75	m ²
Projektowana nawierzchnia zjazdów asfaltowych	1669.41	m ²
Projektowana nawierzchnia zjazdów z kostki betonowej	273.75	m ²
Projektowana nawierzchnia zjazdów do regulacji	381.26	m ²
Projektowana nawierzchnia chodników / peronów	5288.55	m ²
Suma	809016.9	m²

5.2 Projektowana niweleta

Niweletę drogi dopasowano do istniejącej nawierzchni. Przy projektowaniu wzięto pod uwagę grubość obliczeniowej nakładki niezbędnej do wzmocnienia konstrukcji. Istniejący przebieg drogi w profilu nie zapewnia minimalnych spadków. Przy projektowaniu niwelety zachowanie minimalnych spadków wymagałoby całkowitego przeprofilowania przebiegu wysokościowego drogi. Z uwagi na znikome spadki podłużne, należy zadbać o nadanie spadków poprzecznych i prawidłowe odwodnienie jezdni.

Drogę w przekroju podłużnym zaprojektowano tak, aby wyeliminować lokalne deformacje niwelety i umożliwić zastosowanie przyjętej technologii. Projektowaną niweletę uzyska się poprzez wyrównanie istniejącej nawierzchni z jednoczesnym nadaniem jej wymaganych pochyleń poprzecznych i podłużnych oraz ułożenie nowej konstrukcji nawierzchni.

5.3 Przekroje normalne

Przekroje normalne przebudowanej drogi przedstawiono na rysunkach nr. 2.0. Konstrukcje nakładki bitumicznej zaprojektowano w oparciu o ustalenia i zalecenia inwestora. Przekroje konstrukcyjne drogi sporządzono w oparciu o:

- wytyczne Katalogu Typowych Konstrukcji Nawierzchni Podatnych i Półsztywnych z dnia 16.06.2014 r.,

- opinię geotechniczną,
- wytyczne Katalogu Przebudów i Remontów Nawierzchni Podatnych i Półsztywnych KPRNPP-2013.

Zaprojektowano 7 typów konstrukcji:

- wzmocnioną istniejącą konstrukcję nawierzchni jezdni,
- konstrukcję poszerzenia
- konstrukcję pobocza,
- konstrukcję zjazdu z kostki betonowej,
- konstrukcję zjazdu z betonu asfaltowego,
- konstrukcję ciągów pieszych, peronu,
- konstrukcje kropli.

Wzmocniona istniejąca konstrukcja nawierzchni jezdni

Warstwa ściernalna SMA	gr. 5 cm
Wypełnienie ubytków profilem 100 Mg/km	-
Istniejąca warstwa betonu asfaltowego	-
Istniejąca warstwa kamienia łamanego	-
RAZEM	-

Konstrukcja poszerzenia

Warstwa ściernalna SMA	gr. 5 cm
Warstwa wiążąca AC 11 W	gr. 4 cm
Podbudowa zasadnicza z KŁSM 0-31,5	gr. 20 cm
Warstwa z piasku	gr. 20 cm
RAZEM	gr. 49 cm

Konstrukcja pobocza

Warstwa gruntowe	gr. 15 cm
------------------	-----------

Konstrukcja zjazdu z kostki betonowej

Warstwa ściernalna z kostki betonowej	gr. 8 cm
Podsypka cementowo – piaskowa (1:4)	gr. 4 cm
Podbudowa zasadnicza z betonu C8/10	gr. 20 cm
Warstwa stabilizacji Rm 2,5 MPa	gr. 15 cm
RAZEM	gr. 47 cm

Konstrukcja zjazdu z betonu asfaltowego

Warstwa ścieralna SMA	gr. 5 cm
Warstwa KŁSM 0-31,5	gr. 20 cm
Warstwa stabilizacji Rm 1.5-2.5 MPa	gr. 15 cm
RAZEM	gr. 40 cm

Konstrukcja peronu / chodnika

Warstwa ścieralna z kostki betonowej	gr. 8 cm
Podsypka cementowo – piaskowa (1:4)	gr. 4 cm
Warstwa stabilizacji Rm 2,5 MPa	gr. 15 cm
Warstwa z piasku	gr. 10 cm
RAZEM	gr. 37 cm

Konstrukcja kropli

Warstwa wierzchnia z kostki kamiennej	8/11 cm
Podsypka cementowo – piaskowa (1:4)	gr. 4 cm
Warstwa podbudowy zas. z bet. cem. C8/10	gr. 20 cm
Warstwa stabilizacji Rm 1.5-2.5 MPa	gr. 20 cm
RAZEM	gr. 52/55 cm

Przewiduje się poniższy dobór kolorystyki kostki betonowej:

- na zjazdach – kostka grafitowa,
- na zatokach autobusowych – kostka czerwona,
- na chodnikach – kostka szara.

6. Odwodnienie

Odwodnienie drogi powiatowej będzie realizowane przez spadki poprzeczne. Wody opadowe będą odprowadzane w sposób niezorganizowany na przyległe tereny zielone znajdujące się w pasie drogowym (woda opadowa w żaden sposób nie będzie odprowadzana do działek sąsiednich).

Warunki odwodnienia w miejscowości Drzycim zostają takie same, odprowadzenie wody będzie realizowane przez spadki poprzeczne.

7. Obszar oddziaływania

Obszar oddziaływania inwestycji obejmuje działki na których zlokalizowana jest inwestycja tj. Jednostka ewidencyjna Lniano, Obręb Lniano: 72; 83/1; 84/4; 85/2; 87/2; 87/6; 87/7; 96/1; 142/1; 175/5; 175/7; 175/9; 175/11; 177/4; 178/1; 179/1; 180/1; 183; 184/1; 185/3; 185/5; 275/2; Jednostka ewidencyjna Drzycim Obręb Jastrzębie: 3; 6/3; 10; 17; 21 Obręb Drzycim: 26/1; 44/1; 104/1; 104/2; 148; 197; 205/8 Obręb Gródek: 4; 20/3. Obszar oddziaływania został określony na podstawie Rozporządzenia Ministra Infrastruktury z dnia 2 marca 1999 r. w sprawie warunków technicznych, jakim powinny odpowiadać drogi publiczne i ich usytuowanie.

8. Uwarunkowania środowiskowe

W toku projektowania przeprowadzono postępowanie w sprawie oddziaływania inwestycji na środowisko. Zgodnie z postanowieniem Wójta Gminy Lniano, uznano brak potrzeby przeprowadzenia oceny oddziaływania na środowisko dla planowanego przedsięwzięcia, przez co rozumie się, iż inwestycja nie wpłynie na obszar specjalnej ochrony ptaków Natura 2000 – PLB-220009 Bory Tucholskie oraz na otulinę Wdeckiego Parku Krajobrazowego.

Zgodnie z decyzją Wójta Gminy Lniano Nr 1/2019 o środowiskowych uwarunkowaniach, stwierdzono brak potrzeby przeprowadzenia oceny oddziaływania przedsięwzięcia na środowisko.

9. Dane techniczne obiektu budowlanego charakteryzujące wpływ obiektu budowlanego na środowisko i jego wykorzystywanie oraz na zdrowie ludzi i obiekty sąsiedni

Projektowany obiekt budowlany jakim jest przebudowana droga wraz z infrastrukturą nie generuje zapotrzebowania na wodę, nie generuje zanieczyszczeń oraz odpadów. Powierzchnia jezdni sama z siebie nie generuje drgań, ani hałasu. Drgania i hałas mogą powstać na skutek odbywającego się ruchu kołowego (szczególnie ciężkiego). Przebudowa drogi zminimalizuje te efekty dzięki wzmocnionej konstrukcji i nowej, równej nawierzchni.

Korzystanie z drogi po przebudowie nie wpłynie w żaden sposób na poziom wód gruntowych oraz zanieczyszczenie gleby.

10. Uwagi końcowe

- Ze względu na fakt występowania uzbrojenia podziemnego należy zachować ostrożność podczas prowadzenia wszelkich robót w jego pobliżu - roboty ziemne należy prowadzić sposobem ręcznym. Lokalizacja uzbrojenia jest pokazana na planie zagospodarowania terenu oraz na planszach uzgodnień z gestorami. W przypadku wątpliwości co do lokalizacji uzbrojenia podziemnego należy skorzystać z oryginalnych naniesień i wykonać przekopy kontrolne celem dokładnej lokalizacji urządzeń podziemnych w obecności gestora sieci.
- Należy bezwzględnie przestrzegać ustaleń zawartych w uzgodnieniach.
- Inwestycja wymaga wycinki drzew i krzewów – prace należy wykonać zgodnie z warunkami wydanymi w decyzji.









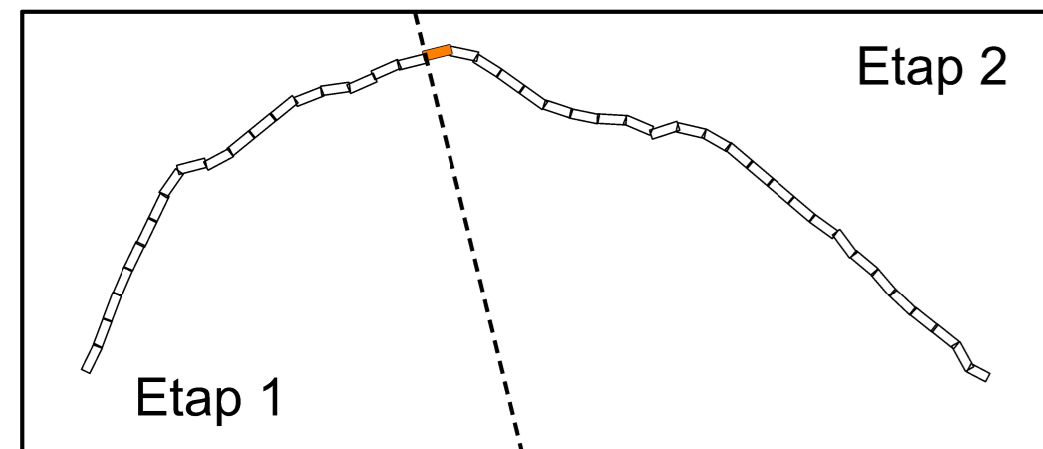





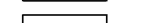
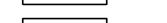







Projektował:

Sprawdził:

mgr inż. Artur Kamiński

mgr inż. Tomasz Wiese

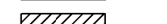

- Legenda - branża drogowa**
-  Projektowana krawężnik jezdni
 -  Projektowany krawężnik betonowy
 -  Projektowany krawężnik trapezowy
 -  Projektowany krawężnik najazdowy
 -  Projektowany opornik
 -  Projektowane obrzeże
 -  Projektowana krawędź pobocza
 -  Projektowany drenaż
 -  Oś projektowanej drogi
 -  Projektowane korytka
 -  Projektowane barierki ochronne
 -  Projektowana rura osłonowa
 -  Projektowana nawierzchnia nakładki
 -  Projektowana nawierzchnia poszerzenia
 -  Projektowana nawierzchnia chodnika
 -  Projektowana nawierzchnia pobocza
 -  Projektowana nawierzchnia parkingu
 -  Projektowana nawierzchnia z kostki kamiennej
 -  Projektowana nawierzchnia zjazdów z kostki
 -  Projektowana nawierzchnia zjazdów z AC
 -  Istniejące zjazdy do regulacji wysokościowej
 -  Istniejące chodniki do regulacji wysokościowej
 -  Projektowane włączenie do istniejącej nawierzchni
 -  Projektowane wzmocnienie skarp płytami azurowymi
 -  Drzewo do wyćki

LAPIS LAPIS Artur Kamiński
ul. Igrzyskowa 1/46
85-796 Bydgoszcz

INWESTYCJA	Przebudowa drogi powiatowej Błądzim - Drzymim - Łaskowice - ETAP 2
LOKALIZACJA	Obreń Lniano: 72; 83/1; 84/4; 85/2; 87/2; 87/6; 87/7; 96/1; 142/1; 175/5; 175/7; 175/9; 175/11; 177/4; 178/1; 179/1; 180/1; 183; 184/1; 185/3; 185/5; 275/2
INWESTOR	Jednostka ewidencyjna Drzymim Obreń Jastrzebie: 3; 6/3; 10; 17; 21 Obreń Drzymim: 26/1; 44/1; 104/1; 104/2; 148; 205/8 Obreń Gródek: 4; 20/3
AUTORSKI	Powiat Świecki ul. Gen. Józefa Hallera 9 86-100 Świecie

FUNKCJA	IMIĘ I NAZWISKO	NR UPRAWNIEN	PODPIS
Branża drogowa:			
Projektował:	Artur Kamiński	KUP/0151/PBD/15	
Sprawdzał:	Tomasz Wiśnie	KUP/0040/POD/10	
Branża elektryczna:			
Projektował:	Andrzej Klawiter	AUB-KZ-7210/72/90	

NAZWA RYSUNKU	Plan Zagospodarowania Terenu		
STADIUM	PBW	SKALA:	NR RYS.: 1.1
BRANŻA	DROGOWA	1:500	
DATA:	22.03.2019		

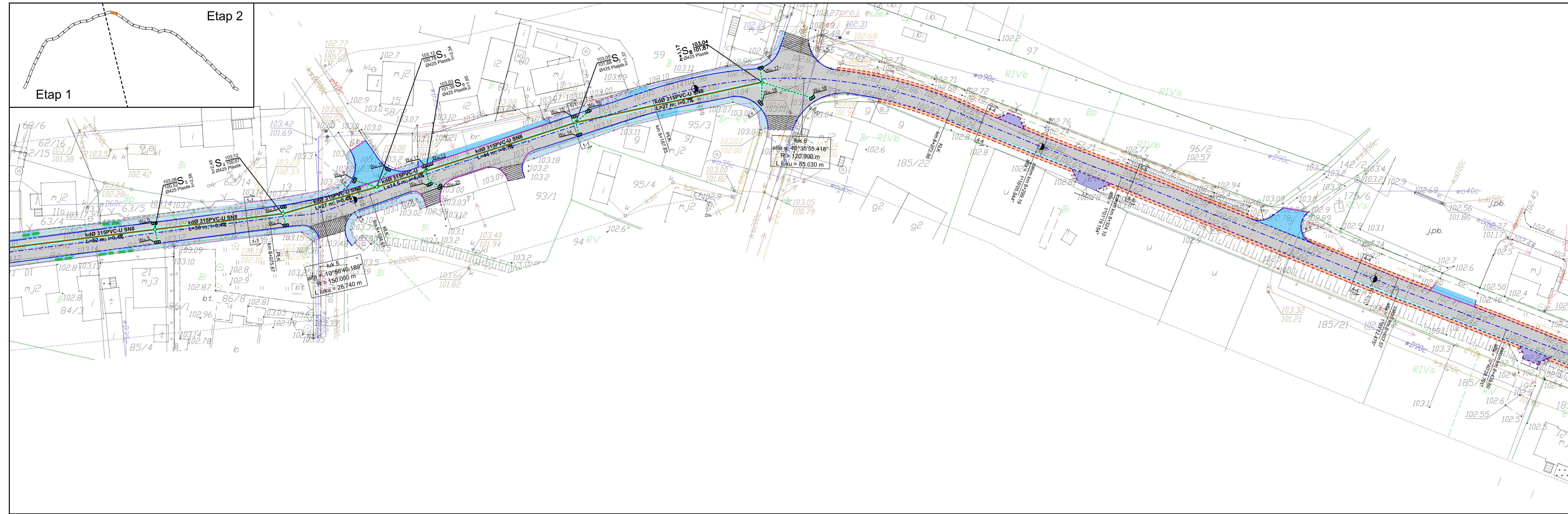

- Legenda - branża drogowa**
- Projektowana krawężń jezdni
 - Projektowany krawężnik betonowy
 - Projektowany krawężnik trapezowy
 - Projektowany krawężnik najazdowy
 - Projektowany opornik
 - Projektowane obrzeże
 - Projektowana krawężń pobocza
 - Projektowany drenaż
 - Oś projektowanej drogi
 - Projektowane korytka
 - Projektowane bariery ochronne
 - Projektowana rura osłonowa
 - Projektowana nawierzchnia nakładki
 - Projektowana nawierzchnia poszerzenia
 - Projektowana nawierzchnia chodnika
 - Projektowana nawierzchnia pobocza
 - Projektowana nawierzchnia parkingu
 - Projektowana nawierzchnia z kostki kamiennej
 - Projektowana nawierzchnia zjazdów z kostki
 - Projektowana nawierzchnia zjazdów z AC
 - Istniejące zjazdy do regulacji wysokościowej
 - Istniejący chodnik do regulacji wysokościowej
 - Projektowane włączenie do istniejącej nawierzchni
 - Projektowane wzmocnienie skarp płytami ażurowymi
 - Drzewo do wycinki

LAPIS Artur Kamiński
ul. Igrzyskowa 1/46
85-796 Bydgoszcz

INWESTYCJA	Przebudowa drogi powiatowej Błądzim - Drzycim - Laskowice - ETAP 2
LOKALIZACJA	<p>Obwód Lniany: 72; 83/1; 84/4; 85/2; 87/2; 87/6; 87/7; 96/1; 142/1; 175/5; 175/7; 175/9; 175/11; 177/4; 178/1; 179/1; 180/1; 183; 184/1; 185/3; 185/5; 275/2</p> <p>Jednostka ewidencyjna Drzycim</p> <p>Obwód Jastrzębie: 3; 6/3; 10; 17; 21</p> <p>Obwód Drzycim: 26/1; 44/1; 104/1; 104/2; 148; 205/8</p> <p>Obwód Gródek: 4; 20/3</p>
INWESTOR	Powiat Świecki ul. Gen. Józefa Hallera 9 86-100 Świecie

FUNKCJA	IMIĘ I NAZWISKO	NR UPRAWNIEN	PODPIS
Branża drogowa:			
Projektował:	Artur Kamiński	KUP/0151/P80/15	
Sprawdzał:	Tomasz Wiese	KUP/0040/POD/10	
Branża elektryczna:			
Projektował:	Andrzej Klawiter	AUB-KZ-7210/72/90	

Plan Zagospodarowania Terenu			
STADIUM	PBW	SKALA:	NR RYS.:
BRANŻA	DROGOWA	1:500	1.2
DATA:	22.03.2019		

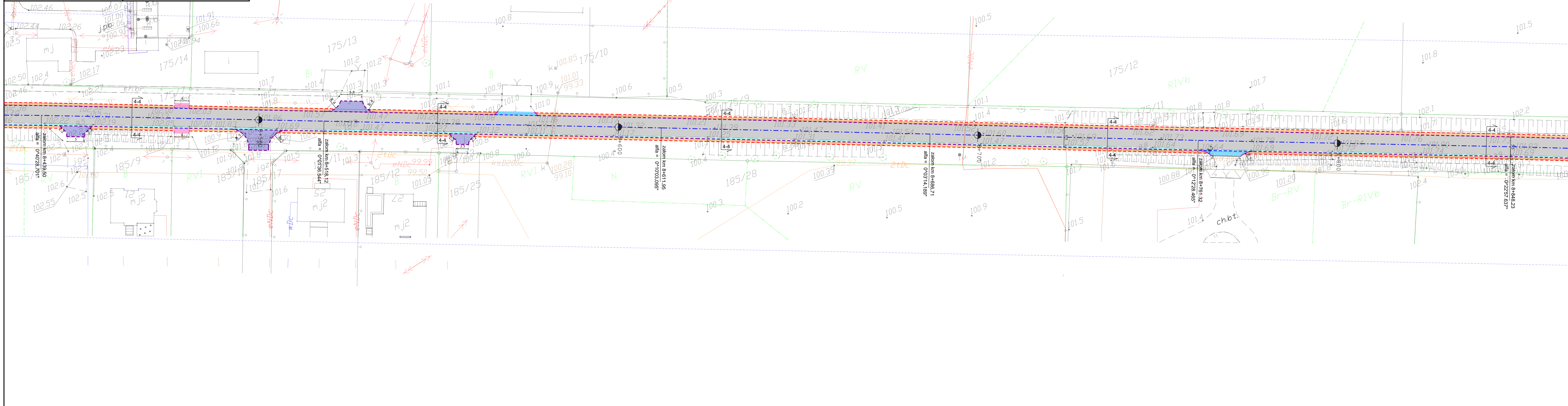
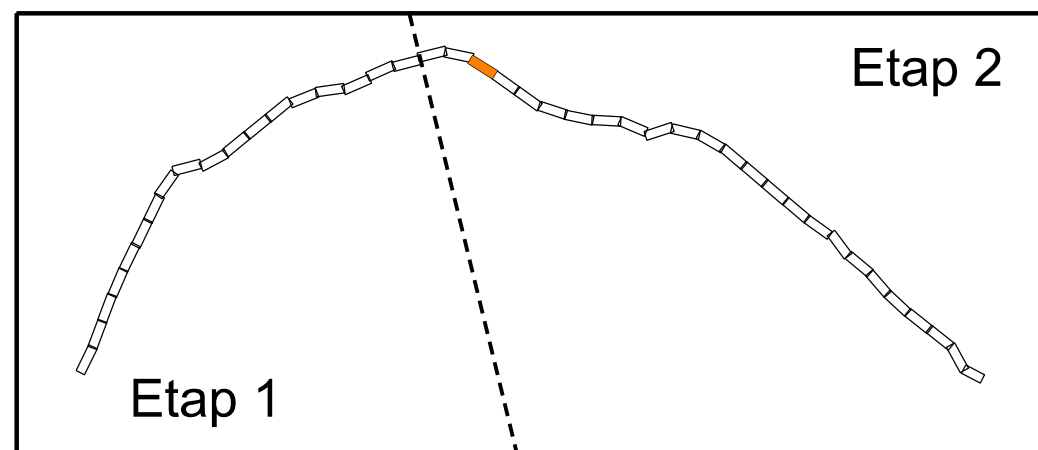

Legenda - branża drogowa

- Projektowana krawężń jezdní
- Projektowany krawężń betonowy
- Projektowany krawężń trapezowy
- Projektowany krawężń najazdowy
- Projektowany opornik
- Projektowane obrzeże
- Projektowana krawężń pobocza
- Projektowany drenaż
- Oś projektowanej drogi
- Projektowane korytka
- Projektowane bariery ochronne
- Projektowana rura osłonowa
- Projektowana nawierzchnia nakładki
- Projektowana nawierzchnia poszerzenia
- Projektowana nawierzchnia chodnika
- Projektowana nawierzchnia pobocza
- Projektowana nawierzchnia z kostki kamiennej
- Projektowana nawierzchnia zjazdów z kostki
- Projektowana nawierzchnia zjazdów z AC
- Istniejące zjazdy do regulacji wysokościowej
- Istniejący chodnik do regulacji wysokościowej
- Projektowane włączenie do istniejącej nawierzchni
- Projektowane wzmocnienie skarp płytami ażurowymi
- Drzewo do wycinki









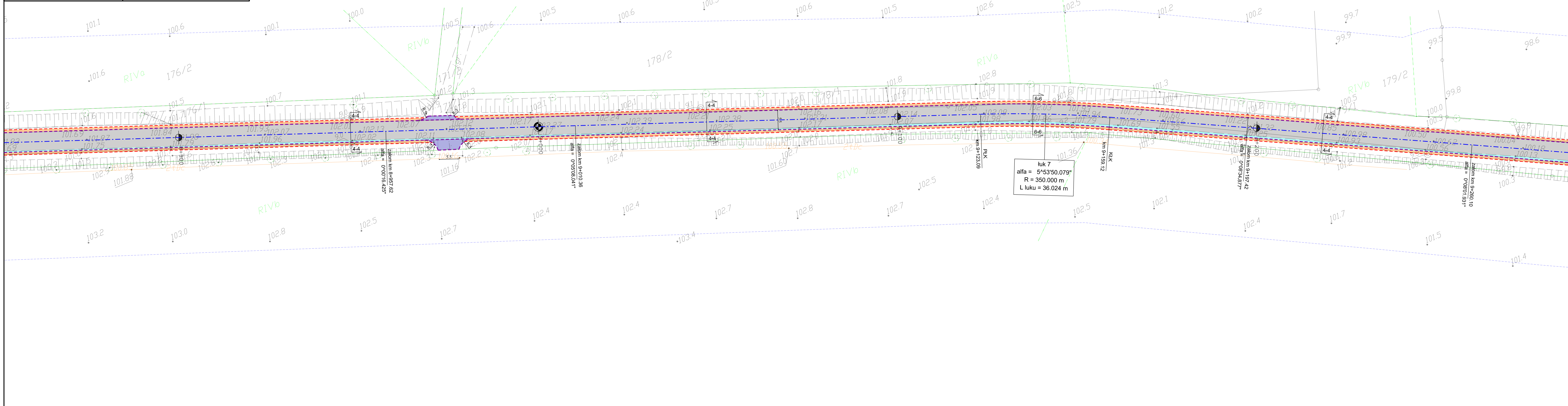
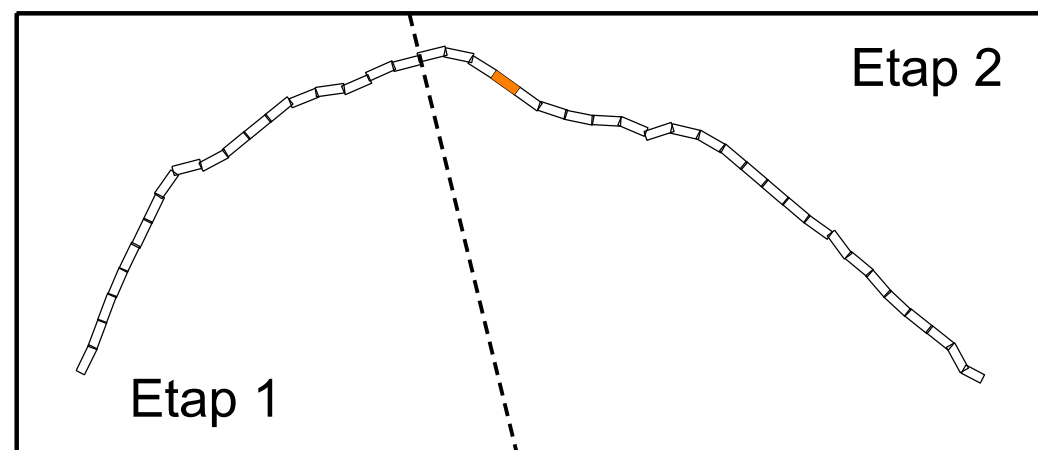





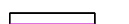
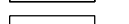
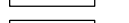







LAPIS LAPIS Artur Kamiński
ul. Igrzyskowa 1/46
85-796 Bydgoszcz

INWESTYCJA	Przebudowa drogi powiatowej Błądzim - Drzycim - Laskowice - ETAP 2
LOKALIZACJA	<p>Obręb Lniano: 72; 83/1; 84/4; 85/2; 87/2; 87/6; 87/7; 96/1; 142/1; 175/5; 175/7; 175/9; 175/11; 177/4; 178/1; 179/1; 180/1; 183; 184/1; 185/3; 185/5; 275/2</p> <p>Jednostka ewidencyjna Drzycim Obręb Jastrzębie: 3; 6/3; 10; 17; 21 Obręb Drzycim: 26/1; 44/1; 104/1; 104/2; 148; 205/8 Obręb Gródek: 4; 20/3</p>
INWESTOR	<p>Powiat Świecki ul. Gen. Józefa Hallera 9 86-100 Świecie</p>

AUTORSKI	FUNKCJA	IMIĘ I NAZWISKO	NR UPRAWNIEN	PODPIS
Branża drogowa:	Projektował:	Artur Kamiński	KUP/0151/P80/15	
	Sprawdzał:	Tomasz Wiese	KUP/0040/POOD/10	

NAZWA RYSUNKU	Plan Zagospodarowania Terenu		
STADIUM	PBW	SKALA:	NR RYS.:
BRANŻA	DROGOWA	1:500	1.3
DATA:	22.03.2019		

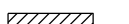

- Legenda - branża drogowa**
-  Projektowana krawędź jezdni
 -  Projektowany krawężnik betonowy
 -  Projektowany krawężnik trapezowy
 -  Projektowany krawężnik najazdowy
 -  Projektowany opornik
 -  Projektowane obrzeże
 -  Projektowana krawędź pobocza
 -  Projektowany drenaż
 -  Oś projektowanej drogi
 -  Projektowane pokrycia
 -  Projektowane bariery ochronne
 -  Projektowana rura osłonowa
 -  Projektowana nawierzchnia nakładki
 -  Projektowana nawierzchnia poszerzenia
 -  Projektowana nawierzchnia chodnika
 -  Projektowana nawierzchnia pobocza
 -  Projektowana nawierzchnia parkingu
 -  Projektowana nawierzchnia z kostki kamiennej
 -  Projektowana nawierzchnia zjazdów z kostki
 -  Projektowana nawierzchnia zjazdów z AC
 -  Istniejące zjazdy do regulacji wysokościowej
 -  Istniejący chodnik do regulacji wysokościowej
 -  Projektowane włączenie do istniejącej nawierzchni
 -  Projektowane wzmocnienie skarp płytami ażurowymi
 -  Drzewo do wycinki

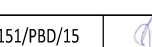
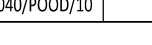

INWESTYCJA	Przebudowa drogi powiatowej Błądzim - Drzycim - Laskowice - ETAP 2
LOKALIZACJA	<p>Obręb Lniano: 72; 83/1; 84/4; 85/2; 87/2; 87/6; 87/7; 96/1; 142/1; 175/5; 175/7; 175/9; 175/11; 177/4; 178/1; 179/1; 180/1; 183; 184/1; 185/3; 185/5; 275/2</p> <p>Jednostka ewidencyjna Drzycim Obręb Jastrzębie: 3; 6/3; 10; 17; 21 Obręb Drzycim: 26/1; 44/1; 104/1; 104/2; 148; 205/8 Obręb Gródek: 4; 20/3</p>
INWESTOR	Powiat Świecki ul. Gen. Józefa Hallera 9 86-100 Świecie

AUTORSKI	FUNKCJA IMIĘ I NAZWISKO NR UPRAWNIEN PODPIS			
	Branża drogowa:			
Projektował:	Artur Kamiński	KUP/0151/P80/15		
Sprawdzał:	Tomasz Wiese	KUP/0040/POOD/10		
Branża elektryczna:				
Projektował:	Andrzej Klawiter	AUB-K2-7210/72/90		

NAZWA RYSUNKU	Plan Zagospodarowania Terenu		
STADIUM	PBW	SKALA:	NR RYS.:
BRANŻA	DROGOWA	1:500	1.4
DATA:	22.03.2019		

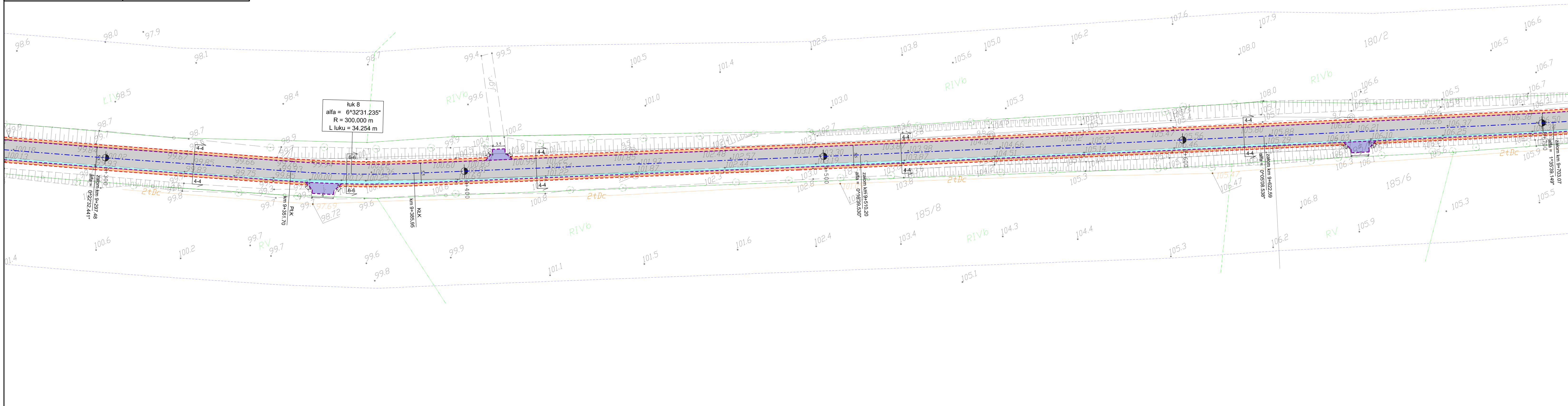
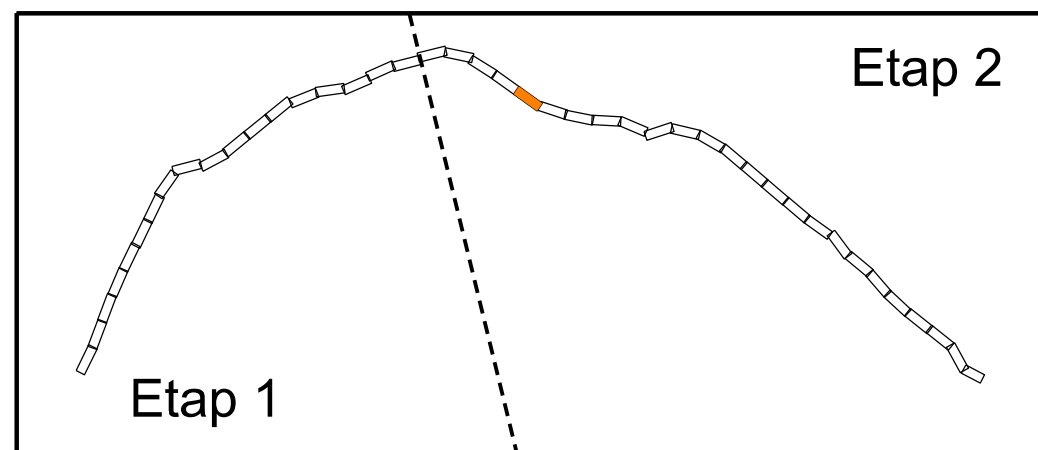

Legenda - branża drogowa

- Projektowana krawędź jezdni
- Projektowany krawężnik betonowy
- Projektowany krawężnik trapezowy
- Projektowany krawężnik najazdowy
- Projektowany opornik
- Projektowane obrzeże
- Projektowana krawędź pobocza
- Projektowany drenaż
- Oś projektowanej drogi
- Projektowane korytka
- Projektowane bariery ochronne
- Projektowana rura osłonowa
- Projektowana nawierzchnia nakładki
- Projektowana nawierzchnia poszerzenia
- Projektowana nawierzchnia chodnika
- Projektowana nawierzchnia pobocza
- Projektowana nawierzchnia parkingu
- Projektowana nawierzchnia z kostki kamiennej
- Projektowana nawierzchnia zjazdów z kostki
- Projektowana nawierzchnia zjazdów z AC
- Istniejące zjazdy do regulacji wysokościowej
- Istniejący chodnik do regulacji wysokościowej
- Projektowane włączenie do istniejącej nawierzchni
- Projektowane wzmocnienie skarp płytami ażurowymi
- Drzewo do wycinki

LAPIS LAPIS Artur Kamiński
ul. Igrzyskowa 1/46
85-796 Bydgoszcz

INWESTYCJA	Przebudowa drogi powiatowej Błądzim - Drzycim - Laskowice - ETAP 2																								
LOKALIZACJA	Obręb Lniano: 72; 83/1; 84/4; 85/2; 87/2; 87/6; 87/7; 96/1; 142/1; 175/5; 175/7; 175/9; 175/11; 177/4; 178/1; 179/1; 180/1; 183; 184/1; 185/3; 185/5; 275/2 Jednostka ewidencyjna Drzycim Obręb Jastrzębie: 3; 6/3; 10; 17; 21 Obręb Drzycim: 26/1; 44/1; 104/1; 104/2; 148; 205/8 Obręb Gródek: 4; 20/3																								
INWESTOR	Powiat Świecki ul. Gen. Józefa Hallera 9 86-100 Świecie																								
AUTORSKI	<table border="1"> <thead> <tr> <th>FUNKCJA</th> <th>IMIĘ I NAZWISKO</th> <th>NR UPRAWNIEN</th> <th>PODPIS</th> </tr> </thead> <tbody> <tr> <td colspan="4">Branża drogowa:</td> </tr> <tr> <td>Projektował:</td> <td>Artur Kamiński</td> <td>KUP/0151/P80/15</td> <td></td> </tr> <tr> <td>Sprawdził:</td> <td>Tomasz Wiese</td> <td>KUP/0040/POD/10</td> <td></td> </tr> <tr> <td colspan="4">Branża elektryczna:</td> </tr> <tr> <td>Projektował:</td> <td>Andrzej Klawiter</td> <td>AUB-K2-7210/72/90</td> <td></td> </tr> </tbody> </table>	FUNKCJA	IMIĘ I NAZWISKO	NR UPRAWNIEN	PODPIS	Branża drogowa:				Projektował:	Artur Kamiński	KUP/0151/P80/15		Sprawdził:	Tomasz Wiese	KUP/0040/POD/10		Branża elektryczna:				Projektował:	Andrzej Klawiter	AUB-K2-7210/72/90	
FUNKCJA	IMIĘ I NAZWISKO	NR UPRAWNIEN	PODPIS																						
Branża drogowa:																									
Projektował:	Artur Kamiński	KUP/0151/P80/15																							
Sprawdził:	Tomasz Wiese	KUP/0040/POD/10																							
Branża elektryczna:																									
Projektował:	Andrzej Klawiter	AUB-K2-7210/72/90																							

NAZWA RYSUNKU	Plan Zagospodarowania Terenu		
STADIUM	PBW	SKALA:	NR RYS.:
BRANŻA	DROGOWA	1:500	1.5
DATA:	22.03.2019		

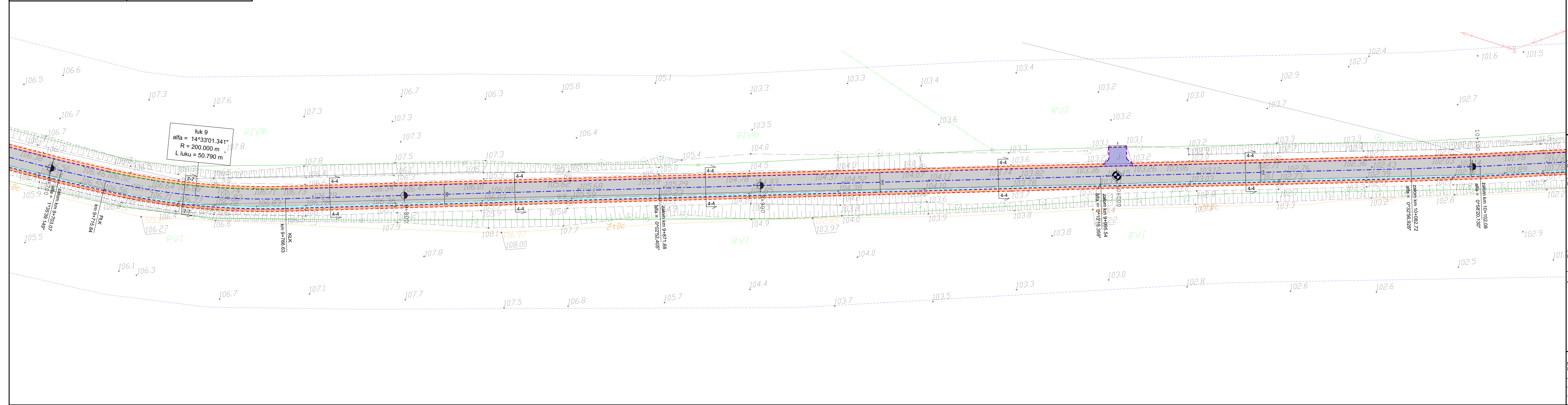
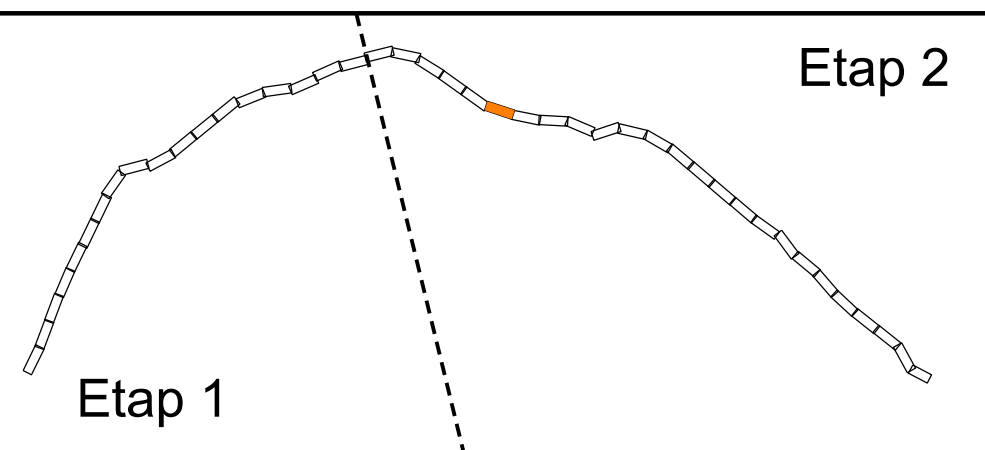

Legenda - branża drogowa

- Projektowana krawężń jezdní
- Projektowany krawężń betonowy
- Projektowany krawężń trapezowy
- Projektowany krawężń najazdowy
- Projektowany opornik
- Projektowane obrzeże
- Projektowana krawężń pobocza
- Projektowany drenaż
- Oś projektowanej drogi
- Projektowane korytka
- Projektowane bariery ochronne
- Projektowana rura osłonowa
- Projektowana nawierzchnia nakładki
- Projektowana nawierzchnia poszerzenia
- Projektowana nawierzchnia chodnika
- Projektowana nawierzchnia pobocza
- Projektowana nawierzchnia z kostki kamiennej
- Projektowana nawierzchnia zjazdów z kostki
- Projektowana nawierzchnia zjazdów z AC
- Istniejące zjazdy do regulacji wysokościowej
- Istniejący chodnik do regulacji wysokościowej
- Projektowane włączenie do istniejącej nawierzchni
- Projektowane wzmocnienie skarp płytami ażurowymi
- Drzewo do wycinki

LAPIS LAPIS Artur Kamiński
ul. Igrzyskowa 1/46
85-796 Bydgoszcz

INWESTYCJA	Przebudowa drogi powiatowej Błądzim - Drzycim - Laskowice - ETAP 2
LOKALIZACJA	<p>Obręb Lniano: 72; 83/1; 84/4; 85/2; 87/2; 87/6; 87/7; 96/1; 142/1; 175/5; 175/7; 175/9; 175/11; 177/4; 178/1; 179/1; 180/1; 183; 184/1; 185/3; 185/5; 275/2</p> <p>Jednostka ewidencyjna Drzycim Obręb Jastrzębie: 3; 6/3; 10; 17; 21 Obręb Drzycim: 26/1; 44/1; 104/1; 104/2; 148; 205/8 Obręb Gródek: 4; 20/3</p>
INWESTOR	Powiat Świecki ul. Gen. Józefa Hallera 9 86-100 Świecie

FUNKCJA	IMIĘ I NAZWISKO	NR UPRAWNIENÍ	PODPIS
Branża drogowa:			
Projektował:	Artur Kamiński	KUP/0151/P80/15	
Sprawdzał:	Tomasz Wiese	KUP/0040/POOD/10	
Branża elektryczna:			
Projektował:	Andrzej Klawiter	AUB-K2-7210/72/90	

NAZWA RYSUNKU	Plan Zagospodarowania Terenu		
STADIUM	PBW	SKALA:	NR RYS.:
BRANŻA	DROGOWA	1:500	1.6
DATA:	22.03.2019		

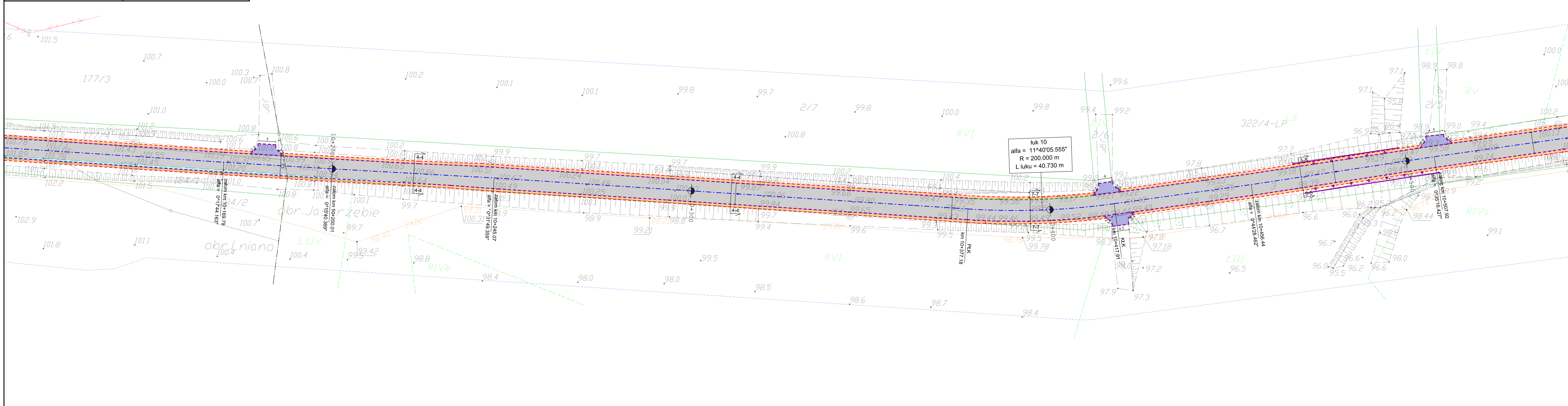
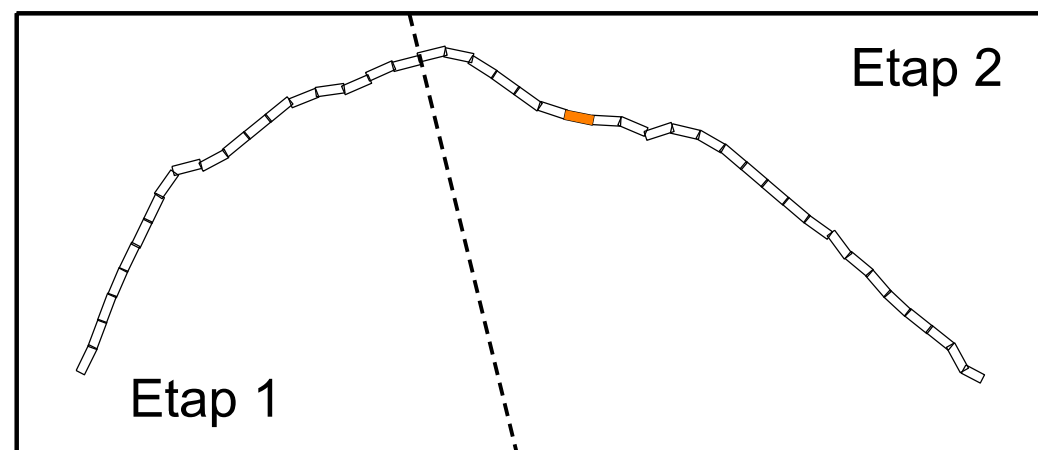

- Legenda - branża drogowa**
- Projektowana krawężń jezdn
 - Projektowany krawężnik betonowy
 - Projektowany krawężnik trapezowy
 - Projektowany krawężnik najazdowy
 - Projektowany opornik
 - Projektowane obrzeże
 - Projektowana krawężń pobocza
 - Projektowany drenaż
 - Oś projektowanej drogi
 - Projektowane korytka
 - Projektowane bariery ochronne
 - Projektowana rura osłonowa
 - Projektowana nawierzchnia nakładki
 - Projektowana nawierzchnia poszerzenia
 - Projektowana nawierzchnia chodnika
 - Projektowana nawierzchnia pobocza
 - Projektowana nawierzchnia parkingu
 - Projektowana nawierzchnia z kostki kamiennej
 - Projektowana nawierzchnia zjazdów z kostki
 - Projektowana nawierzchnia zjazdów z AC
 - Istniejące zjazdy do regulacji wysokościowej
 - Istniejący chodnik do regulacji wysokościowej
 - Projektowane włączenie do istniejącej nawierzchni
 - Projektowane wzmocnienie skarp płytami ażurowymi
 - Drzewo do wycinki



INWESTYCJA	Przebudowa drogi powiatowej Błądzim - Drzycim - Laskowice - ETAP 2			
LOKALIZACJA	Obręb Lniano: 72; 83/1; 84/4; 85/2; 87/2; 87/6; 87/7; 96/1; 142/1; 175/5; 175/7; 175/9; 175/11; 177/4; 178/1; 179/1; 180/1; 183; 184/1; 185/3; 185/5; 275/2 Jednostka ewidencyjna Drzycim Obręb Jastrzębie: 3; 6/3; 10; 17; 21 Obręb Drzycim: 26/1; 44/1; 104/1; 104/2; 148; 205/8 Obręb Gródek: 4; 20/3			
INWESTOR	Powiat Świecki ul. Gen. Józefa Hallera 9 86-100 Świecie			
AUTORSKI	FUNKCJA	IMIĘ I NAZWISKO	NR UPRAWNIENI	PODPIS
Branża drogowa:	Projektował:	Artur Kamiński	KUP/0151/P80/15	
	Sprawdził:	Andrzej Klawiter	KUP/0040/POD/10	
Branża elektryczna:	Projektował:	Andrzej Klawiter	AUB-K2-7210/72/90	

Plan Zagospodarowania Terenu			
STADIUM	PBW	SKALA:	NR RYS.:
BRANŻA	DROGOWA	1:500	1.7
DATA:	22.03.2019		

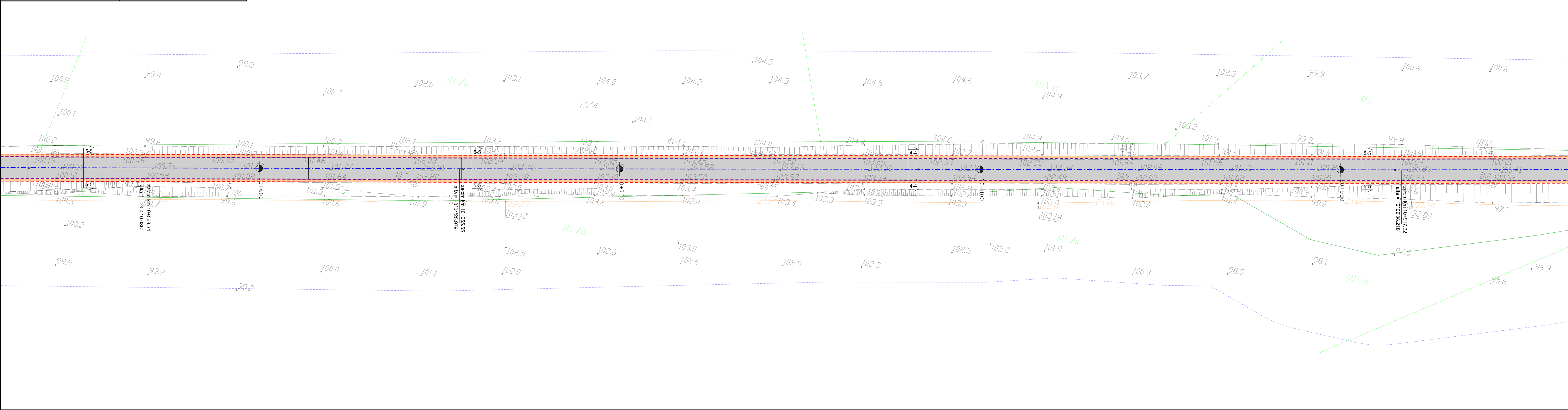
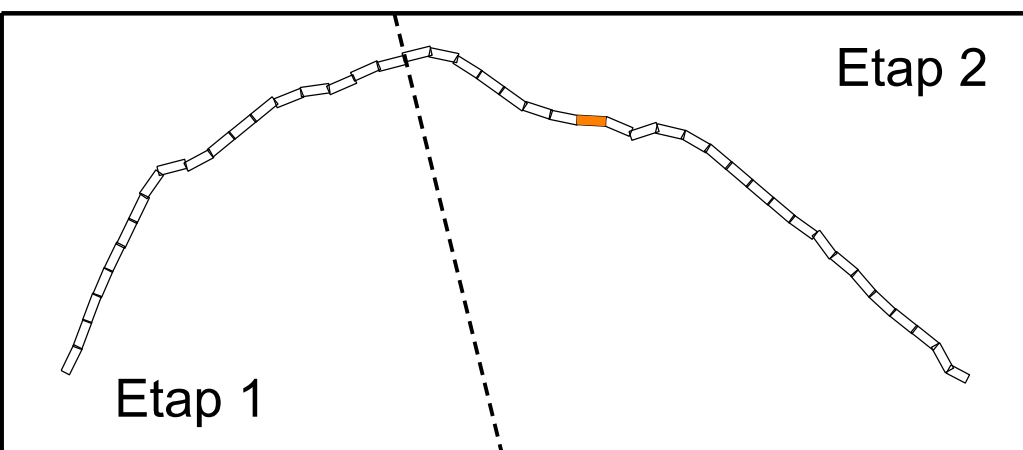

LAPIS LAPIS Artur Kamiński
ul. Igrzyskowa 1/46
85-796 Bydgoszcz

INWESTYCJA	Przebudowa drogi powiatowej Błądzim - Drzycim - Laskowice - ETAP 2																								
LOKALIZACJA	Obręb Lniano: 72; 83/1; 84/4; 85/2; 87/2; 87/6; 87/7; 96/1; 142/1; 175/5; 175/7; 175/9; 175/11; 177/4; 178/1; 179/1; 180/1; 183; 184/1; 185/3; 185/5; 275/2 Jednostka ewidencyjna Drzycim Obręb Jastrzębie: 3; 6/3; 10; 17; 21 Obręb Drzycim: 26/1; 44/1; 104/1; 104/2; 148; 205/8 Obręb Gródek: 4; 20/3																								
INWESTOR	Powiat Świecki ul. Gen. Józefa Hallera 9 86-100 Świecie																								
AUTORSKI	<table border="1"> <thead> <tr> <th>FUNKCJA</th> <th>IMIĘ I NAZWISKO</th> <th>NR UPRAWNIEN</th> <th>PODPIS</th> </tr> </thead> <tbody> <tr> <td colspan="4">Branża drogowa:</td> </tr> <tr> <td>Projektował:</td> <td>Artur Kamiński</td> <td>KUP/0151/P80/15</td> <td></td> </tr> <tr> <td>Sprawdzał:</td> <td>Tomasz Wiese</td> <td>KUP/0040/POOD/10</td> <td></td> </tr> <tr> <td colspan="4">Branża elektryczna:</td> </tr> <tr> <td>Projektował:</td> <td>Andrzej Klawiter</td> <td>AUB-K2-7210/72/90</td> <td></td> </tr> </tbody> </table>	FUNKCJA	IMIĘ I NAZWISKO	NR UPRAWNIEN	PODPIS	Branża drogowa:				Projektował:	Artur Kamiński	KUP/0151/P80/15		Sprawdzał:	Tomasz Wiese	KUP/0040/POOD/10		Branża elektryczna:				Projektował:	Andrzej Klawiter	AUB-K2-7210/72/90	
FUNKCJA	IMIĘ I NAZWISKO	NR UPRAWNIEN	PODPIS																						
Branża drogowa:																									
Projektował:	Artur Kamiński	KUP/0151/P80/15																							
Sprawdzał:	Tomasz Wiese	KUP/0040/POOD/10																							
Branża elektryczna:																									
Projektował:	Andrzej Klawiter	AUB-K2-7210/72/90																							

NAZWA RYSUNKU	Plan Zagospodarowania Terenu		
STADIUM	PBW	SKALA:	NR RYS.:
BRANŻA	DROGOWA	1:500	1.8
DATA:	22.03.2019		

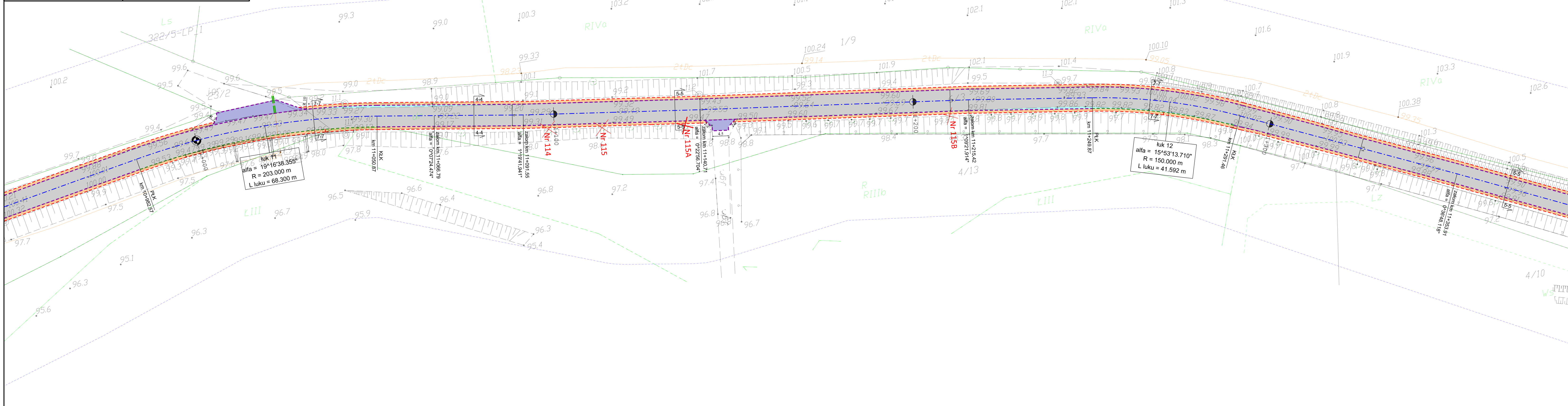
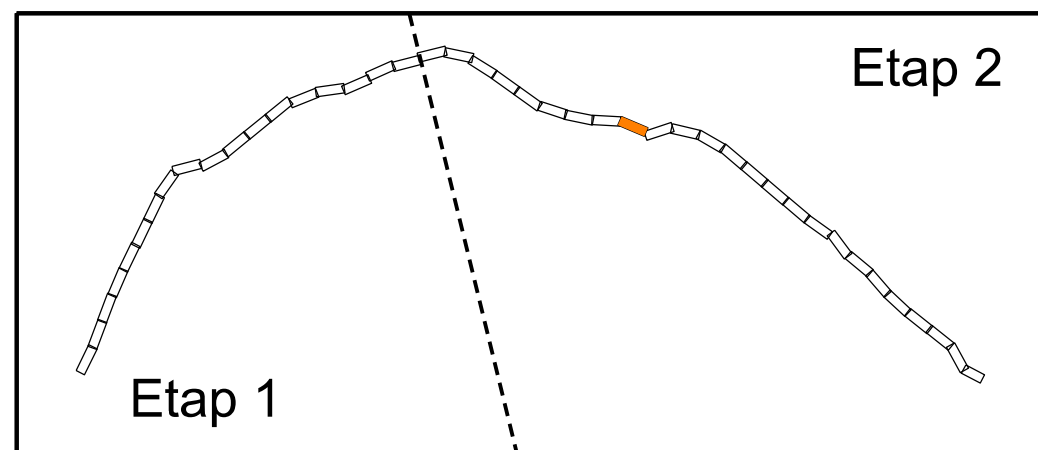

Legenda - branża drogowa

- Projektowana krawężń jezdní
- Projektowany krawężń betonowy
- Projektowany krawężń trapezowy
- Projektowany krawężń najazdowy
- Projektowany opornik
- Projektowane obrzeże
- Projektowana krawężń pobocza
- Projektowany drenaż
- Oś projektowanej drogi
- Projektowane korytka
- Projektowane bariery ochronne
- Projektowana rura osłonowa
- Projektowana nawierzchnia nakładki
- Projektowana nawierzchnia poszerzenia
- Projektowana nawierzchnia chodnika
- Projektowana nawierzchnia pobocza
- Projektowana nawierzchnia z kostki kamiennej
- Projektowana nawierzchnia zjazdów z kostki
- Projektowana nawierzchnia zjazdów z AC
- Istniejące zjazdy do regulacji wysokościowej
- Istniejący chodnik do regulacji wysokościowej
- Projektowane włączenie do istniejącej nawierzchni
- Projektowane wzmocnienie skarp płytami ażurowymi
- Drzewo do wycinki



INWESTYCJA	Przebudowa drogi powiatowej Błądzim - Drzycim - Laskowice - ETAP 2																								
LOKALIZACJA	<p>Obręb Lniano: 72; 83/1; 84/4; 85/2; 87/2; 87/6; 87/7; 96/1; 142/1; 175/5; 175/7; 175/9; 175/11; 177/4; 178/1; 179/1; 180/1; 183; 184/1; 185/3; 185/5; 275/2</p> <p>Jednostka ewidencyjna Drzycim Obręb Jastrzębie: 3; 6/3; 10; 17; 21 Obręb Drzycim: 26/1; 44/1; 104/1; 104/2; 148; 205/8 Obręb Gródek: 4; 20/3</p>																								
INWESTOR	Powiat Świecki ul. Gen. Józefa Hallera 9 86-100 Świecie																								
AUTORSKI	<table border="1"> <thead> <tr> <th>FUNKCJA</th> <th>IMIĘ I NAZWISKO</th> <th>NR UPRAWNIEN</th> <th>PODPIS</th> </tr> </thead> <tbody> <tr> <td colspan="4">Branża drogowa:</td> </tr> <tr> <td>Projektował:</td> <td>Artur Kamiński</td> <td>KUP/0151/P80/15</td> <td></td> </tr> <tr> <td>Sprawdzał:</td> <td>Tomasz Wiese</td> <td>KUP/0040/POOD/10</td> <td></td> </tr> <tr> <td colspan="4">Branża elektryczna:</td> </tr> <tr> <td>Projektował:</td> <td>Andrzej Klawiter</td> <td>AUB-K2-7210/72/90</td> <td></td> </tr> </tbody> </table>	FUNKCJA	IMIĘ I NAZWISKO	NR UPRAWNIEN	PODPIS	Branża drogowa:				Projektował:	Artur Kamiński	KUP/0151/P80/15		Sprawdzał:	Tomasz Wiese	KUP/0040/POOD/10		Branża elektryczna:				Projektował:	Andrzej Klawiter	AUB-K2-7210/72/90	
FUNKCJA	IMIĘ I NAZWISKO	NR UPRAWNIEN	PODPIS																						
Branża drogowa:																									
Projektował:	Artur Kamiński	KUP/0151/P80/15																							
Sprawdzał:	Tomasz Wiese	KUP/0040/POOD/10																							
Branża elektryczna:																									
Projektował:	Andrzej Klawiter	AUB-K2-7210/72/90																							

NAZWA RYSUNKU	Plan Zagospodarowania Terenu		
STADIUM	PBW	SKALA:	NR RYS.:
BRANŻA	DROGOWA	1:500	19
DATA:	22.03.2019		

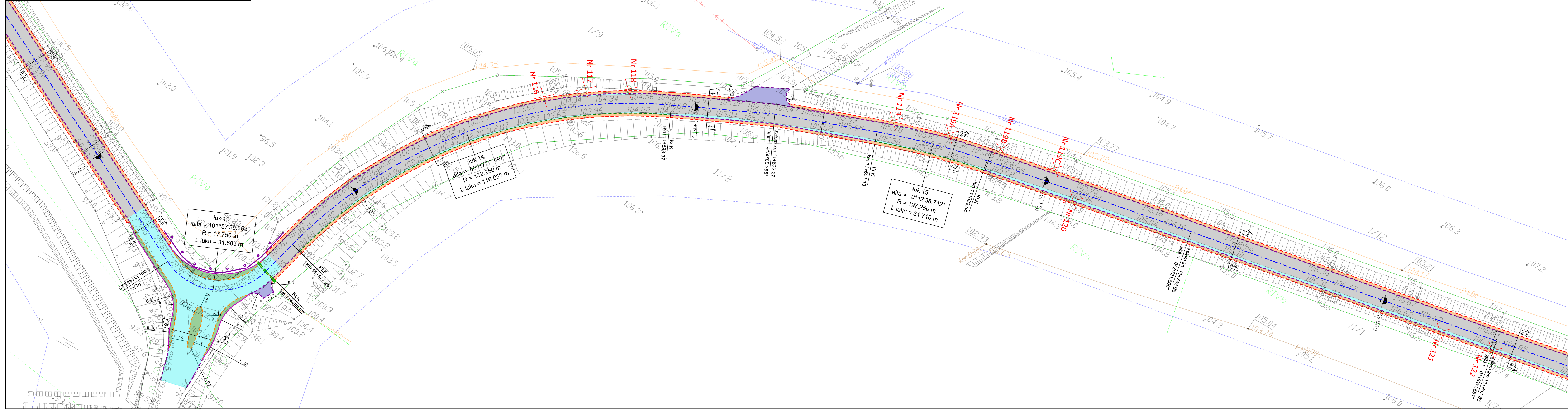
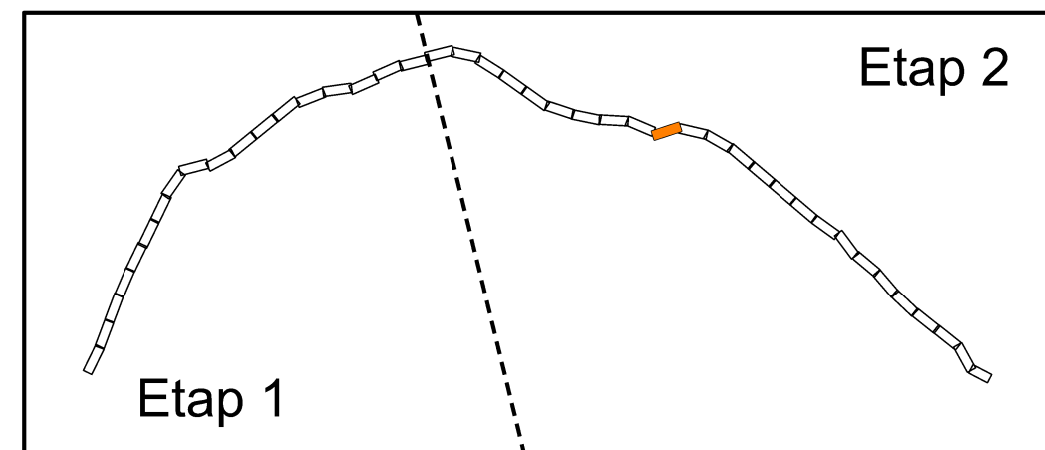

Legenda - branża drogowa

- Projektowana krawędź jezdni
- Projektowany krawężnik betonowy
- Projektowany krawężnik trapezowy
- Projektowany krawężnik najazdowy
- Projektowany opornik
- Projektowane obrzeże
- Projektowana krawędź pobocza
- Projektowany drenaż
- Oś projektowanej drogi
- Projektowane korytka
- Projektowane bariery ochronne
- Projektowana rura osłonowa
- Projektowana nawierzchnia nakładki
- Projektowana nawierzchnia poszerzenia
- Projektowana nawierzchnia chodnika
- Projektowana nawierzchnia pobocza
- Projektowana nawierzchnia parkingu
- Projektowana nawierzchnia z kostki kamiennej
- Projektowana nawierzchnia zjazdów z kostki
- Projektowana nawierzchnia zjazdów z AC
- Istniejące zjazdy do regulacji wysokościowej
- Istniejący chodnik do regulacji wysokościowej
- Projektowane włączenie do istniejącej nawierzchni
- Projektowane wzmocnienie skarp płytami ażurowymi
- Drzewo do wycinki



INWESTYCJA	Przebudowa drogi powiatowej Błądzim - Drzycim - Laskowice - ETAP 2																								
LOKALIZACJA	<p>Obręb Lniano: 72; 83/1; 84/4; 85/2; 87/2; 87/6; 87/7; 96/1; 142/1; 175/5; 175/7; 175/9; 175/11; 177/4; 178/1; 179/1; 180/1; 183; 184/1; 185/3; 185/5; 275/2</p> <p>Jednostka ewidencyjna Drzycim Obręb Jastrzębie: 3; 6/3; 10; 17; 21 Obręb Drzycim: 26/1; 44/1; 104/1; 104/2; 148; 205/8 Obręb Gródek: 4; 20/3</p>																								
INWESTOR	Powiat Świecki ul. Gen. Józefa Hallera 9 86-100 Świecie																								
AUTORSKI	<table border="1"> <thead> <tr> <th>FUNKCJA</th> <th>IMIĘ I NAZWISKO</th> <th>NR UPRAWNIEN</th> <th>PODPIS</th> </tr> </thead> <tbody> <tr> <td colspan="4">Branża drogowa:</td> </tr> <tr> <td>Projektował:</td> <td>Artur Kamiński</td> <td>KUP/0151/PBO/15</td> <td></td> </tr> <tr> <td>Sprawdzał:</td> <td>Tomasz Wiese</td> <td>KUP/0040/POOD/10</td> <td></td> </tr> <tr> <td colspan="4">Branża elektryczna:</td> </tr> <tr> <td>Projektował:</td> <td>Andrzej Klawiter</td> <td>AUB-K2-7210/72/90</td> <td></td> </tr> </tbody> </table>	FUNKCJA	IMIĘ I NAZWISKO	NR UPRAWNIEN	PODPIS	Branża drogowa:				Projektował:	Artur Kamiński	KUP/0151/PBO/15		Sprawdzał:	Tomasz Wiese	KUP/0040/POOD/10		Branża elektryczna:				Projektował:	Andrzej Klawiter	AUB-K2-7210/72/90	
FUNKCJA	IMIĘ I NAZWISKO	NR UPRAWNIEN	PODPIS																						
Branża drogowa:																									
Projektował:	Artur Kamiński	KUP/0151/PBO/15																							
Sprawdzał:	Tomasz Wiese	KUP/0040/POOD/10																							
Branża elektryczna:																									
Projektował:	Andrzej Klawiter	AUB-K2-7210/72/90																							

NAZWA RYSUNKU	Plan Zagospodarowania Terenu		
STADIUM	PBW	SKALA:	NR RYS.:
BRANŻA	DROGOWA	1:500	1.10
DATA:	22.03.2019		

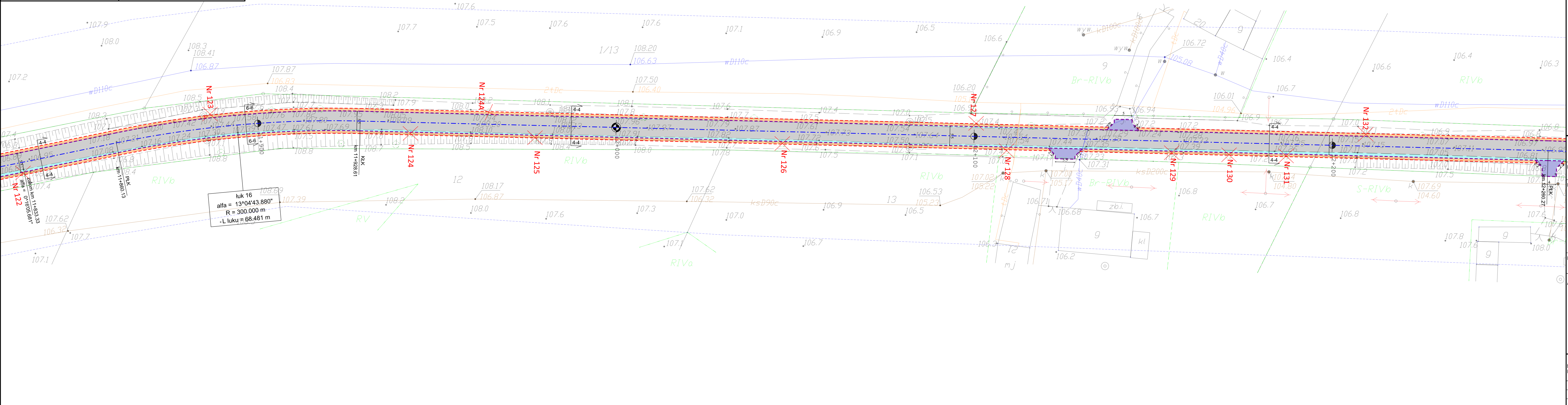
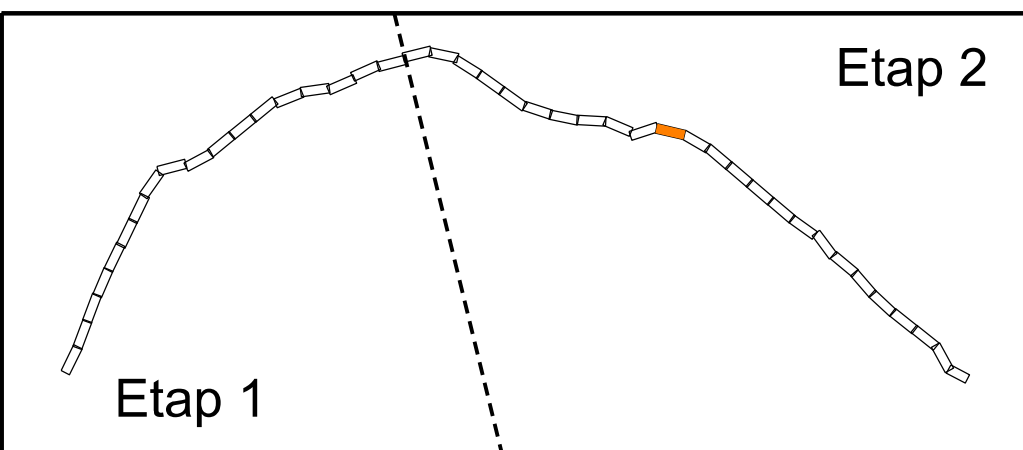

- Legenda - branża drogowa**
- Projektowana krawężń jezdní
 - Projektowany krawężń betonowy
 - Projektowany krawężń trapezowy
 - Projektowany krawężń najazdowy
 - Projektowany opornik
 - Projektowane obrzeże
 - Projektowana krawężń pobocza
 - Projektowany drenaż
 - Oś projektowanej drogi
 - Projektowane korytka
 - Projektowane bariery ochronne
 - Projektowana rura osłonowa
 - Projektowana nawierzchnia nakładki
 - Projektowana nawierzchnia poszerzenia
 - Projektowana nawierzchnia chodnika
 - Projektowana nawierzchnia pobocza
 - Projektowana nawierzchnia z kostki kamiennej
 - Projektowana nawierzchnia zjazdów z kostki
 - Projektowana nawierzchnia zjazdów z AC
 - Istniejące zjazdy do regulacji wysokościowej
 - Istniejący chodnik do regulacji wysokościowej
 - Projektowane włączenie do istniejącej nawierzchni
 - Projektowane wzmocnienie skarp płytami ażurowymi
 - Drzewo do wycinki

LAPIS LAPIS Artur Kamiński
ul. Igrzyskowa 1/46
85-796 Bydgoszcz

INWESTYCJA	Przebudowa drogi powiatowej Błądzim - Drzycim - Laskowice - ETAP 2																								
LOKALIZACJA	<p>Obręb Liano: 72; 83/1; 84/4; 85/2; 87/2; 87/6; 87/7; 96/1; 142/1; 175/5; 175/7; 175/9; 175/11; 177/4; 178/1; 179/1; 180/1; 183; 184/1; 185/3; 185/5; 275/2</p> <p>Jednostka ewidencyjna Drzycim Obręb Jastrzębie: 3; 6/3; 10; 17; 21 Obręb Drzycim: 26/1; 44/1; 104/1; 104/2; 148; 205/8 Obręb Gródek: 4; 20/3</p>																								
INWESTOR	<p>Powiat Świecki ul. Gen. Józefa Hallera 9 86-100 Świecie</p>																								
AUTORSKI	<table border="1"> <thead> <tr> <th>FUNKCJA</th> <th>IMIĘ I NAZWISKO</th> <th>NR UPRAWNIEN</th> <th>PODPIS</th> </tr> </thead> <tbody> <tr> <td colspan="4">Branża drogowa:</td> </tr> <tr> <td>Projektował:</td> <td>Artur Kamiński</td> <td>KUP/0151/P80/15</td> <td></td> </tr> <tr> <td>Sprawdzał:</td> <td>Tomasz Wiese</td> <td>KUP/0040/POD/10</td> <td></td> </tr> <tr> <td colspan="4">Branża elektryczna:</td> </tr> <tr> <td>Projektował:</td> <td>Andrzej Klawiter</td> <td>AUB-K2-7210/72/90</td> <td></td> </tr> </tbody> </table>	FUNKCJA	IMIĘ I NAZWISKO	NR UPRAWNIEN	PODPIS	Branża drogowa:				Projektował:	Artur Kamiński	KUP/0151/P80/15		Sprawdzał:	Tomasz Wiese	KUP/0040/POD/10		Branża elektryczna:				Projektował:	Andrzej Klawiter	AUB-K2-7210/72/90	
FUNKCJA	IMIĘ I NAZWISKO	NR UPRAWNIEN	PODPIS																						
Branża drogowa:																									
Projektował:	Artur Kamiński	KUP/0151/P80/15																							
Sprawdzał:	Tomasz Wiese	KUP/0040/POD/10																							
Branża elektryczna:																									
Projektował:	Andrzej Klawiter	AUB-K2-7210/72/90																							

NAZWA RYSUNKU	Plan Zagospodarowania Terenu		
STADIUM	PBW	SKALA:	NR RYS.:
BRANŻA	DROGOWA	1:500	1.11
DATA:	22.03.2019		

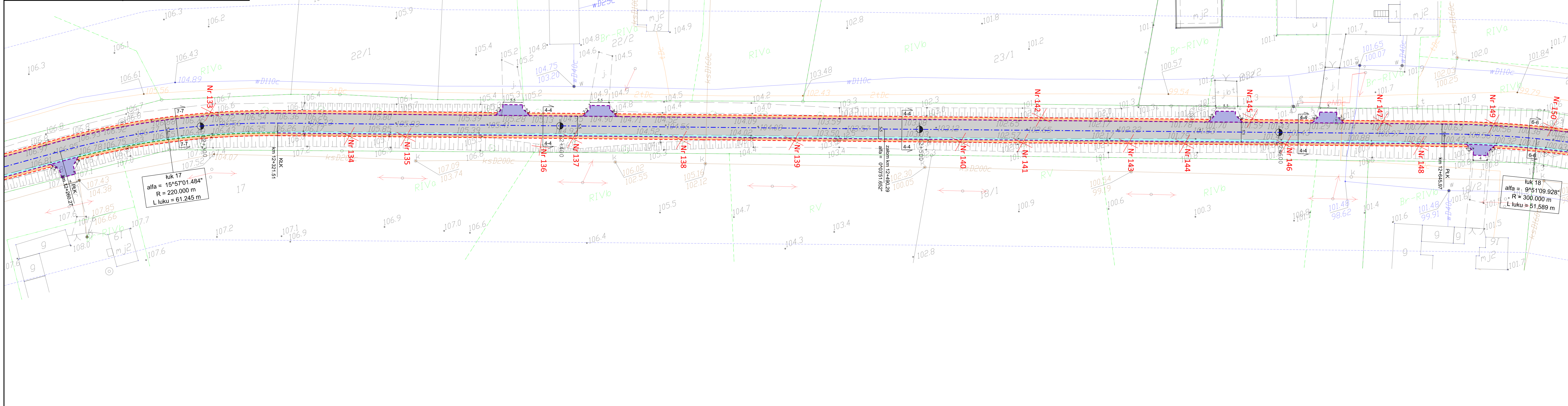
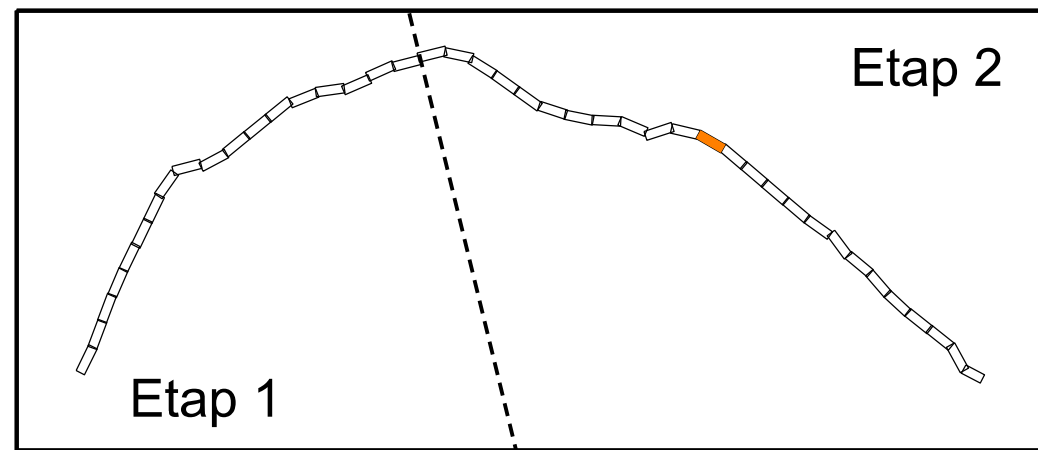

- Legenda - branża drogowa**
- Projektowana krawędź jezdni
 - Projektowany krawężnik betonowy
 - Projektowany krawężnik trapezowy
 - Projektowany krawężnik najazdowy
 - Projektowany opornik
 - Projektowane obrzeże
 - Projektowana krawędź pobocza
 - Projektowany drenaż
 - Oś projektowanej drogi
 - Projektowane korytka
 - Projektowane bariery ochronne
 - Projektowana rura osłonowa
 - Projektowana nawierzchnia nakładki
 - Projektowana nawierzchnia poszerzenia
 - Projektowana nawierzchnia chodnika
 - Projektowana nawierzchnia pobocza
 - Projektowana nawierzchnia parkingu
 - Projektowana nawierzchnia z kostki kamiennej
 - Projektowana nawierzchnia zjazdów z AC
 - Istniejące zjazdy do regulacji wysokościowej
 - Istniejący chodnik do regulacji wysokościowej
 - Projektowane wzmocnienie do istniejącej nawierzchni
 - Projektowane wzmocnienie skarp płytami ażurowymi
 - Drzewo do wycinki

LAPIS LAPIS Artur Kamiński
ul. Igrzyskowa 1/46
85-796 Bydgoszcz

INWESTYCJA	Przebudowa drogi powiatowej Błądzim - Drzycim - Laskowice - ETAP 2
LOKALIZACJA	Obręb Lniano: 72; 83/1; 84/4; 85/2; 87/2; 87/6; 87/7; 96/1; 142/1; 175/5; 175/7; 175/9; 175/11; 177/4; 178/1; 179/1; 180/1; 183; 184/1; 185/3; 185/5; 275/2 Jednostka ewidencyjna Drzycim Obręb Jastrzębie: 3; 6/3; 10; 17; 21 Obręb Drzycim: 26/1; 44/1; 104/1; 104/2; 148; 205/8 Obręb Gródek: 4; 20/3
INWESTOR	Powiat Świecki ul. Gen. Józefa Hallera 9 86-100 Świecie

AUTORSKI	FUNKCJA	IMIĘ I NAZWISKO	NR UPRAWNIENI	PODPIS
Branża drogowa:	Projektował:	Artur Kamiński	KUP/0151/P80/15	
	Sprawdzał:	Tomasz Wiese	KUP/0040/POOD/10	
Branża elektryczna:	Projektował:	Andrzej Klawiter	AUB-K2-7210/72/90	
	Sprawdzał:			

NAZWA RYSUNKU	Plan Zagospodarowania Terenu		
STADIUM	PBW	SKALA:	NR RYS.:
BRANŻA	DROGOWA	1:500	1.12
DATA:	22.03.2019		

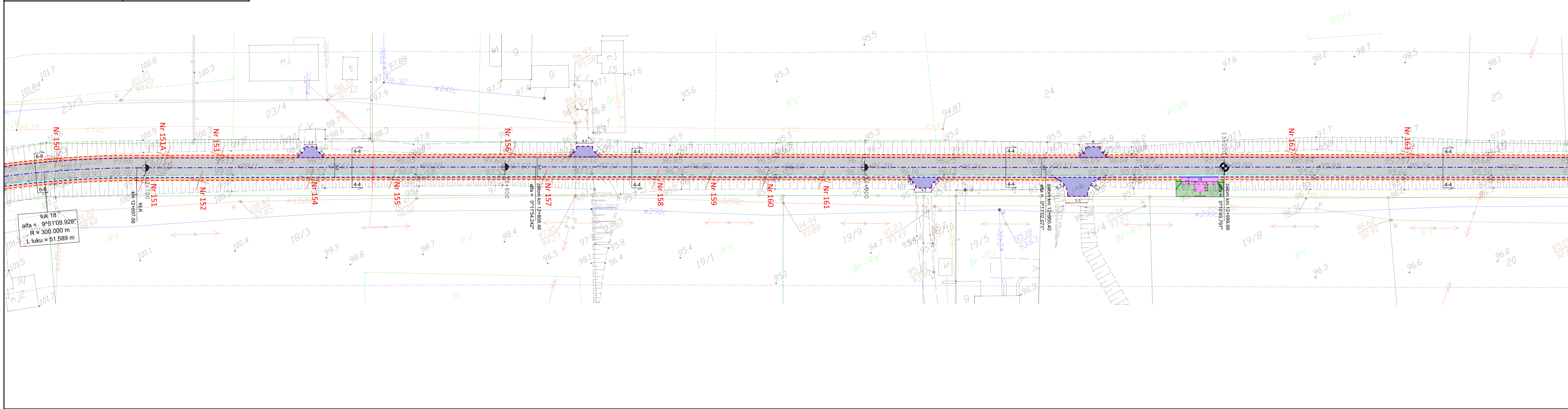
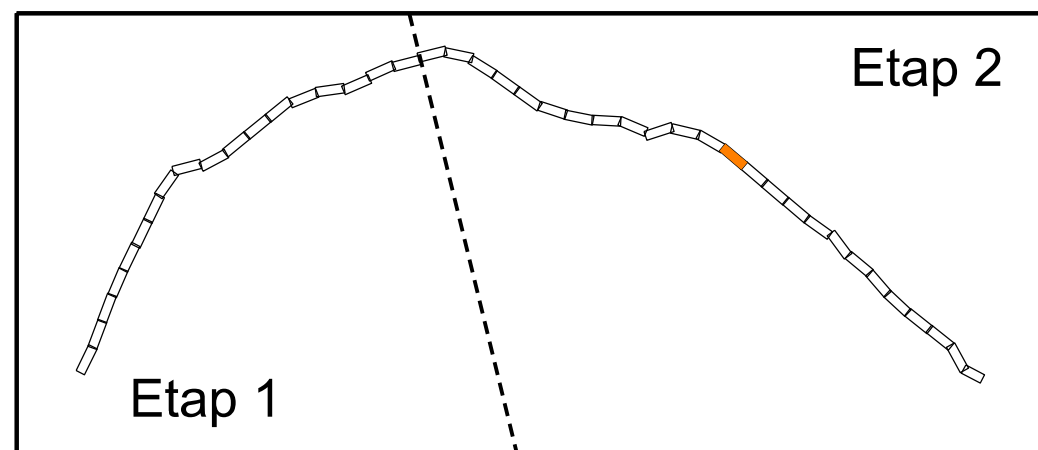

Legenda - branża drogowa

- Projektowana krawędź jezdni
- Projektowany krawężnik betonowy
- Projektowany krawężnik trapezowy
- Projektowany krawężnik najazdowy
- Projektowany opornik
- Projektowane obrzeże
- Projektowana krawędź pobocza
- Projektowany drenaż
- Oś projektowanej drogi
- Projektowane korytka
- Projektowane bariery ochronne
- Projektowana rura osłonowa
- Projektowana nawierzchnia nakładki
- Projektowana nawierzchnia poszerzenia
- Projektowana nawierzchnia chodnika
- Projektowana nawierzchnia pobocza
- Projektowana nawierzchnia parkingu
- Projektowana nawierzchnia z kostki kamiennej
- Projektowana nawierzchnia zjazdów z kostki
- Projektowana nawierzchnia zjazdów z AC
- Istniejące zjazdy do regulacji wysokościowej
- Istniejący chodnik do regulacji wysokościowej
- Projektowane włączenie do istniejącej nawierzchni
- Projektowane wzmocnienie skarp płytami ażurowymi
- Drzewo do wycinki

LAPIS LAPIS Artur Kamiński
ul. Igrzyskowa 1/46
85-796 Bydgoszcz

INWESTYCJA Przebudowa drogi powiatowej
Błądzim - Drzycim - Laskowice - ETAP 2

LOKALIZACJA
Obręb Lniany: 72; 83/1; 84/4; 85/2; 87/2;
87/6; 87/7; 96/1; 142/1; 175/5; 175/7; 175/9;
175/11; 177/4; 178/1; 179/1; 180/1; 183; 184/1; 185/3;
185/5; 275/2
Jednostka ewidencyjna Drzycim
Obręb Jastrzębie: 3; 6/3; 10; 17; 21
Obręb Drzycim: 26/1; 44/1; 104/1; 104/2; 148; 205/8
Obręb Gródek: 4; 20/3

INWESTOR Powiat Świecki
ul. Gen. Józefa Hallera 9
86-100 Świecie

FUNKCJA	IMIĘ I NAZWISKO	NR UPRAWNIENI	PODPIS
BRANŻA DROGOWA:			
Projektował:	Artur Kamiński	KUP/0151/P80/15	
Sprawdzał:	Tomasz Wiese	KUP/0040/POOD/10	
BRANŻA ELEKTRYCZNA:			
Projektował:	Andrzej Klawiter	AUB-K2-7210/72/90	

NAZWA RYSUNKU	Plan Zagospodarowania Terenu		
STADIUM	PBW	SKALA:	NR RYS.:
BRANŻA	DROGOWA	1:500	1.13
DATA:	22.03.2019		

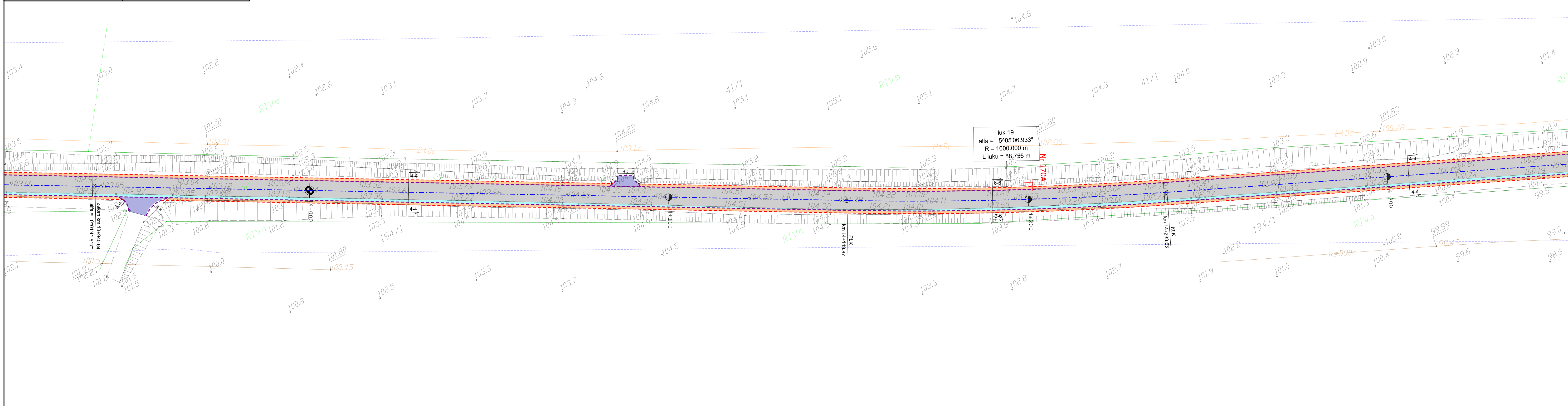
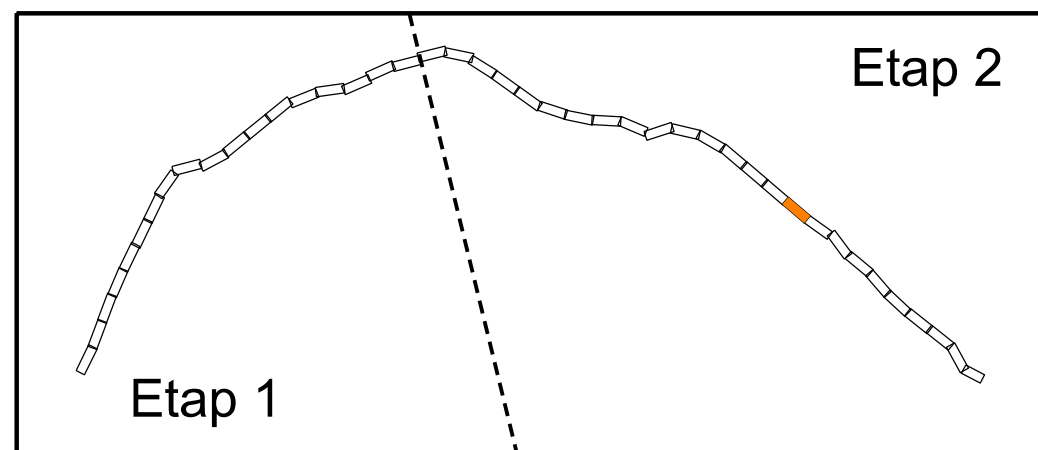

Legenda - branża drogowa

- Projektowana krawędź jezdni
- Projektowany krawężnik betonowy
- Projektowany krawężnik trapezowy
- Projektowany krawężnik najazdowy
- Projektowany opornik
- Projektowane obrzeże
- Projektowana krawędź pobocza
- Projektowany drenaż
- Oś projektowanej drogi
- Projektowane korytka
- Projektowane bariery ochronne
- Projektowana rura osłonowa
- Projektowana nawierzchnia nakładki
- Projektowana nawierzchnia poszerzenia
- Projektowana nawierzchnia chodnika
- Projektowana nawierzchnia pobocza
- Projektowana nawierzchnia parkingu
- Projektowana nawierzchnia z kostki kamiennej
- Projektowana nawierzchnia zjazdów z kostki
- Projektowana nawierzchnia zjazdów z AC
- Istniejące zjazdy do regulacji wysokościowej
- Istniejący chodnik do regulacji wysokościowej
- Projektowane włączenie do istniejącej nawierzchni
- Projektowane wzmocnienie skarp płytami ażurowymi
- Drzewo do wycinki

LAPIS LAPIS Artur Kamiński
ul. Igrzyskowa 1/46
85-796 Bydgoszcz

INWESTYCJA	Przebudowa drogi powiatowej Błądzim - Drzycim - Laskowice - ETAP 2																								
LOKALIZACJA	<p>Obręb Lniano: 72; 83/1; 84/4; 85/2; 87/2; 87/6; 87/7; 96/1; 142/1; 175/5; 175/7; 175/9; 175/11; 177/4; 178/1; 179/1; 180/1; 183; 184/1; 185/3; 185/5; 275/2</p> <p>Jednostka ewidencyjna Drzycim Obręb Jastrzębie: 3; 6/3; 10; 17; 21 Obręb Drzycim: 26/1; 44/1; 104/1; 104/2; 148; 205/8 Obręb Gródek: 4; 20/3</p>																								
INWESTOR	<p>Powiat Świecki ul. Gen. Józefa Hallera 9 86-100 Świecie</p>																								
AUTORSKI	<table border="1"> <thead> <tr> <th>FUNKCJA</th> <th>IMIĘ I NAZWISKO</th> <th>NR UPRAWNIENI</th> <th>PODPIS</th> </tr> </thead> <tbody> <tr> <td colspan="4">Branża drogowa:</td> </tr> <tr> <td>Projektował:</td> <td>Artur Kamiński</td> <td>KUP/0151/P80/15</td> <td></td> </tr> <tr> <td>Sprawdzał:</td> <td>Tomasz Wiese</td> <td>KUP/0040/POD/10</td> <td></td> </tr> <tr> <td colspan="4">Branża elektryczna:</td> </tr> <tr> <td>Projektował:</td> <td>Andrzej Klawiter</td> <td>AUB-K2-7210/72/90</td> <td></td> </tr> </tbody> </table>	FUNKCJA	IMIĘ I NAZWISKO	NR UPRAWNIENI	PODPIS	Branża drogowa:				Projektował:	Artur Kamiński	KUP/0151/P80/15		Sprawdzał:	Tomasz Wiese	KUP/0040/POD/10		Branża elektryczna:				Projektował:	Andrzej Klawiter	AUB-K2-7210/72/90	
FUNKCJA	IMIĘ I NAZWISKO	NR UPRAWNIENI	PODPIS																						
Branża drogowa:																									
Projektował:	Artur Kamiński	KUP/0151/P80/15																							
Sprawdzał:	Tomasz Wiese	KUP/0040/POD/10																							
Branża elektryczna:																									
Projektował:	Andrzej Klawiter	AUB-K2-7210/72/90																							

NAZWA RYSUNKU	Plan Zagospodarowania Terenu		
STADIUM	PBW	SKALA:	NR RYS.:
BRANŻA	DROGOWA	1:500	1.16
DATA:	22.03.2019		

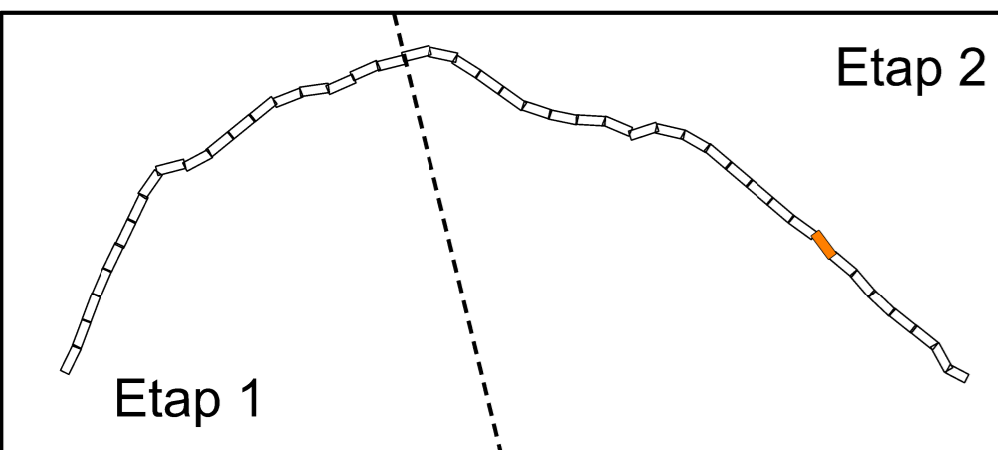

Legenda - branża drogowa

- Projektowana krawężń jezdní
- Projektowany krawężń betonowy
- Projektowany krawężń trapezowy
- Projektowany krawężń najazdowy
- Projektowany opornik
- Projektowane obrzeże
- Projektowana krawężń pobocza
- Projektowany drenaz
- Os projektowanej drogi
- Projektowane korytka
- Projektowane bariery ochronne
- Projektowana rura osłonowa
- Projektowana nawierzchnia nakładki
- Projektowana nawierzchnia poszerzenia
- Projektowana nawierzchnia chodnika
- Projektowana nawierzchnia pobocza
- Projektowana nawierzchnia parkingu
- Projektowana nawierzchnia z kostki kamiennej
- Projektowana nawierzchnia zjazdów z kostki
- Projektowana nawierzchnia zjazdów z AC
- Istniejące zjazdy do regulacji wysokościowej
- Istniejący chodnik do regulacji wysokościowej
- Projektowane włączenie do istniejącej nawierzchni
- Projektowane wzmocnienie skarp płytami ażurowymi
- Drzewo do wycinki

LAPIS Artur Kamiński ul. Igrzyskowa 1/46 85-796 Bydgoszcz																									
		INWESTYCJA	Przebudowa drogi powiatowej Błądzim - Drzycim - Łaskowice - ETAP 2																						
LOKALIZACJA	Obręb Liano: 72; 83/1; 84/4; 85/2; 87/2; 87/6; 87/7; 96/1; 142/1; 175/5; 175/7; 175/9; 175/11; 177/4; 178/1; 179/1; 180/1; 183; 184/1; 185/3; 185/5; 275/2 Jednostka ewidencyjna Drzycim Obręb Jastrzębie: 3; 6/3; 10; 17; 21 Obręb Drzycim: 26/1; 44/1; 104/1; 104/2; 148; 205/8 Obręb Gródek: 4; 20/3																								
INWESTOR	Powiat Świecki ul. Gen. Józefa Hallera 9 86-100 Świecie																								
AUTORSKI	<table border="1"> <thead> <tr> <th>FUNKCJA</th> <th>IMIĘ I NAZWISKO</th> <th>NR UPRAWNIEN</th> <th>PODPIS</th> </tr> </thead> <tbody> <tr> <td colspan="4">Branża drogowa:</td> </tr> <tr> <td>Projektował:</td> <td>Artur Kamiński</td> <td>KUP/0151/PB0/15</td> <td></td> </tr> <tr> <td>Sprawdzał:</td> <td>Tomasz Wiese</td> <td>KUP/0040/PO05/10</td> <td></td> </tr> <tr> <td colspan="4">Branża elektryczna:</td> </tr> <tr> <td>Projektował:</td> <td>Andrzej Klawiter</td> <td>AUB-KZ-7210/72/90</td> <td></td> </tr> </tbody> </table>	FUNKCJA	IMIĘ I NAZWISKO	NR UPRAWNIEN	PODPIS	Branża drogowa:				Projektował:	Artur Kamiński	KUP/0151/PB0/15		Sprawdzał:	Tomasz Wiese	KUP/0040/PO05/10		Branża elektryczna:				Projektował:	Andrzej Klawiter	AUB-KZ-7210/72/90	
	FUNKCJA	IMIĘ I NAZWISKO	NR UPRAWNIEN	PODPIS																					
Branża drogowa:																									
Projektował:	Artur Kamiński	KUP/0151/PB0/15																							
Sprawdzał:	Tomasz Wiese	KUP/0040/PO05/10																							
Branża elektryczna:																									
Projektował:	Andrzej Klawiter	AUB-KZ-7210/72/90																							
NAZWA RYSUNKU	Plan Zagospodarowania Terenu																								
STADIUM	PBW	SKALA:	NR RYS.:																						
BRANŻA	DROGOWA	1:500	1.18																						
DATA:	22.03.2019																								

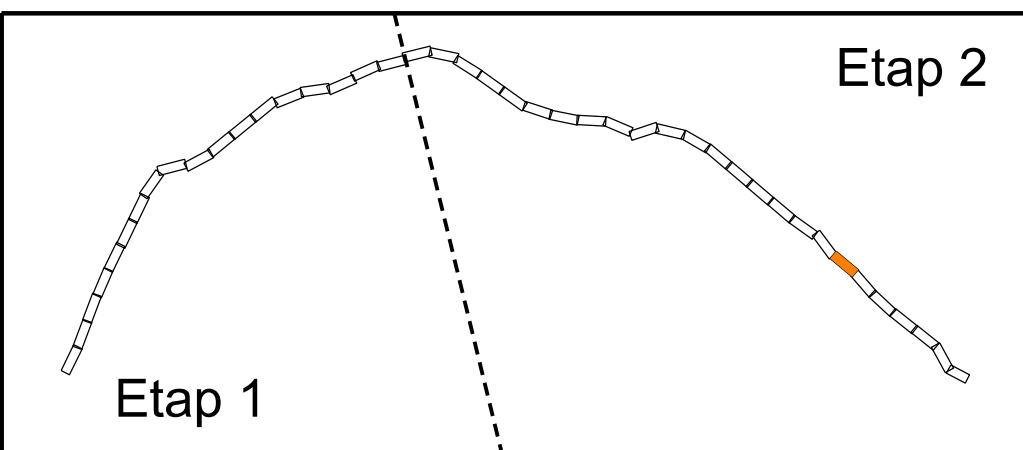

- Legenda - branża drogowa**
- Projektowana krawężń jezdn
 - Projektowany krawężnik betonowy
 - Projektowany krawężnik trapezowy
 - Projektowany krawężnik najazdowy
 - Projektowany opornik
 - Projektowane obrzeże
 - Projektowana krawężń pobocza
 - Projektowany drenaż
 - Oś projektowanej drogi
 - Projektowane korytka
 - Projektowane bariery ochronne
 - Projektowana rura osłonowa
 - Projektowana nawierzchnia nakładki
 - Projektowana nawierzchnia poszerzenia
 - Projektowana nawierzchnia chodnika
 - Projektowana nawierzchnia pobocza
 - Projektowana nawierzchnia parkingu
 - Projektowana nawierzchnia z kostki kamiennej
 - Projektowana nawierzchnia zjazdów z kostki
 - Projektowana nawierzchnia zjazdów z AC
 - Istniejące zjazdy do regulacji wysokościowej
 - Istniejący chodnik do regulacji wysokościowej
 - Projektowane włączenie do istniejącej nawierzchni
 - Projektowane wzmocnienie skarp płytami ażurowymi
 - Drzewo do wycinki

LAPIS LAPIS Artur Kamiński
ul. Igrzyskowa 1/46
85-796 Bydgoszcz

INWESTYCJA	Przebudowa drogi powiatowej Błądzim - Drzycim - Laskowice - ETAP 2																								
LOKALIZACJA	<p>Obręb Lniano: 72; 83/1; 84/4; 85/2; 87/2; 87/6; 87/7; 96/1; 142/1; 175/5; 175/7; 175/9; 175/11; 177/4; 178/1; 179/1; 180/1; 183; 184/1; 185/3; 185/5; 275/2</p> <p>Jednostka ewidencyjna Drzycim Obręb Jastrzębie: 3; 6/3; 10; 17; 21 Obręb Drzycim: 26/1; 44/1; 104/1; 104/2; 148; 205/8 Obręb Gródek: 4; 20/3</p>																								
INWESTOR	Powiat Świecki ul. Gen. Józefa Hallera 9 86-100 Świecie																								
AUTORSKI	<table border="1"> <thead> <tr> <th>FUNKCJA</th> <th>IMIĘ I NAZWISKO</th> <th>NR UPRAWNIENI</th> <th>PODPIS</th> </tr> </thead> <tbody> <tr> <td colspan="4">Branża drogowa:</td> </tr> <tr> <td>Projektował:</td> <td>Artur Kamiński</td> <td>KUP/0151/P80/15</td> <td></td> </tr> <tr> <td>Sprawdzał:</td> <td>Tomasz Wiese</td> <td>KUP/0040/PO00/10</td> <td></td> </tr> <tr> <td colspan="4">Branża elektryczna:</td> </tr> <tr> <td>Projektował:</td> <td>Andrzej Klawiter</td> <td>AUB-KZ-7210/72/90</td> <td></td> </tr> </tbody> </table>	FUNKCJA	IMIĘ I NAZWISKO	NR UPRAWNIENI	PODPIS	Branża drogowa:				Projektował:	Artur Kamiński	KUP/0151/P80/15		Sprawdzał:	Tomasz Wiese	KUP/0040/PO00/10		Branża elektryczna:				Projektował:	Andrzej Klawiter	AUB-KZ-7210/72/90	
FUNKCJA	IMIĘ I NAZWISKO	NR UPRAWNIENI	PODPIS																						
Branża drogowa:																									
Projektował:	Artur Kamiński	KUP/0151/P80/15																							
Sprawdzał:	Tomasz Wiese	KUP/0040/PO00/10																							
Branża elektryczna:																									
Projektował:	Andrzej Klawiter	AUB-KZ-7210/72/90																							

NAZWA RYSUNKU	Plan Zagospodarowania Terenu		
STADIUM	PBW	SKALA:	NR RYS.:
BRANŻA	DROGOWA	1:500	1.19
DATA:	22.03.2019		

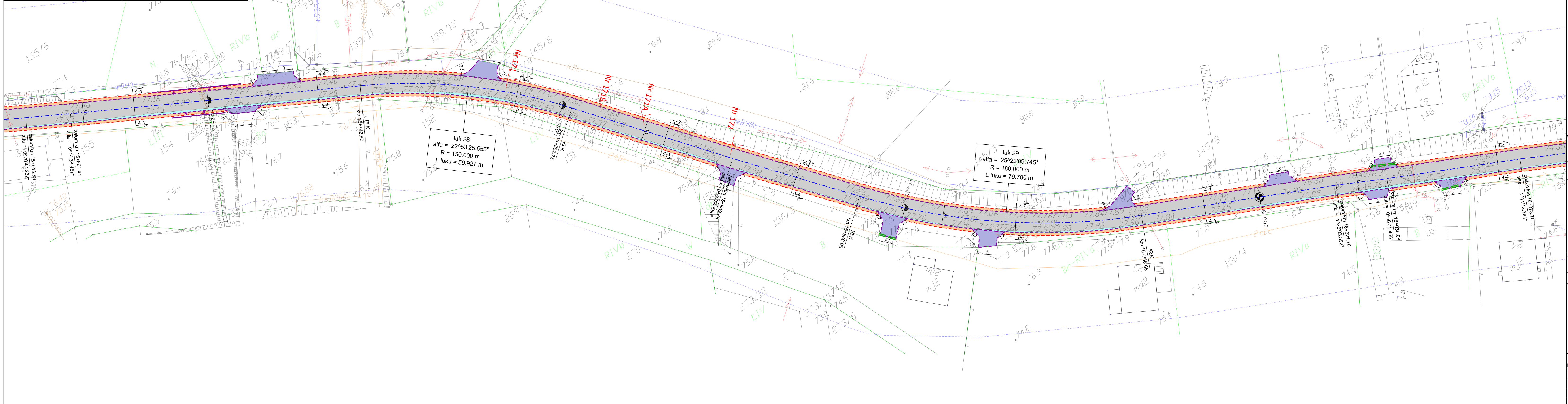
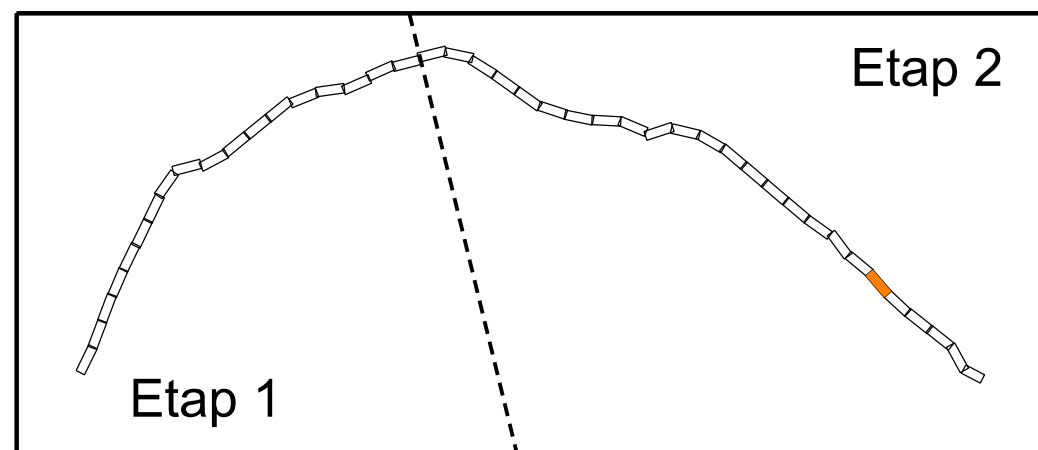

Legenda - branża drogowa

- Projektowana krawędź jezdni
- Projektowany krawężnik betonowy
- Projektowany krawężnik trapezowy
- Projektowany krawężnik najazdowy
- Projektowany opornik
- Projektowane obrzeże
- Projektowana krawędź pobocza
- Projektowany drenaż
- Oś projektowanej drogi
- Projektowane korytka
- Projektowane bariery ochronne
- Projektowana rura osłonowa
- Projektowana nawierzchnia nakładki
- Projektowana nawierzchnia poszerzenia
- Projektowana nawierzchnia chodnika
- Projektowana nawierzchnia pobocza
- Projektowana nawierzchnia parkingu
- Projektowana nawierzchnia z kostki kamiennej
- Projektowana nawierzchnia zjazdów z kostki
- Projektowana nawierzchnia zjazdów z AC
- Istniejące zjazdy do regulacji wysokościowej
- Istniejący chodnik do regulacji wysokościowej
- Projektowane włączenie do istniejącej nawierzchni
- Projektowane wzmocnienie skarp płytami ażurowymi
- Drzewo do wycinki

LAPIS LAPIS Artur Kamiński
ul. Igrzyskowa 1/46
85-796 Bydgoszcz

INWESTYCJA	Przebudowa drogi powiatowej Błądzim - Drzycim - Laskowice - ETAP 2
LOKALIZACJA	Obręb Lniano: 72; 83/1; 84/4; 85/2; 87/2; 87/6; 87/7; 96/1; 142/1; 175/5; 175/7; 175/9; 175/11; 177/4; 178/1; 179/1; 180/1; 183; 184/1; 185/3; 185/5; 275/2 Jednostka ewidencyjna Drzycim Obręb Jastrzębie: 3; 6/3; 10; 17; 21 Obręb Drzycim: 26/1; 44/1; 104/1; 104/2; 148; 205/8 Obręb Gródek: 4; 20/3
INWESTOR	Powiat Świecki ul. Gen. Józefa Hallera 9 86-100 Świecie

FUNKCJA	IMIĘ I NAZWISKO	NR UPRAWNIEN	PODPIS
Branża drogowa:			
Projektował:	Artur Kamiński	KUP/0151/P80/15	
Sprawdzał:	Tomasz Wiese	KUP/0040/POD/10	
Branża elektryczna:			
Projektował:	Andrzej Klawiter	AUB-K2-7210/72/90	

NAZWA RYSUNKU	Plan Zagospodarowania Terenu		
STADIUM	PBW	SKALA:	NR RYS.:
BRANŻA	DROGOWA	1:500	1.20
DATA:	22.03.2019		

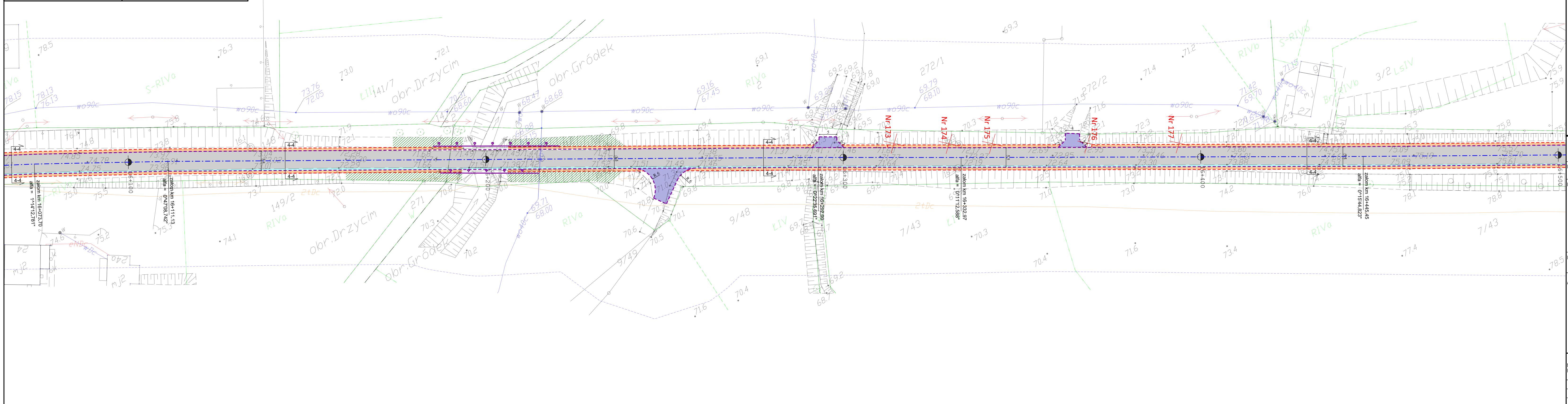
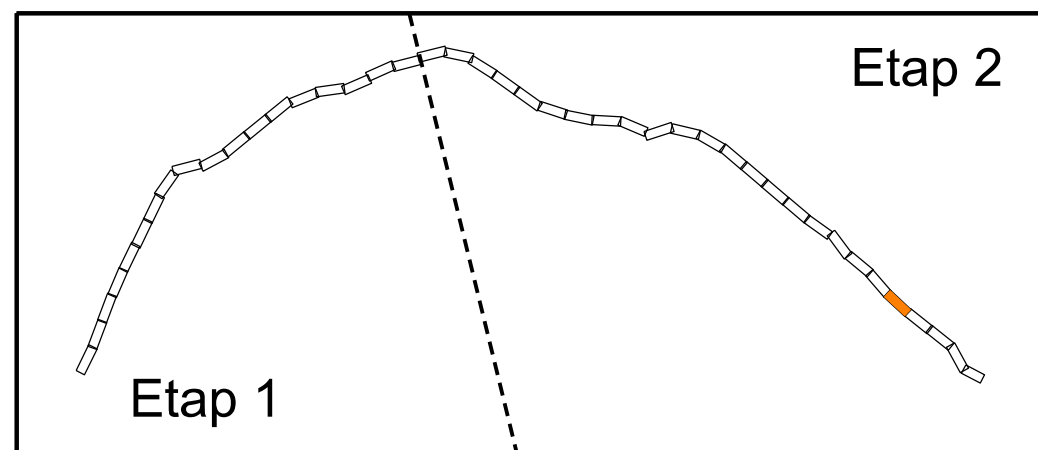

Legenda - branża drogowa

- Projektowana krawężń jezdnii
- Projektowany krawężnik betonowy
- Projektowany krawężnik trapezowy
- Projektowany krawężnik najazdowy
- Projektowany opornik
- Projektowane obrzeże
- Projektowana krawężń pobocza
- Projektowany drenaż
- Oś projektowanej drogi
- Projektowane korytka
- Projektowane bariery ochronne
- Projektowana rura osłonowa
- Projektowana nawierzchnia nakładki
- Projektowana nawierzchnia poszerzenia
- Projektowana nawierzchnia chodnika
- Projektowana nawierzchnia pobocza
- Projektowana nawierzchnia parkingu
- Projektowana nawierzchnia z kostki kamiennej
- Projektowana nawierzchnia zjazdów z kostki
- Projektowana nawierzchnia zjazdów z AC
- Istniejące zjazdy do regulacji wysokościowej
- Istniejący chodnik do regulacji wysokościowej
- Projektowane włączenie do istniejącej nawierzchni
- Projektowane wzmocnienie skarp płytami ażurowymi
- Drzewo do wycinki

LAPIS LAPIS Artur Kamiński
ul. Igrzyskowa 1/46
85-796 Bydgoszcz

INWESTYCJA	Przebudowa drogi powiatowej Błądzim - Drzycim - Laskowice - ETAP 2
LOKALIZACJA	Obręb Lniano: 72; 83/1; 84/4; 85/2; 87/2; 87/6; 87/7; 96/1; 142/1; 175/5; 175/7; 175/9; 175/11; 177/4; 178/1; 179/1; 180/1; 183; 184/1; 185/3; 185/5; 275/2 Jednostka ewidencyjna Drzycim Obręb Jastrzębie: 3; 6/3; 10; 17; 21 Obręb Drzycim: 26/1; 44/1; 104/1; 104/2; 148; 205/8 Obręb Gródek: 4; 20/3
INWESTOR	Powiat Świecki ul. Gen. Józefa Hallera 9 86-100 Świecie

FUNKCJA	IMIĘ I NAZWISKO	NR UPRAWNIENI	PODPIS
Branża drogowa:			
Projektował:	Artur Kamiński	KUP/0151/P80/15	
Sprawdzał:	Tomasz Wiese	KUP/0040/POOD/10	
Branża elektryczna:			
Projektował:	Andrzej Klawiter	AUB-K2-7210/72/90	

NAZWA RYSUNKU	Plan Zagospodarowania Terenu		
STADIUM	PBW	SKALA:	NR RYS.:
BRANŻA	DROGOWA	1:500	1.21
DATA:	22.03.2019		

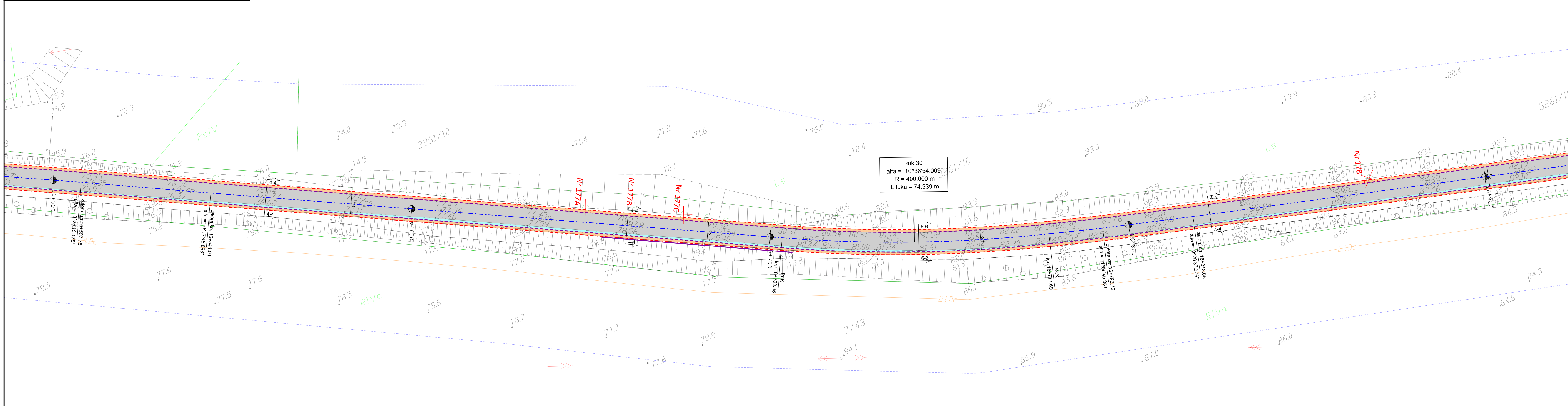
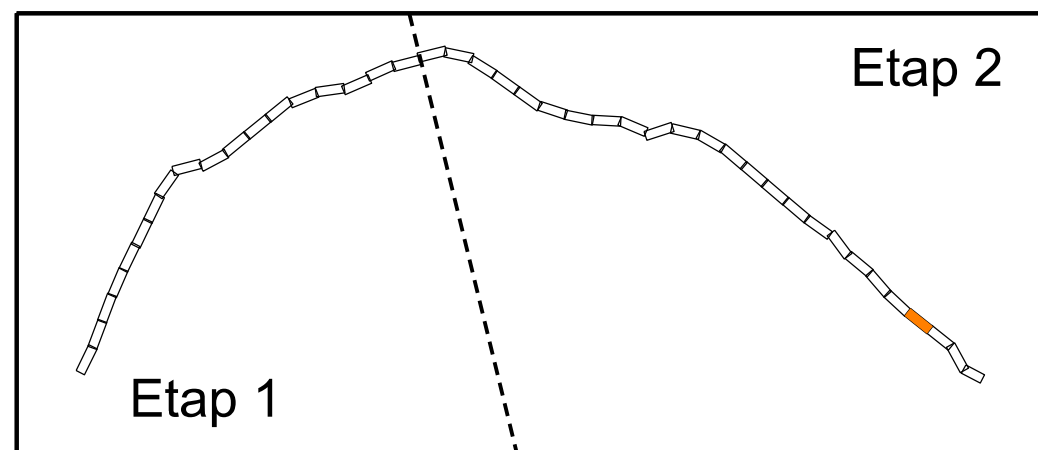

Legenda - branża drogowa

- Projektowana krawędź jezdni
- Projektowany krawężnik betonowy
- Projektowany krawężnik trapezowy
- Projektowany krawężnik najazdowy
- Projektowany opornik
- Projektowane obrzeże
- Projektowana krawędź pobocza
- Projektowany drenaż
- Oś projektowanej drogi
- Projektowane korytka
- Projektowane bariery ochronne
- Projektowana rura osłonowa
- Projektowana nawierzchnia nakładki
- Projektowana nawierzchnia poszerzenia
- Projektowana nawierzchnia chodnika
- Projektowana nawierzchnia pobocza
- Projektowana nawierzchnia parkingu
- Projektowana nawierzchnia z kostki kamiennej
- Projektowana nawierzchnia zjazdów z AC
- Istniejące zjazdy do regulacji wysokościowej
- Istniejący chodnik do regulacji wysokościowej
- Projektowane włączenie do istniejącej nawierzchni
- Projektowane wzmocnienie skarp płytami ażurowymi
- Drzewo do wycinki

LAPIS LAPIS Artur Kamiński
ul. Igrzyskowa 1/46
85-796 Bydgoszcz

INWESTYCJA	Przebudowa drogi powiatowej Błądzim - Drzycim - Laskowice - ETAP 2
LOKALIZACJA	<p>Obręb Lniano: 72; 83/1; 84/4; 85/2; 87/2; 87/6; 87/7; 96/1; 142/1; 175/5; 175/7; 175/9; 175/11; 177/4; 178/1; 179/1; 180/1; 183; 184/1; 185/3; 185/5; 275/2</p> <p>Jednostka ewidencyjna Drzycim Obręb Jastrzębie: 3; 6/3; 10; 17; 21 Obręb Drzycim: 26/1; 44/1; 104/1; 104/2; 148; 205/8 Obręb Gródek: 4; 20/3</p>
INWESTOR	Powiat Świecki ul. Gen. Józefa Hallera 9 86-100 Świecie

FUNKCJA	IMIĘ I NAZWISKO	NR UPRAWNIEN	PODPIS
Branża drogowa:			
Projektował:	Artur Kamiński	KUP/0151/P80/15	
Sprawdzał:	Tomasz Wiese	KUP/0040/POOD/10	
Branża elektryczna:			
Projektował:	Andrzej Klawiter	AUB-K2-7210/72/90	

NAZWA RYSUNKU	Plan Zagospodarowania Terenu		
STADIUM	PBW	SKALA:	NR RYS.:
BRANŻA	DROGOWA	1:500	1.22
DATA:	22.03.2019		

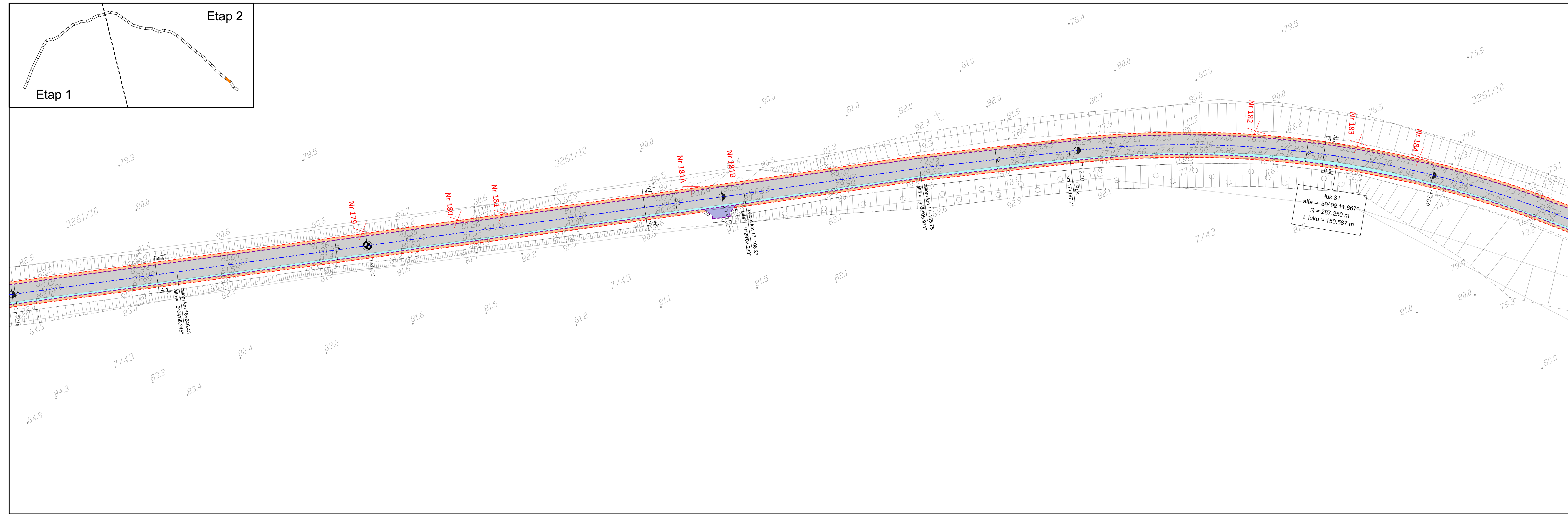
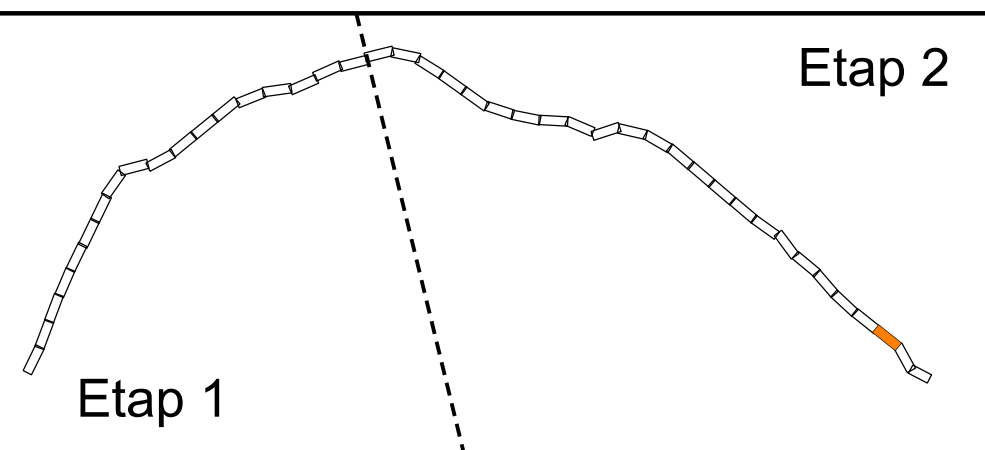

- Legenda - branża drogowa**
- Projektowana krawężń jezdni
 - Projektowany krawężnik betonowy
 - Projektowany krawężnik trapezowy
 - Projektowany krawężnik najazdowy
 - Projektowany opornik
 - Projektowane obrzeże
 - Projektowana krawężń pobocza
 - Projektowany drenaż
 - Oś projektowanej drogi
 - Projektowane korytka
 - Projektowane bariery ochronne
 - Projektowana rura osłonowa
 - Projektowana nawierzchnia nakładki
 - Projektowana nawierzchnia poszerzenia
 - Projektowana nawierzchnia chodnika
 - Projektowana nawierzchnia pobocza
 - Projektowana nawierzchnia parkingu
 - Projektowana nawierzchnia z kostki kamiennej
 - Projektowana nawierzchnia zjazdów z kostki
 - Projektowana nawierzchnia zjazdów z AC
 - Istniejące zjazdy do regulacji wysokościowej
 - Istniejący chodnik do regulacji wysokościowej
 - Projektowane włączenie do istniejącej nawierzchni
 - Projektowane wzmocnienie skarp płytami ażurowymi
 - Drzewo do wycinki

LAPIS LAPIS Artur Kamiński
ul. Igrzyskowa 1/46
85-796 Bydgoszcz

INWESTYCJA	Przebudowa drogi powiatowej Błądzim - Drzycim - Laskowice - ETAP 2
LOKALIZACJA	Obręb Lniano: 72; 83/1; 84/4; 85/2; 87/2; 87/6; 87/7; 96/1; 142/1; 175/5; 175/7; 175/9; 175/11; 177/4; 178/1; 179/1; 180/1; 183; 184/1; 185/3; 185/5; 275/2 Jednostka ewidencyjna Drzycim Obręb Jastrzębie: 3; 6/3; 10; 17; 21 Obręb Drzycim: 26/1; 44/1; 104/1; 104/2; 148; 205/8 Obręb Gródek: 4; 20/3
INWESTOR	Powiat Świecki ul. Gen. Józefa Hallera 9 86-100 Świecie

AUTORSKI	FUNKCJA	IMIĘ I NAZWISKO	NR UPRAWNIEN	PODPIS
	Branża drogowa:			
	Projektował:	Artur Kamiński	KUP/0151/P80/15	
	Sprawdzał:	Tomasz Wiese	KUP/0040/POOD/10	
Branża elektryczna:				
	Projektował:	Andrzej Klawiter	AUB-K2-7210/72/90	

NAZWA RYSUNKU	Plan Zagospodarowania Terenu		
STADIUM	PBW	SKALA:	NR RYS.:
BRANŻA	DROGOWA	1:500	1.23
DATA:	22.03.2019		

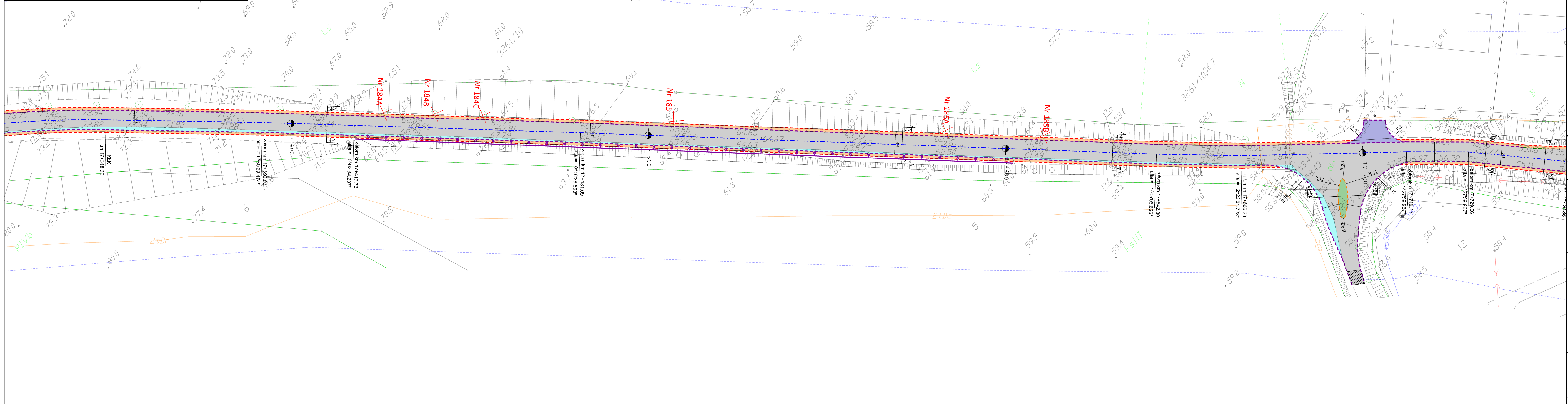
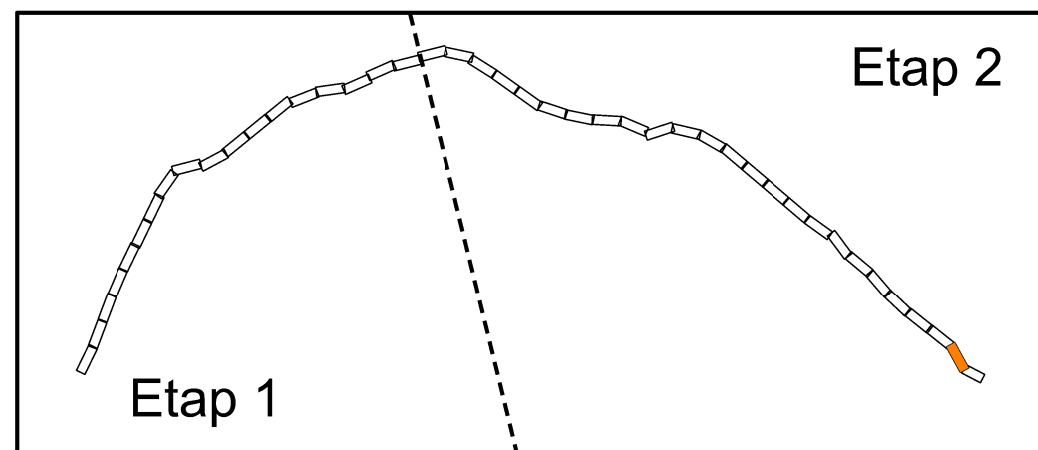

- Legenda - branża drogowa**
- Projektowana krawężń jezdni
 - Projektowany krawężnik betonowy
 - Projektowany krawężnik trapezowy
 - Projektowany krawężnik najazdowy
 - Projektowany opornik
 - Projektowane obrzeże
 - Projektowana krawężń pobocza
 - Projektowany drenaż
 - Oś projektowanej drogi
 - Projektowane korytka
 - Projektowane bariery ochronne
 - Projektowana rura osłonowa
 - Projektowana nawierzchnia nakładki
 - Projektowana nawierzchnia poszerzenia
 - Projektowana nawierzchnia chodnika
 - Projektowana nawierzchnia pobocza
 - Projektowana nawierzchnia parkingu
 - Projektowana nawierzchnia z kostki kamiennej
 - Projektowana nawierzchnia zjazdów z kostki
 - Projektowana nawierzchnia zjazdów z AC
 - Istniejące zjazdy do regulacji wysokościowej
 - Istniejący chodnik do regulacji wysokościowej
 - Projektowane włączenie do istniejącej nawierzchni
 - Projektowane wzmocnienie skarp płytami ażurowymi
 - Drzewo do wycinki

LAPIS LAPIS Artur Kamiński
ul. Igrzyskowa 1/46
85-796 Bydgoszcz

INWESTYCJA	Przebudowa drogi powiatowej Błądzim - Drzycim - Laskowice - ETAP 2
LOKALIZACJA	<p>Obręb Lniano: 72; 83/1; 84/4; 85/2; 87/2; 87/6; 87/7; 96/1; 142/1; 175/5; 175/7; 175/9; 175/11; 177/4; 178/1; 179/1; 180/1; 183; 184/1; 185/3; 185/5; 275/2</p> <p>Jednostka ewidencyjna Drzycim Obręb Jastrzębie: 3; 6/3; 10; 17; 21 Obręb Drzycim: 26/1; 44/1; 104/1; 104/2; 148; 205/8 Obręb Gródek: 4; 20/3</p>
INWESTOR	Powiat Świecki ul. Gen. Józefa Hallera 9 86-100 Świecie

FUNKCJA	IMIĘ I NAZWISKO	NR UPRAWNIEN	PODPIS
Branża drogowa:			
Projektował:	Artur Kamiński	KUP/0151/P80/15	
Sprawdzał:	Tomasz Wiese	KUP/0040/POOD/10	
Branża elektryczna:			
Projektował:	Andrzej Klawiter	AUB-KZ-7210/72/90	

NAZWA RYSUNKU	Plan Zagospodarowania Terenu		
STADIUM	PBW	SKALA:	NR RYS.:
BRANŻA	DROGOWA	1:500	1.24
DATA:	22.03.2019		

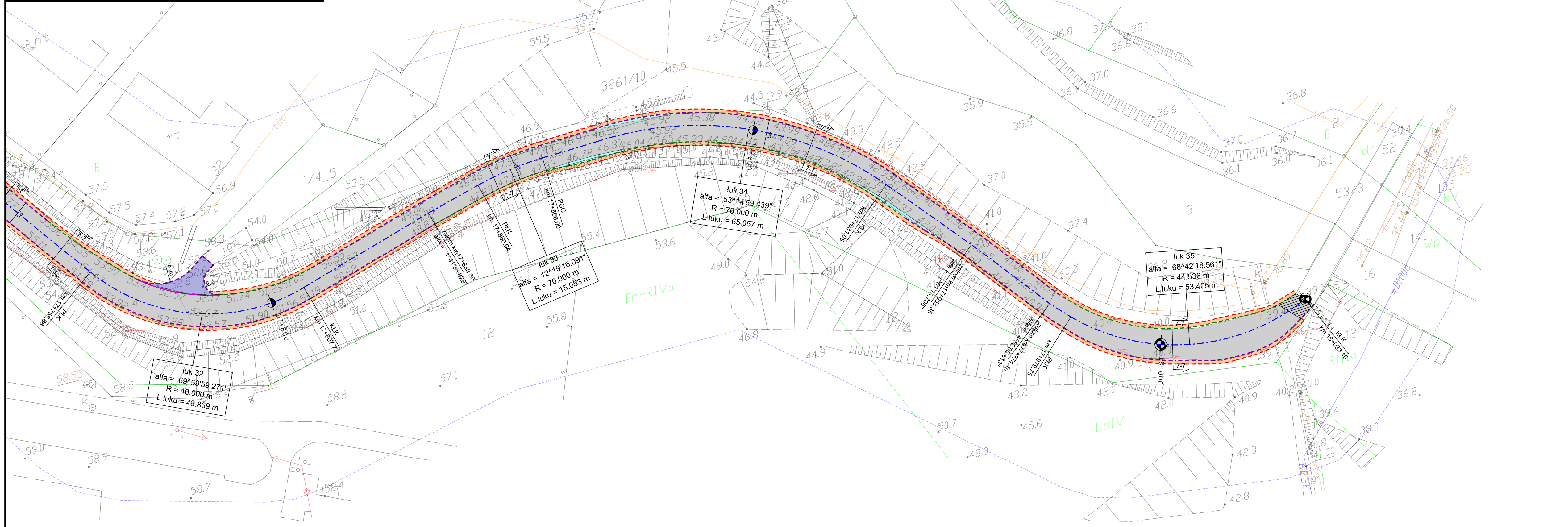
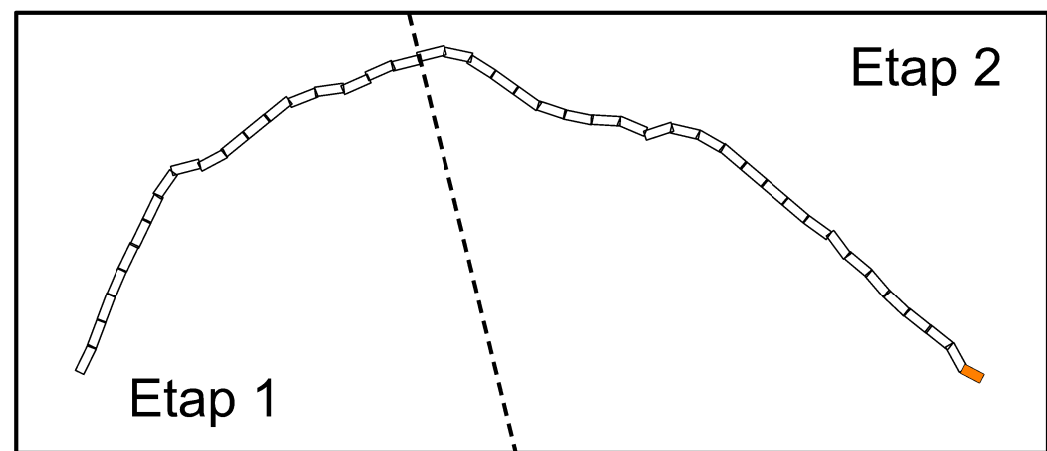

- Legenda - branża drogowa**
- Projektowana krawędź jezdni
 - Projektowany krawężnik betonowy
 - Projektowany krawężnik trapezowy
 - Projektowany krawężnik najazdowy
 - Projektowany opornik
 - Projektowane obrzeże
 - Projektowana krawędź pobocza
 - Projektowany drenaż
 - Oś projektowanej drogi
 - Projektowane korytka
 - Projektowane bariery ochronne
 - Projektowana rura osłonowa
 - Projektowana nawierzchnia nakładki
 - Projektowana nawierzchnia poszerzenia
 - Projektowana nawierzchnia chodnika
 - Projektowana nawierzchnia pobocza
 - Projektowana nawierzchnia parkingu
 - Projektowana nawierzchnia z kostki kamiennej
 - Projektowana nawierzchnia zjazdów z AC
 - Istniejące zjazdy do regulacji wysokościowej
 - Istniejący chodnik do regulacji wysokościowej
 - Projektowane włączenie do istniejącej nawierzchni
 - Projektowane wzmocnienie skarp płytami ażurowymi
 - Drzewo do wycinki

LAPIS LAPIS Artur Kamiński
ul. Igrzyskowska 1/46
85-796 Bydgoszcz

INWESTYCJA Przebudowa drogi powiatowej
Błądzim - Drzycim - Laskowice - ETAP 2

LOKALIZACJA
 Obręb Lniano: 72; 83/1; 84/4; 85/2; 87/2;
 87/6; 87/7; 96/1; 142/1; 175/5; 175/7; 175/9;
 175/11; 177/4; 178/1; 179/1; 180/1; 183; 184/1; 185/3;
 185/5; 275/2
 Jednostka ewidencyjna Drzycim
 Obręb Jastrzębie: 3; 6/3; 10; 17; 21
 Obręb Drzycim: 26/1; 44/1; 104/1; 104/2; 148; 205/8
 Obręb Gródec: 4; 20/3

INWESTOR Powiat Świecki
ul. Gen. Józefa Hallera 9
86-100 Świecie

FUNKCJA	IMIĘ I NAZWISKO	NR UPRAWNIENI	PODPIS
Branża drogowa:			
Projektował:	Artur Kamiński	KUP/0151/PBD/15	
Sprawdzał:	Tomasz Wiese	KUP/0040/POOD/10	
Branża elektryczna:			
Projektował:	Andrzej Klawiter	AUB-KZ-7210/72/90	

Plan Zagospodarowania Terenu

STADIUM	PBW	SKALA:	NR RYS.:
BRANŻA	DROGOWA	1:500	1.25
DATA	22.03.2019		

Rodzaj opracowania	C z . 3 BRANŻA ELEKTRYCZNA
Nazwa obiektu / inwestycji:	<i>Przebudowa drogi powiatowej Bładzim - Drzycim - Laskowice - ETAP 2</i>

ZAKŁAD OBSŁUGI INWESTYCJI ANDRZEJ KLAWITER

85-120 Bydgoszcz, ul. Nowodworska 4/62, tel. 602-298-411 mail: zoi.ak@op.pl

Egz. nr 1

PROJEKT BUDOWLANO-WYKONAWCZY

Nazwa Obiektu Budowlanego

Przebudowa elektroenergetycznej sieci napowietrznej niskiego napięcia przy drodze powiatowej Bładzim-Drzycim-Laskowice.

Adres Obiektu Budowlanego

**Działki nr ewidencyjny: 26/1 obręb Drzycim
Jednostka ewidencyjna: Drzycim**

Inwestor

POWIAT ŚWIECKI ul. Gen. Józefa Hallera 9, 86-100 Świecie

Kategoria obiektu budowlanego – XXVI

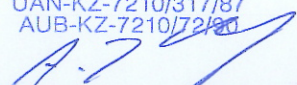
FUNKCJA	IMIĘ I NAZWISKO	PODPIS
Projektant:	inż. Andrzej Klawiter	inż. Andrzej Klawiter instalacje i sieci elektr. i elektroenergetyczne UAN-KZ-7210/317/87 AUB-KZ-7210/72/87 

Bydgoszcz, 05 wrzesień 2018r.

SPIS ZAWARTOŚCI PROJEKTU

1. Strona tytułowa	1
2. Założenia	3
2.1. Podstawa opracowania	3
3. Projekt zagospodarowania terenu – część opisowa	3
3.1. Przedmiot inwestycji	3
3.2. Istniejący stan zagospodarowania terenu	3
3.3. Projektowany stan zagospodarowania terenu	3
3.4. Dane dotyczące terenu	3
4. Opis techniczny	4
4.1. Sieć energetyczna napowietrzna	4
4.2. Opinia geotechniczna	5
4.3. System ochrony od porażeń	5
4.4. Uwagi końcowe	5
5. Zestawienie podstawowych materiałów	6
6. Spis rysunków	7
Rys. nr 01 – Projekt zagospodarowania terenu	8
7. Informacja BIOZ	9
8. Załączniki	12
8.1. Oświadczenie projektanta	13
8.2. Uprawnienia projektowe	14
8.3. Zaświadczenie o przynależności do K-PIIB	15
9. Warunki przyłączenia, uzgodnienia, decyzje administracyjne	16
9.1. Pismo ENEA Operator	17

2. ZAŁOŻENIA.

2.1. Podstawa opracowania.

- a) zlecenie Inwestora,
- b) pismo ENEA Operator,
- c) aktualna mapa sytuacyjno – wysokościowa 1:500,
- d) obowiązujące prawo, normy, przepisy i typowe rozwiązania katalogowe,
- e) wizja lokalna w terenie.

3. PROJEKT ZAGOSPODAROWANIA TERENU - CZĘŚĆ OPISOWA.

3.1. Przedmiot inwestycji.

Przedmiotem inwestycji jest wymiana słupa linii napowietrznej niskiego napięcia kolidującego z projektowaną przebudową drogi.

3.2. Istniejący stan zagospodarowania terenu.

Istniejący słup rozgałęźny linii napowietrznej niskiego napięcia posadowiony jest na dz. nr 26/1.

3.3. Projektowany stan zagospodarowania terenu.

W celu usunięcia kolizji istniejącego słupa linii napowietrznej niskiego napięcia z projektowaną przebudową drogi należy wymienić istniejący słup na dz. nr 26/1.

Projekt zagospodarowania terenu podano na rys. nr 01.

3.4. Dane dotyczące terenu.

Zestawienie powierzchni zagospodarowania terenu

Powierzchnia zabudowy infrastruktury energetycznej ok. 0,3m² (słup linii napowietrznej).

Dane informujące czy teren jest wpisany do rejestru zabytków i czy podlega ochronie na podstawie ustaleń miejscowego planu zagospodarowania przestrzennego

Teren, na którym są projektowane przedmiotowe roboty nie jest objęty ochroną konserwatorską oraz nie podlega ochronie archeologicznej. Nie jest też wpisany do rejestru zabytków. W przypadku natrafienia podczas prac ziemnych na obiekt archeologiczny należy prace wstrzymać do czasu wykonania dokumentacji przez Wojewódzkiego Konserwatora Zabytków.

Dane określające wpływ eksploatacji górniczej na teren zamierzenia budowlanego, znajdujące się w granicach terenu górniczego

Teren inwestycji nie leży w rejonie wpływów eksploatacji górniczej.

Dane informujące czy teren podlega szczegółowym przepisom dotyczącym ochrony środowiska i zdrowia ludzi

Planowane zamierzenie nie jest inwestycją wymienioną w rozporządzeniu Rady Ministrów z dnia 9 listopada 2010 r. w sprawie rodzajów przedsięwzięć mogących znacząco oddziaływać na środowisko. W trakcie wykonywanych prac należy wykazać dbałość o ochronę gleby, zieleni, naturalnego ukształtowania terenu i stosunków wodnych. Chronić i zachować w maksymalnym stopniu zieleni wysoką i niską. Nie przewiduje się wycinki drzew.

Dane informujące o obszarze oddziaływania obiektu

Obszar oddziaływania obiektu mieści się całkowicie na dz. nr 26/1 obręb Drzycim.

4. OPIS TECHNICZNY.

4.1. Sieć elektroenergetyczna napowietrzna niskiego napięcia.

Celem usunięcia kolizji należy:

- a) Zdemontować istniejący słup rozgałęźny ŻN10 na stanowisku 309 na dz. nr 26/1 – zasilanie ze stacji transformatorowej „Drzycim Bank” obwód nr 300;
- b) Na dz. nr 26/1 na stanowisku nr 309 wymienić istniejący słup rozgałęźny R-10/ŻNx2 na projektowany słup wirowany rozgałęźny RNK-10,5/12. Słup posadzić z zastosowaniem ustojów płytowych. Pierwsza kategoria geotechniczna posadowienia słupa – warunki proste;
- c) Istniejące przewody linii napowietrznej przenieść na projektowany słup;
- d) Istniejącą oprawę oświetleniową zdemontowaną z istniejącego słupa zamontować ponownie na wymienionym słupie.

Projekt zagospodarowania terenu podano na rys. nr 01.

4.2. Opinia geotechniczna.

Zgodnie z Rozporządzeniem Ministra Transportu, Budownictwa i Gospodarki Morskiej z dnia 25 kwietnia 2012 r. w sprawie ustalania geotechnicznych warunków posadowienia obiektów budowlanych odwierty pod słupy zalicza się do pierwszej kategorii geotechnicznej. Wobec powyższego nie jest wymagane sporządzenie badań podłoża gruntowego i projektu geotechnicznego. Ocena podłoża gruntowego dokonana została w oparciu o oznaczenie wartości parametrów na podstawie praktycznych doświadczeń z budowy linii napowietrznych i kablowych na podobnych terenach. W obszarze inwestycji panują proste warunki gruntowe występujące w przypadku gruntów jednorodnych genetycznie i litologicznie, równoległych do powierzchni gruntu, nie obejmujących gruntów słabonośnych, przy zwierciadle wód gruntowych poniżej

projektowanego posadowienia stacji transformatorowej, słupa linii napowietrznej i kabli energetycznych oraz braku występowania niekorzystnych zjawisk geologicznych.

4.3. System ochrony od porażen.

Sieć elektroenergetyczna ENEA Operator pracuje w układzie TN-C.

Sposób wykonania ochrony przeciwporażeniowej winien odpowiadać wymogom zawartym w N SEP-E-001 „Sieci elektroenergetyczne niskiego napięcia. Ochrona przeciwporażeniowa”.

4.4. Uwagi końcowe.

Całość robót należy wykonać zgodnie z obowiązującymi przepisami, rozwiązaniami katalogowymi, zaleceniami, decyzjami administracyjnymi oraz normami: PN-76/E-05125, PN-E-05100-1, normami SEP: N-SEP-E-003 i N-SEP-004);

Użytkowanie urządzeń elektroenergetycznych dopuszczalne jest dopiero po wykonaniu badań i pomiarów: sprawdzeniu skuteczności samoczynnego szybkiego wyłączenia, sprawdzeniu zgodności faz i połączeń, pomiarów rezystancji izolacji, pomiarów rezystancji uziomu i sporządzeniu przez uprawnioną osobę właściwego protokołu pokontrolnego (Rozp. Min. Przem. z dnia 08.X.1990 r.);

Projektowane urządzenia podlegają inwentaryzacji geodezyjnej, którą należy zlecić uprawnionemu geodecie.

inż. Andrzej Klawiter
instalacje i sieci elektr.
i elektroenergetyczne
UAN-KZ-7210/317187
AUB-KZ-7210/72190

5. ZESTAWIENIE PODSTAWOWYCH MATERIAŁÓW:

Lp.	Wykaz materiałów	Jednostka miary	Ilość
1	Bednarka ocynkowana Fe/Zn 30x4mm	m	10
2	Głowica do pograżania uziomów	szt.	1
3	Grot utwardzony	szt.	1
4	Piasek drobnoziarnisty	m ³	2
7	Słup rozgałęźny RNK-10,5/12 prod. CZE PAS	kpl	1
8	Ustoje płytowe prod. CZE PAS	kpl	1
9	Uziom prętowy miedziowany Galmar $\phi=17,2$	szt.	5
10	Wysięgnik do oprawy oświetleniowej Wo-5 prod. CZE PAS	kpl.	1

Zestawienie demontażowe

Lp.	Wykaz materiałów	Jednostka miary	Ilość
1	Słup ŻN-10	szt	2

Materiały z demontażu zdać do RD Świecie.

6. SPIS RYSUNKÓW:

Rys. nr 01 – Projekt zagospodarowania terenu

Zakład Obsługi Inwestycji
 Andrzej Klawiter ul. Nowodworska 4/62, 85-120 Bydgoszcz
 tel.: 602-298-411

INWESTOR:
 Powiat Świecki
 ul. gen. Józefa Hallera 9 86-100 Świecie

ZADANIE:
 Przebudowa napowietrznej sieci elektroenergetycznej niskiego napięcia
 dz. nr 26/1 obręb Drzycim. SKALA: 1:500 BRANŻA: EL RYS. NR: 1

TREŚĆ RYS.:	Projektant:	inż. A. Klawiter upr. nr AUB-KZ-7210/72190 Instalacje i sieci elektryczne i elektroenergetyczne
Projekt zagospodarowania terenu	Sprawdzający:	
DATA: wrzesień 2018r.	Asystent Projektanta:	

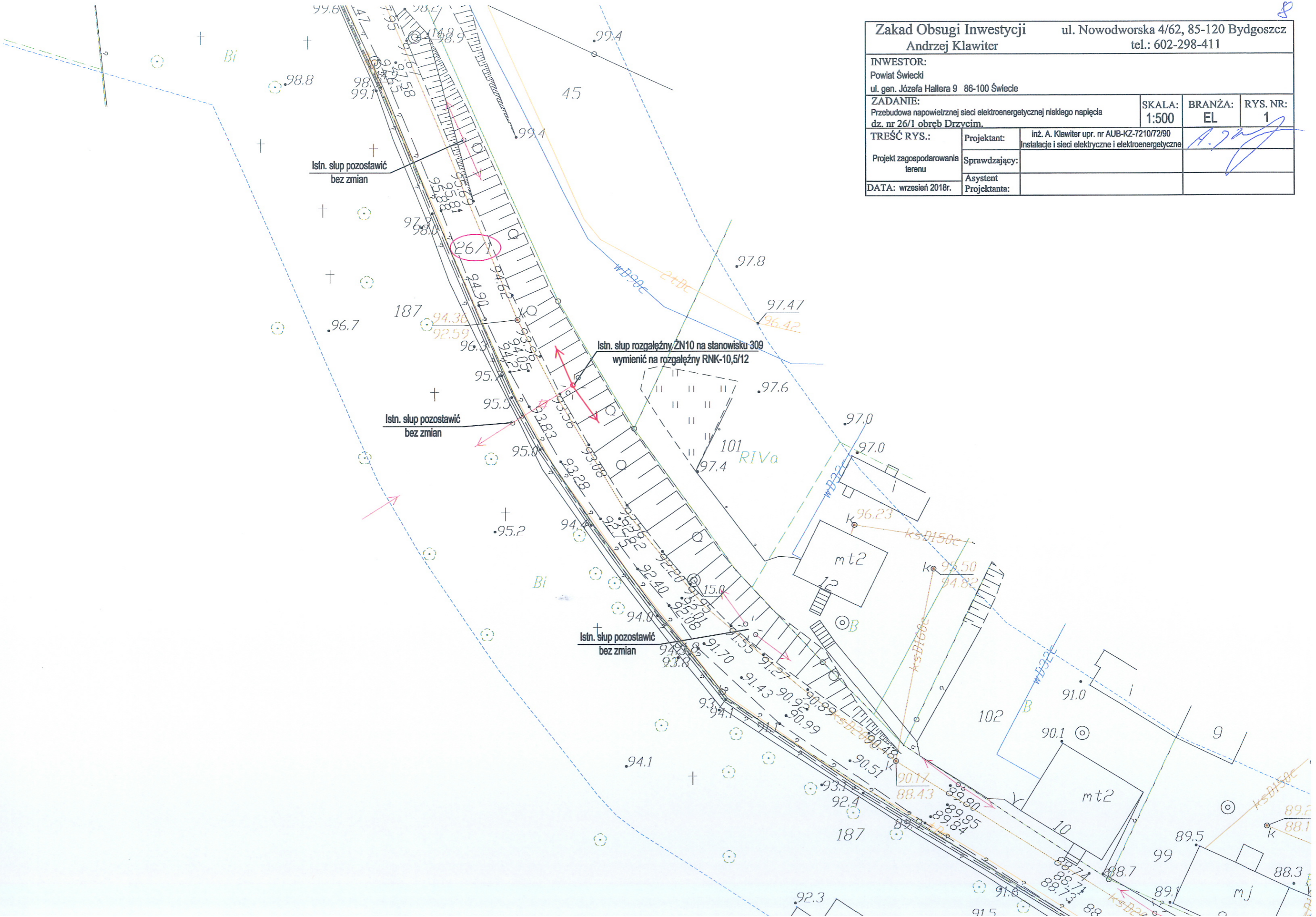

7. INFORMACJA BIOZ.

Do przedmiotowego projektu budowlanego została, zgodnie z art. 20 ust. 1 pkt 1b, sporządzona informacja dotycząca bezpieczeństwa i ochrony zdrowia ze względu na specyfikę projektowanego obiektu budowlanego, uwzględniana w planie bezpieczeństwa i ochrony zdrowia zgodnie z art. 21a ust. 1 ustawy z dnia 7 lipca 1994 roku Prawo budowlane (Dz. U. z 2013 roku, poz. 1409 tekst jednolity z późniejszymi zmianami) spełniająca wymagania rozporządzenia Ministra Infrastruktury z dnia 23 czerwca 2003 roku (Dz. U. z 2003 roku Nr 120, poz.1126) w sprawie informacji dotyczącej bezpieczeństwa i ochrony zdrowia oraz planu bezpieczeństwa i ochrony zdrowia.

Nazwa i adres obiektu budowlanego:

Przebudowa elektroenergetycznej sieci napowietrznej niskiego napięcia przy drodze powiatowej Bładzim-Drzycim-Laskowice.

Inwestor:

POWIAT ŚWIECKI ul. Gen. Józefa Hallera 9, 86-100 Świecie

Projektant:

**inż. Andrzej Klawiter
ul. Nowodworska 4/62
85-120 Bydgoszcz**

Zakres robót dla całego zamierzenia budowlanego

Opracowanie dotyczy przebudowy linii napowietrznej niskiego napięcia w msc. Drzycim.

Wykaz istniejących obiektów budowlanych

Istniejące sieci elektroenergetyczne, teletechniczne i kanalizacyjne.

Wskazanie elementów zagospodarowania działki lub terenu, które mogą stwarzać zagrożenie bezpieczeństwa i zdrowia ludzi

Napotkanie podczas prac ziemnych na nie zinwentaryzowane urządzenia np. energetyczne, telekomunikacyjne, gazowe, wodne itp. oraz praca w pobliżu urządzeń energetycznych będących pod napięciem.

Wskazanie sposobu prowadzenia instruktażu pracowników przed przystąpieniem do realizacji robót szczególnie niebezpiecznych

Wykonanie robót elektrycznych i ziemnych wymaga uprawnień wykonawczych firmy. Zatrudnione osoby powinny posiadać odpowiednie uprawnienia oraz przeszkolenie BHP w branży elektrycznej. Pracownicy muszą posiadać odpowiednie uprawnienia zezwalające na obsługę sprzętu, którym będą się posługiwać. Pracownicy powinni wykonywać prace zgodnie z „Instrukcją organizacji bezpiecznej pracy przy urządzeniach i instalacjach elektroenergetycznych”, oraz „Instrukcją stanowiskową elektromontera”.

Informacje dotyczące przewidywanych zagrożeń występujących podczas realizacji robót budowlanych, określające skale i rodzaje zagrożeń czas ich wystąpienia

Lp	Rodzaj zagrożenia	Skala	Czas wystąpienia
1	Porażenie prądem elektrycznym	Częste	Podczas wykonywanych prac
2	Otarcie, uderzenie, przygniecenie	Częste	Podczas wykonywanych prac
3	Wykopy	Częste	Podczas wykonywanych prac
4	Napotkanie podczas robót na nie zinwentaryzowane urządzenia	Rzadkie	Podczas wykonywanych prac
5	Prace z zastosowaniem sprzętu udarowego	Częste	Podczas wykonywanych prac
6	Przebywanie osób postronnych w miejscu lub w pobliżu miejsca pracy	Częste	Podczas wykonywanych prac
7	Hałas	Częste	Podczas wykonywanych prac

Wskazanie środków technicznych i organizacyjnych zapobiegających niebezpieczeństwom w strefach szczególnego zagrożenia zdrowia lub w ich sąsiedztwie

Lp	Rodzaj zagrożenia	Środki zapobiegające zagrożeniu
1	Porażenie prądem elektrycznym	Urządzenia, przy których będą wykonywane prace powinny być wyłączone z ruchu, pozbawione czynników stwarzających zagrożenie i skutecznie zabezpieczone przed ich przypadkowym uruchomieniem oraz oznakowane; Prace w pobliżu napięcie powinny być wykonywane przy użyciu środków ochronnych odpowiednich do występujących warunków pracy; Prace pod napięciem należy wykonywać w oparciu o technologię pracy i przy zastosowaniu właściwych narzędzi i środków ochronnych.
2	Otarcie, uderzenie, przygniecenie	Przed przystąpieniem do prac należy dokonać dokładnych oględzin urządzeń i narzędzi; Zabezpieczyć konstrukcję, gdy jest niestabilna; Należy stosować hełmy ochronne.
3	Wykopy	Należy zabezpieczyć wykopy przed osunięciem się ziemi podczas prac; Oznaczyć trasę wykopów; Zastosować tabliczki ostrzegawcze.
4	Napotkanie podczas robót na nie zinwentaryzowane urządzenia	Przed przystąpieniem do robót ziemnych należy rozpoznać i oznaczyć uzbrojenie podziemne w szczególności sieci elektroenergetyczne, telekomunikacyjne, wodociągowe, gazowe i inne.
5	Prace z zastosowaniem sprzętu udarowego (wibracje)	Należy stosować odpowiednie rękawice tłumiące drgania , okulary ochronne, ochronniki słuchu oraz przestrzegać instrukcji BHP sporządzonej dla danego urządzenia.
6	Przebywanie osób postronnych w miejscu lub w pobliżu miejsca pracy	Urządzenia i instalacje elektroenergetyczne stwarzające zagrożenie dla zdrowia i życia ludzkiego należy zabezpieczyć przed dostępem osób nieupoważnionych; Miejsce pracy powinno być właściwie przygotowane, oznaczone i zabezpieczone w sposób zapewniający bezpieczne wykonanie pracy.
7	Hałas	Należy stosować odpowiedni sprzęt ochrony osobistej (np. stopery do uszu lub słuchawki ograniczające hałas).

inż. Andrzej Klawiter
instalacje i sieci elektr.
i elektroenergetyczne
UAN-KZ-7210/317/87
AUB-KZ-7210/2790

.....

8. ZAŁĄCZNIKI.

- 8.1. Oświadczenie projektanta,
- 8.2. Uprawnienia projektowe,
- 8.3. Zaświadczenie o przynależności do KPIIB.

8.1. Oświadczenie projektanta

Zgodnie z art. 20 ust. 4 ustawy z dnia 7 lipca 1994 r. Prawo Budowlane
(Dz. U. Nr 89 poz. 414 wraz z późniejszymi zmianami)

oświadczam, że niniejszy projekt:

Nazwa Obiektu Budowlanego

Przebudowa elektroenergetycznej sieci napowietrznej niskiego napięcia przy drodze powiatowej Bładzim-Drzycim-Laskowice.

Adres Obiektu Budowlanego

**Działki nr ewidencyjny: 26/1 obręb Drzycim
Jednostka ewidencyjna: Drzycim**

Inwestor

POWIAT ŚWIECKI ul. Gen. Józefa Hallera 9, 86-100 Świecie

został sporządzony zgodnie z obowiązującymi przepisami i zasadami wiedzy technicznej.

inż. Andrzej Klawiter
instalacje i sieci elektr.
i elektroenergetyczne
UAN-KZ-7210/31787
ALUB-KZ-7210/72180

.....
Bydgoszcz, 05 wrzesień 2018r.

8.2. Uprawnienia projektowe:

Urząd Gminny
 Wydział Budownictwa
 Urbanistyki i Budownictwa

Bydgoszcz, 1990 - Gb - 04

Nr. AUB - KZ - 7210/72/90

DECYZJA

O STWIERDZENIU PRZYGOTOWANIA ZAWODOWEGO
 do pełnienia samodzielnych funkcji technicznych w budownictwie

Na podstawie § 4 ust. 2, §7 i § 13 ust. 1 pkt 4 lit. d.
 rozporządzenia Ministra Gospodarki Terenowej i Ochrony Środowiska, z dnia 20 lutego 1973 r.
 w sprawie samodzielnych funkcji technicznych w budownictwie (Dz. U. Nr 8, poz. 46)
 oraz Ministra Gospodarki Przestrzennej i Budownictwa z dn. 20.XII.1988 r.
 /Dz. U. Nr 42, poz. 334/ stwierdzam, że :

Obywatel(ka) ANDRZEJ K L A W I T E R
 inżynier elektryk
(tytuł naukowy - zawodowy)
 urodzony(a) dnia 13 stycznia 1957 r. w Bydgoszczy
 posiada przygotowanie zawodowe upoważniające do wykonywania samodzielnej funkcji
 projektanta
 w specjalności instalacyjno-inżynieryjnej
 w zakresie sieci i instalacji elektrycznych
 Obywatel(ka) Andrzej KLAWITER jest upoważniony(a) do:

- 1/ sporządzania projektów instalacji i sieci elektrycznych obejmującej instalacje elektryczne, napowietrzne i kablowe linie energetyczne, stacje i urządzenia elektroenergetyczne;
- 2/ w budownictwie osób fizycznych - do kierowania, nadzorowania i kontrolowania budowy i robót, kierowania i kontrolowania wytwarzania konstrukcyjnych elementów sieci oraz oceniania i badania stanu technicznego sieci elektrycznych - obejmującej napowietrzne i kablowe linie energetyczne, stacje i urządzenia elektroenergetyczne.

SP/DK

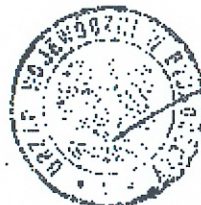

.....
 mgr inż. Andrzej Klawiter

ZA ZGODNOŚĆ
 Z ORYGINAŁEM

8.3. Zaświadczenie o przynależności do KPIIB:



P O L S K A
I Z B A
I N Ż Y N I E R Ó W
B U D O W N I C T W A

Bydgoszcz 2018-08-30
(miejscowość, data)

Zaświadczenie

Pan/Pani **KLAWITER ANDRZEJ**

miejsce zamieszkania

85-120 BYDGOSZCZ

UL. NOWODWORSKA 4/62

jest członkiem Kujawsko-Pomorskiej

Okręgowej Izby Inżynierów Budownictwa

o numerze ewidencyjnym

KUP/IE/0252/07

i posiada wymagane ubezpieczenia od odpowiedzialności
cywilnej.

Niniejsze zaświadczenie jest ważne od dnia

2018-09-01

do dnia

2019-08-31

KUJAWSKO POMORSKA OKRĘGOWA
IZBA INŻYNIERÓW BUDOWNICTWA
w BYDGOSZCZY

85-030 BYDGOSZCZ, ul. K. Gotowskiego 6
tel. 52 366 70 50 • e-mail: kup@plib.org.pl

PRZEWODNICZĄCY
Rady Okręgowej Izby

mgr inż. *Róża Słazak*

(pieczęć i podpis przewodniczącego)

ZA ZGODNOŚĆ
Z ORYGINAŁEM

9. Warunki, oświadczenia, uzgodnienia, decyzje administracyjne.

9.1. Pismo ENEA Operator.

9.1. Pismo ENEA Operator:



Rejon Dystrybucji Świecie
 ENEA Operator Sp. z o.o.
 Oddział Dystrybucji Bydgoszcz
 Rejon Dystrybucji Świecie
 85-105 Świecie ul. Wojska Polskiego 38 A

tel. +48 / 52 331 40 30
 faks +48 / 52 331 24 91
 eob: sekretariat-rdf@enea.pl

Świecie dnia 18.09.2018 r.
 MU/ SO/ PEO18P173374/ 2018
 KEO18P 200029

LAPIS Artur Kamiński
 ul. Igrzyskowa 1/46
 85-796 Bydgoszcz

Dotyczy: wydania warunków przebudowy słupów sieci energetycznej

W odpowiedzi na pismo z dnia 31.08.2018r. informujemy, że wyrażamy zgodę na przebudowę istn. słupa linii energetycznej w m. Drzycim. Istn. słup rozgałęźny na stan. nr 309 zasilany ze stacji „Drzycim Bank” obw. 300 wymienić na rozgałęźny typu E. Do odbioru dostarczyć podkład geodezyjny nowej lokalizacji słupa. Prace wykonać zgodnie z obowiązującymi przepisami.

W celu usunięcia kolizji istn. linii oświetleniowej w związku z budową ronda w m. Krąplewice należy zwrócić się do ENEA Oświetlenie Sp. z o.o. Rejon Oświetlenia Bydgoszcz ul. Oplawiec 154.

„Na podstawie Rozporządzenia Parlamentu Europejskiego i Rady (UE) 2016/679 z 27 kwietnia 2016 r. w sprawie ochrony osób fizycznych w związku z przetwarzaniem danych osobowych i w sprawie swobodnego przepływu takich danych oraz uchylenia dyrektywy 95/56/WE (Dz.U. UE.L. z 2016 r. nr 119 str. 1) w załączeniu przekazujemy „Obowiązek informacyjny”.

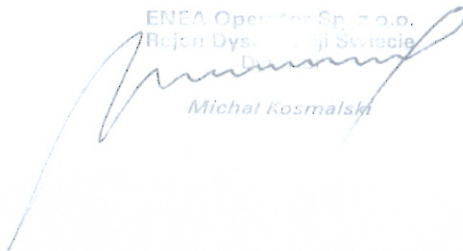
ENEA Operator Sp. z o.o.
 Rejon Dystrybucji Świecie

 Michał Kosmański

K/o.:
 RD 6-MU a/a

ZA ZGODNOŚĆ
 Z ORYGINAŁEM



Centrala
 ENEA Operator Sp. z o.o. tel. +48 / 61 850 41 10 NIP 782 237 71 60 kontakt@operator.enea.pl
 60-479 Poznań, ul. Strzeszyńska 58 faks +48 / 61 850 44 47 REGON 300455398 www.operator.enea.pl

Sąd Rejonowy Poznań - Nowe Miasto i Wilda w Poznaniu VIII Wydział Gospodarczy
 Krajowego Rejestru Sądowego nr KRS. 0000269806 Kapitał zakładowy: 4 678 050 000 PLN

Rodzaj opracowania	<p style="text-align: center;">C z . 4</p> <p style="text-align: center;">BRANŻA DROGOWA OPIS TECHNICZNY</p>
Nazwa obiektu / inwestycji:	<p style="text-align: center;"><i>Przebudowa drogi powiatowej</i> <i>Bładzim - Drzycim - Laskowice - ETAP 2</i></p>

O P I S T E C H N I C Z N Y

do projektu budowlano-wykonawczego:

„Przebudowa drogi powiatowej Błądzim - Drzycim - Laskowice - ETAP 2”

1. Podstawa opracowania

Projekt opracowano w oparciu o następujące materiały:

- Umowa z Powiatowym Zarządem Dróg w Świeciu,
- Wizja lokalna,
- Mapa sytuacyjno-wysokościowa z uzbrojeniem terenu do celów projektowych w skali 1:500,
- Ustawa z dnia 7 lipca 1994 r. Prawo Budowlane - Dz. U. z 2013 r., Poz. 1409 z późniejszymi zmianami,
- Rozporządzenie Ministra Transportu i Gospodarki Morskiej z dnia 2 marca 1999 r. w sprawie warunków technicznych jakim powinny odpowiadać drogi publiczne i ich usytuowanie – Dz. U. z 2016 r., Poz. 124;
- Rozporządzenie Ministra Transportu, Budownictwa i Gospodarki Morskiej z dnia 25 kwietnia 2012 r. w sprawie szczegółowego zakresu i formy projektu budowlanego – Dz. U. z 2012 r., Poz. 462;
- Obowiązujące normatywy, katalogi, przepisy i normy.

2. Cel i zakres opracowania

Przedmiotem niniejszego opracowania jest projekt budowlano-wykonawczy dla zadania pn. „Przebudowa drogi powiatowej Błądzim - Drzycim - Laskowice - ETAP 2”. Celem dokumentacji jest określenie szczegółowego sposobu i zakresu wykonania remontu istniejącej nawierzchni jezdni, chodnika, zjazdów i przebudowy skrzyżowań.

Do podstawowych celów inwestycji należy:

- zwiększenie bezpieczeństwa ruchu pojazdów i pieszych,
- eliminacja utrudnień w ruchu lokalnym,
- polepszenie warunków ruchowych na drodze,
- podniesienie komfortu i jakości życia mieszkańców nieruchomości zlokalizowanych przy drodze.

3. Dane inwestycji

3.1 Inwestor

Powiat Świecki
ul. Gen. Józefa Hallera 9
86-100 Świecie

3.2 Lokalizacja inwestycji

Jednostka ewidencyjna Lniano

Obręb Lniano: 72; 83/1; 84/4; 85/2; 87/2; 87/6; 87/7; 96/1; 142/1; 175/5; 175/7; 175/9;
175/11; 177/4; 178/1; 179/1; 180/1; 183; 184/1; 185/3; 185/5; 275/2

Jednostka ewidencyjna Drzycim

Obręb Jastrzębie: 3; 6/3; 10; 17; 21

Obręb Drzycim: 26/1; 44/1; 104/1; 104/2; 148; 205/8

Obręb Gródek: 4; 20/3

4. Stan istniejący

4.1 Ogólny opis terenu

Droga objęta opracowaniem jest drogą powiatową klasy Z. Pełni ona funkcje komunikacyjną pomiędzy miejscowościami: Lniano, Jastrzębie, Drzycim i Gródek.

Na większości przebudowanego odcinka droga przebiega po terenie zróżnicowanym wysokościowo w granicach 104.00 – 112.00 m .n.p.m.. Nawierzchnia na całej długości drogi jest utwardzona – warstwa ścieralna z mieszanki mineralno-asfaltowej, której stan techniczny według klasyfikacji SOSN jest zły. Na powierzchni występują licznie spękania poprzeczne oraz ubytki warstwy ścieralnej. Zły stan nawierzchni przyczynia się do wzrostu hałasu emitowanego przez poruszające się pojazdy i tworzeniu się zastoisk wodnych. Brak równości podłużnej oraz poprzecznej nawierzchni znacznie obniża komfort jazdy. Szerokość istniejącej jezdni mieści się w granicach od 4.7 do 5.00 metrów w terenie poza zabudowanym.

4.2 Opinia geotechniczna

Kategorię geotechniczną ustalono na podstawie Rozporządzenia Ministra Transportu, Budownictwa i Gospodarki Morskiej z dnia 25 kwietnia 2012 r. w sprawie ustalania geotechnicznych warunków posadowienia obiektów budowlanych. (Dz.U.2012.463)

Na podstawie wyników rozpoznania geotechnicznego, oraz uwzględniając charakterystykę projektowanego obiektu stwierdza się, **pierwszą kategorię geotechniczną projektowanych obiektów w prostych warunkach gruntowych.**

Na podstawie odwiertów określono odcinki dla których warunki gruntowo wodne określono jako dobre a grupę nośności podłoża jako G1, oraz G4.

4.3 Uzbrojenie terenu

Na przedmiotowym obszarze występują następujące sieci:

- kanalizacyjna sanitarna,
- elektroenergetyczna napowietrzna i podziemna,
- wodociągowa,
- telekomunikacyjna.

Prace budowlane należy wykonywać uwzględniając uzgodnienia właścicieli sieci. Uzgodnienia z gestorami sieci zostały załączone do projektu.

Wszystkie media zaznaczone są na planie zagospodarowania terenu. Jednak nie wyklucza się występowania niezainwentaryzowanego uzbrojenia.

5. Projektowane zagospodarowanie terenu

Podstawowe parametry dróg:

- Klasa drogi –Z, przyjęto L (ze względu na przebudowę drogi powiatowej przyjęto klasę o jeden poziom niżej).
- Kategoria drogi: droga powiatowa
- Prędkość projektowa: 50 km/h
- Sumaryczna liczba równoważnych osi standardowych 100 kN w całym okresie projektowym: 0,70
- Projektowana długość odcinka : 10496.85 m
- Projektowana szerokość jezdni w terenie zabudowanym: 5,5 m
- Projektowana szerokość pobocza: 2x0.75 m
- Projektowana szerokość chodnika: 1,5 i 2 m
- Kategoria obiektu budowlanego: IV, XXV

Przebieg drogi objętej opracowaniem nie ulega zmianie. Przebudowa drogi powiatowej będzie polegać na:

- a) budowie poszerzenia jezdni,
- b) budowie peronów autobusowych,
- c) wzmocnieniu jezdni na całym odcinku drogi,
- d) remoncie i budowie zjazdów,
- e) przebudowie skrzyżowań,
- f) budowie chodnika,

g) oznakowaniu poziomym i pionowym.

5.1 Rozwiązanie Sytuacyjne

Rozwiązane sytuacyjne trasy przedstawiono na rys.1.1 do 1.25 – Plan Sytuacyjno-Wysokościowy. Początek przebudowanego odcinka zlokalizowany jest w km 7+536.31km DP, koniec projektowanego odcinka znajduje się w km 18+033.16. Projektowana długość odcinka wynosi 10496.85 m. Szerokość jezdni zostanie doprowadzona do 5.5m, poza terenem zabudowanym. W ramach projektowanego zadania nie zmieniano przebiegu drogi w planie, przesunięto nieznacznie oś drogi z uwagi na konieczność wykonania poszerzenia jezdni. W ramach niniejszego projektu przewidziano utrzymanie lokalizacji istniejących skrzyżowań oraz doprowadzenie zjazdów.

W miejscowości Lniano w projekcie nie przewidziano, żadnych zmian geometrycznych. Istniejące chodniki należy wyregulować wysokościowo.

W miejscowości Jastrzębie przewidziano przebudowanie istniejącego skrzyżowania skanalizowanego. Przebudowa polega na zmianie kształtu istniejącej wyspy. Szerokość wlotu i wylotu przy wyspie skanalizowanej wynosi 4.5m. Zaprojektowano również pachwinę najazdową na skrzyżowaniu, który ma zapewnić przejezdność pojazdom ciężkim.

Projekt przewiduje budowę ronda w miejscowości Drzycim. Rondo zlokalizowane jest na skrzyżowaniu drogi powiatowej z ulicą Podgórną. Średnica wyspy przejezdnej o nawierzchni z kostki kamiennej wynosi 13m. Wyspa będzie obramowana krawężnikiem trapezowym kamiennym. Na wlocie zachodnim i wlocie z ulicy Podgórnej zaprojektowano wyspy środkowe. Wyspy należy obramować krawężnikiem trapezowym. Nawierzchnie wysp należy wykonać z kostki kamiennej. Wlot wschodni nie posiada wyspy centralnej. Na danym wlocie zaprojektowano pachwinę najazdową z kostki kamiennej.

W celu zredukowania powierzchni skrzyżowania ulicy Szkolnej z drogą powiatową, zaprojektowano wyniesiony plac z kostki brukowej. Plac należy obramować krawężnikiem najazdowym wyniesionym na 2 cm. Chodnik który znajduje się na placu należy obramować krawężnikiem betonowym wyniesionym o 10 cm.

W Drzycimiu należy wymienić istniejącą nawierzchnie chodnika po lewej stronie w km od 15+265.99 do 15+600 wraz z krawężnikami wystającymi. Chodnik, który występuje po prawej stronie przewidziano do regulacji wysokościowej.

W miejscowości Drzycim w okolicy cmentarza zaprojektowano parking. Szerokość parkingu wynosi 37.5 m a długość 4.5 m. Zaprojektowano 15 miejsc o wymiarach 2.5x4.5m. Parking zostanie wykonany z takiej samej nawierzchni jak nawierzchnia zjazdów z kostki betonowej. Parking zostanie obramowany od jezdni krawężnikiem najazdowym. Pozostałe obramowanie parkingu należy wykonać z krawężnika wystającego na 10 cm.

Projekt uwzględnia budowę nowego chodnika w miejscowości Drzycim. Chodnik zlokalizowany jest po prawej stronie drogi powiatowej. Początek chodnika zaczyna się w km 14+856.93 a kończy się w km 15+100. Ze względu na trudne warunki terenowe chodnik został zaprojektowany w dużej części w śladzie istniejącej jezdni. Z tego też powodu w danym kilometrażu występuje przesunięcie jezdni. Dane przesunięcie wymusza, wbudowanie muru oporowego w celu umocnienia skarpy. Budowa muru oporowego wymusza na nas zmianę rodzaju słupa elektroenergetycznego. Projektowany chodnik należy obramować od strony ulicy krawężnikiem wystającym. Od strony zewnętrznej chodnik należy obramować obrzeżem.

Wlot ulicy Kościelnej z drogą powiatową w miejscowości Drzycim zostanie przebudowany. Zmiana polega na wprowadzeniu dodatkowych łuków w celu wskazania kierowcy, że dany wlot jest podporządkowany. Wlot należy obramować krawężnikami wystającymi (z wyjątkiem wjazdu do działki 99, gdzie należy wbudować krawężnik najazdowy).

W km od 14+986.67 do 15+062.21 lewą stronę jezdni należy obramować opornikiem wtopionym.

Skrzyżowanie drogi powiatowej z drogą prowadzącą do miejscowości Lubocheń zostanie przebudowane. Modernizacja skrzyżowania będzie polegała na wbudowywaniu „małej kropki” na wlocie podporządkowanym.

Jednym z założeń projektowych jest wbudowanie po stronie wewnętrznej korytek trójkątnych na łukach o promieniu mniejszym bądź równym 200m.

Projekt uwzględnia wykonanie poszerzenia jezdni. Z uwagi na technologie wykonania poszerzenie jezdni, jeśli projektowane poszerzenie jest mniejsze od 0.6 m należy wykonać dodatkowe roboty ziemne, w celu prawidłowego wykonania konstrukcji projektowanej konstrukcji.

Zjazdy asfaltowe poza terenem zabudowanym należy wykonać o skosach 2:2. Minimalna szerokość zjazdu asfaltowego poza terenem zabudowanym wynosi 3.5 m.

Na Planie Sytuacyjno-Wysokościowym przedstawiono drzewa do wycinki. Łącznie na danym etapie jest do wycięcia 77 drzew.

Tabelaryczne zestawienie powierzchni:

Element	Powierzchnia	Jednostka
Nawierzchnia jezdni istniejącej – wzmocnienie	54539.63	m ²
Nawierzchnia poszerzenia / nowej konstrukcji	5864.55	m ²
Projektowana nawierzchnia poboczy	12899.75	m ²
Projektowana nawierzchnia zjazdów asfaltowych	1669.41	m ²

Projektowana nawierzchnia zjazdów z kostki betonowej	273.75	m ²
Projektowana nawierzchnia zjazdów do regulacji	381.26	m ²
Projektowana nawierzchnia chodników / peronów	5288.55	m ²
Suma	809016.9	m²

5.2 Projektowana niweleta

Niweletę drogi dopasowano do istniejącej nawierzchni. Przy projektowaniu wzięto pod uwagę grubość obliczeniowej nakładki niezbędnej do wzmocnienia konstrukcji. Istniejący przebieg drogi w profilu nie zapewnia minimalnych spadków. Przy projektowaniu niwelety zachowanie minimalnych spadków wymagałoby całkowitego przeprofilowania przebiegu wysokościowego drogi. Z uwagi na znikome spadki podłużne, należy zadbać o nadanie spadków poprzecznych i prawidłowe odwodnienie jezdni.

Drogę w przekroju podłużnym zaprojektowano tak, aby wyeliminować lokalne deformacje niwelety i umożliwić zastosowanie przyjętej technologii. Projektowaną niweletę uzyska się poprzez wyrównanie istniejącej nawierzchni z jednoczesnym nadaniem jej wymaganych pochyłeń poprzecznych i podłużnych oraz ułożenie nowej konstrukcji nawierzchni.

5.3 Przekroje normalne

Przekroje normalne przebudowanej drogi przedstawiono na rysunkach nr. 2.0. Konstrukcje nakładki bitumicznej zaprojektowano w oparciu o ustalenia i zalecenia inwestora.

Przekroje konstrukcyjne drogi sporządzono w oparciu o:

- wytyczne Katalogu Typowych Konstrukcji Nawierzchni Podatnych i Półsztywnych z dnia 16.06.2014 r.,
- opinię geotechniczną,
- wytyczne Katalogu Przebudów i Remontów Nawierzchni Podatnych i Półsztywnych KPRNPP-2013.

Zaprojektowano 7 typów konstrukcji:

- wzmocnioną istniejącą konstrukcją nawierzchni jezdni,
- konstrukcją poszerzenia
- konstrukcją pobocza,
- konstrukcją zjazdu z kostki betonowej,
- konstrukcją zjazdu z betonu asfaltowego,
- konstrukcją ciągów pieszych, peronu,

- konstrukcje kropli.

Wzmocniona istniejąca konstrukcja nawierzchni jezdni

Warstwa ściernalna SMA	gr. 5 cm
Wypełnienie ubytków profilem 100 Mg/km	-
Istniejąca warstwa betonu asfaltowego	-
Istniejąca warstwa kamienia łamanego	-
RAZEM	-

Konstrukcja poszerzenia

Warstwa ściernalna SMA	gr. 5 cm
Warstwa wiążąca AC 11 W	gr. 4 cm
Podbudowa zasadnicza z KŁSM 0-31,5	gr. 20 cm
Warstwa z piasku	gr. 20 cm
RAZEM	gr. 49 cm

Konstrukcja pobocza

Warstwa gruntowe	gr. 15 cm
------------------	-----------

Konstrukcja zjazdu z kostki betonowej

Warstwa ściernalna z kostki betonowej	gr. 8 cm
Podsypka cementowo – piaskowa (1:4)	gr. 4 cm
Podbudowa zasadnicza z betonu C8/10	gr. 20 cm
Warstwa stabilizacji Rm 2,5 MPa	gr. 15 cm
RAZEM	gr. 47 cm

Konstrukcja zjazdu z betonu asfaltowego

Warstwa ściernalna SMA	gr. 5 cm
Warstwa KŁSM 0-31,5	gr. 20 cm
Warstwa stabilizacji Rm 1.5-2.5 MPa	gr. 15 cm
RAZEM	gr. 40 cm

Konstrukcja peronu / chodnika

Warstwa ścieralna z kostki betonowej	gr. 8 cm
Podsypka cementowo – piaskowa (1:4)	gr. 4 cm
Warstwa stabilizacji Rm 2,5 MPa	gr. 15 cm
Warstwa z piasku	gr. 10 cm
RAZEM	gr. 37 cm

Konstrukcja kropli

Warstwa wierzchnia z kostki kamiennej	8/11 cm
Podsypka cementowo – piaskowa (1:4)	gr. 4 cm
Warstwa podbudowy zas. z bet. cem. C8/10	gr. 20 cm
Warstwa stabilizacji Rm 1.5-2.5 MPa	gr. 20 cm
RAZEM	gr. 52/55 cm

Przewiduje się poniższy dobór kolorystyki kostki betonowej:

- na zjazdach – kostka grafitowa,
- na zatokach autobusowych – kostka czerwona,
- na chodnikach – kostka szara.

6. Odwodnienie

Odwodnienie drogi powiatowej będzie realizowane przez spadki poprzeczne. Wody opadowe będą odprowadzane w sposób niezorganizowany na przyległe tereny zielone znajdujące się w pasie drogowym (woda opadowa w żaden sposób nie będzie odprowadzana do działek sąsiednich).

Warunki odwodnienia w miejscowości Drzycim zostają takie same, odprowadzenie wody będzie realizowane przez spadki poprzeczne.

Projektował:

Sprawdził:

mgr inż. Artur Kamiński

mgr inż. Tomasz Wiese

Rodzaj opracowania	<p style="text-align: center;">C z . 4</p> <p style="text-align: center;">BRANŻA DROGOWA CZĘŚĆ RYSUNKOWA</p>
Nazwa obiektu / inwestycji:	<p style="text-align: center;"><i>Przebudowa drogi powiatowej</i> <i>Bładzim - Drzycim - Laskowice - ETAP 2</i></p>

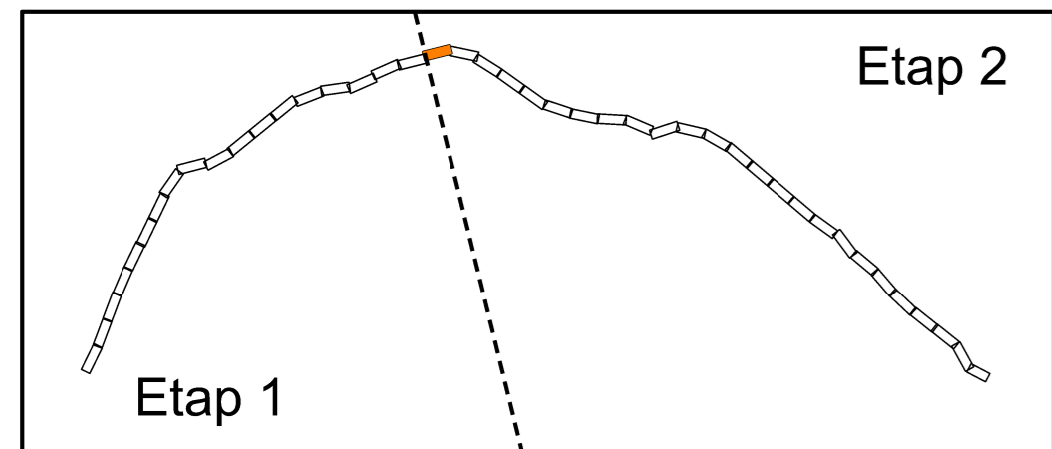

Legenda - branża drogowa

- Projektowana krawężnik jezdni
- Projektowany krawężnik betonowy
- Projektowany krawężnik trapezowy
- Projektowany krawężnik najazdowy
- Projektowany opornik
- Projektowane obrzeże
- Projektowane obrzeże pobocza
- Projektowany drenaż
- Oś projektowanej drogi
- Projektowane korytka
- Projektowane barierki ochronne
- Projektowana rura osłonowa
- Projektowana nawierzchnia nakładki
- Projektowana nawierzchnia poszerzenia
- Projektowana nawierzchnia chodnika
- Projektowana nawierzchnia pobocza
- Projektowana nawierzchnia parkingu
- Projektowana nawierzchnia z kostki kamiennej
- Projektowana nawierzchnia zjazdów z kostki
- Projektowana nawierzchnia zjazdów z AC
- Istniejące zjazdy do regulacji wysokościowej
- Istniejący chodnik do regulacji wysokościowej
- Projektowane włączenie do istniejącej nawierzchni
- Projektowane wzmocnienie skarp płytami azurowymi
- Drzewo do wycinki

LAPIS LAPIS Artur Kamiński
ul. Igrzyskowa 1/46
85-796 Bydgoszcz

NWESTYCJA	Przebudowa drogi powiatowej Błądzim - Drzycim - Laskowice - ETAP 2
LOKALIZACJA	Obręb Lniany: 72; 83/1; 84/4; 85/2; 87/2; 87/6; 87/7; 96/1; 142/1; 175/5; 175/7; 175/9; 175/11; 177/4; 178/1; 179/1; 180/1; 183; 184/1; 185/3; 185/5; 275/2 Jednostka ewidencyjna Drzycim Obręb Jastrzebie: 3; 6/3; 10; 17; 21 Obręb Drzycim: 26/1; 44/1; 104/1; 104/2; 148; 205/8 Obręb Gródek: 4; 20/3
NWESTOR	Powiat Świecki ul. Gen. Józefa Hallera 9 86-100 Świecie

FUNKCJA	IMIE I NAZWISKO	NR UPRAWNIEN	PODPIS
Branża drogowa:			
Projektował:	Artur Kamiński	KUP/0151/PB0/15	
Sprawdzał:	Tomasz Wiesie	KUP/0040/PO00/10	
Opracował:	Łukasz Morgas		
Opracował:	Tomasz Czarnowski		
Opracował:	Sylwia Danecka		

NAZWA RYSUNKU	Plan Sytuacyjno Wysokościowy		
STADIUM	PW	SKALA:	NR RYS.:
BRANŻA	DROGOWA	1:500	1.1
DATA:	22.03.2019		

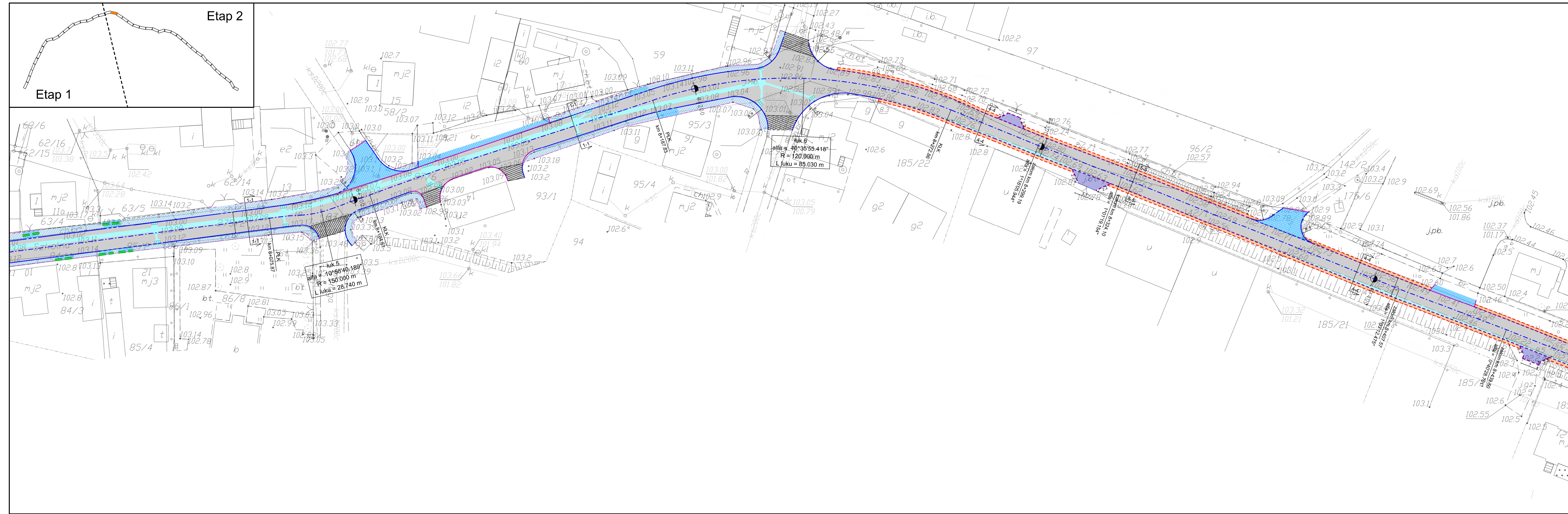

- Legenda - branża drogowa**
- Projektowana krawężń jezdnii
 - Projektowany krawężń betonowy
 - Projektowany krawężń trapezowy
 - Projektowany krawężń najazdowy
 - Projektowany opornik
 - Projektowane obrzeże
 - Projektowana krawężń pobocza
 - Projektowany drenaż
 - Oś projektowanej drogi
 - Projektowane korytka
 - Projektowane bariery ochronne
 - Projektowana rura osłonowa
 - Projektowana nawierzchnia nakładki
 - Projektowana nawierzchnia poszerzenia
 - Projektowana nawierzchnia chodnika
 - Projektowana nawierzchnia pobocza
 - Projektowana nawierzchnia parkingu
 - Projektowana nawierzchnia z kostki kamiennej
 - Projektowana nawierzchnia zjazdów z kostki
 - Projektowana nawierzchnia zjazdów z AC
 - Istniejące zjazdy do regulacji wysokościowej
 - Istniejący chodnik do regulacji wysokościowej
 - Projektowane włączenie do istniejącej nawierzchni
 - Projektowane wzmocnienie skarp płytami ażurowymi
 - Drzewo do wycinki

LAPIS LAPIS Artur Kamiński
ul. Igrzyskowa 1/46
85-796 Bydgoszcz

INWESTYCJA	Przebudowa drogi powiatowej Błądzim - Drzycim - Laskowice - ETAP 2
LOKALIZACJA	<p>Obręb Lniano: 72; 83/1; 84/4; 85/2; 87/2; 87/6; 87/7; 96/1; 142/1; 175/5; 175/7; 175/9; 175/11; 177/4; 178/1; 179/1; 180/1; 183; 184/1; 185/3; 185/5; 275/2</p> <p>Jednostka ewidencyjna Drzycim Obręb Jastrzębie: 3; 6/3; 10; 17; 21 Obręb Drzycim: 26/1; 44/1; 104/1; 104/2; 148; 205/8 Obręb Gródek: 4; 20/3</p>
INWESTOR	Powiat Świecki ul. Gen. Józefa Hallera 9 86-100 Świecie

FUNKCJA	IMIĘ I NAZWISKO	NR UPRAWNIEN	PODPIS
Branża drogowa:			
Projektował:	Artur Kamiński	KUP/0151/P80/15	
Sprawdzał:	Tomasz Wiese	KUP/0040/POOD/10	
Opracował:	Łukasz Morgaś		
Opracował:	Tomasz Czarnowski		
Opracował:	Sylwia Danecka		

NAZWA RYSUNKU	Plan Sytuacyjno Wysokościowy		
STADIUM	PW	SKALA:	NR RYS.:
BRANŻA	DROGOWA	1:500	1.2
DATA:	22.03.2019		

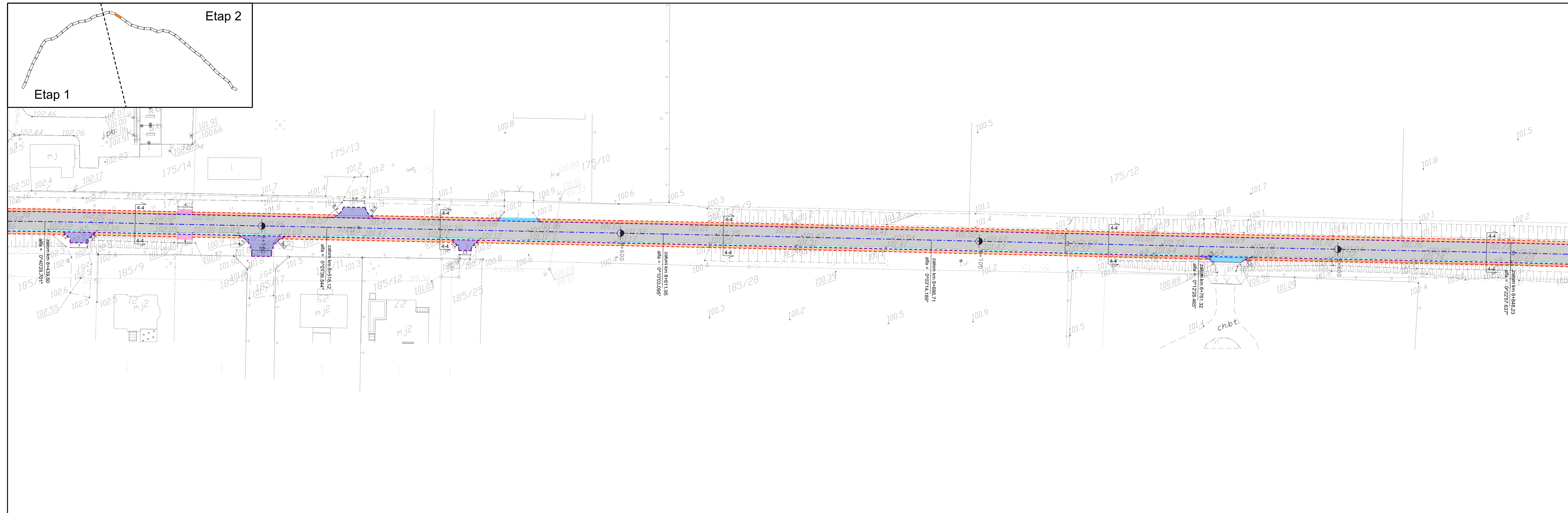

- Legenda - branża drogowa**
- Projektowana krawężń jezni
 - Projektowany krawężnik betonowy
 - Projektowany krawężnik trapezowy
 - Projektowany krawężnik najazdowy
 - Projektowany opornik
 - Projektowane obrzeże
 - Projektowana krawężń pobocza
 - Projektowany drenaż
 - Oś projektowanej drogi
 - Projektowane korytka
 - Projektowane bariery ochronne
 - Projektowana rura osłonowa
 - Projektowana nawierzchnia nakładki
 - Projektowana nawierzchnia poszerzenia
 - Projektowana nawierzchnia chodnika
 - Projektowana nawierzchnia pobocza
 - Projektowana nawierzchnia parkingu
 - Projektowana nawierzchnia z kostki kamiennej
 - Projektowana nawierzchnia zjazdów z kostki
 - Projektowana nawierzchnia zjazdów z AC
 - Istniejące zjazdy do regulacji wysokościowej
 - Istniejący chodnik do regulacji wysokościowej
 - Projektowane włączenie do istniejącej nawierzchni
 - Projektowane wzmocnienie skarp płytami ażurowymi
 - Drzewo do wycinki









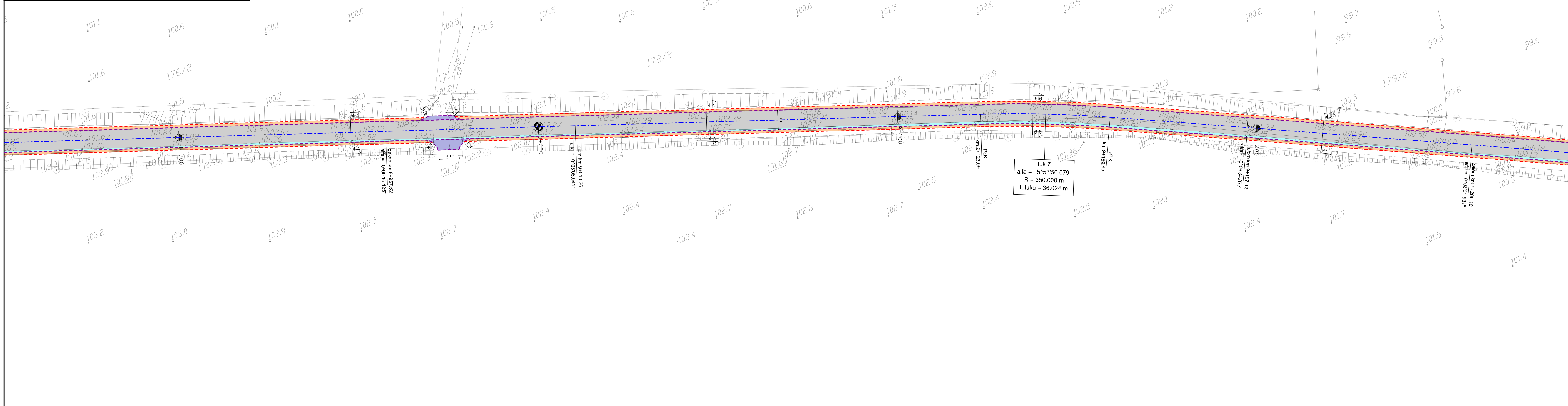
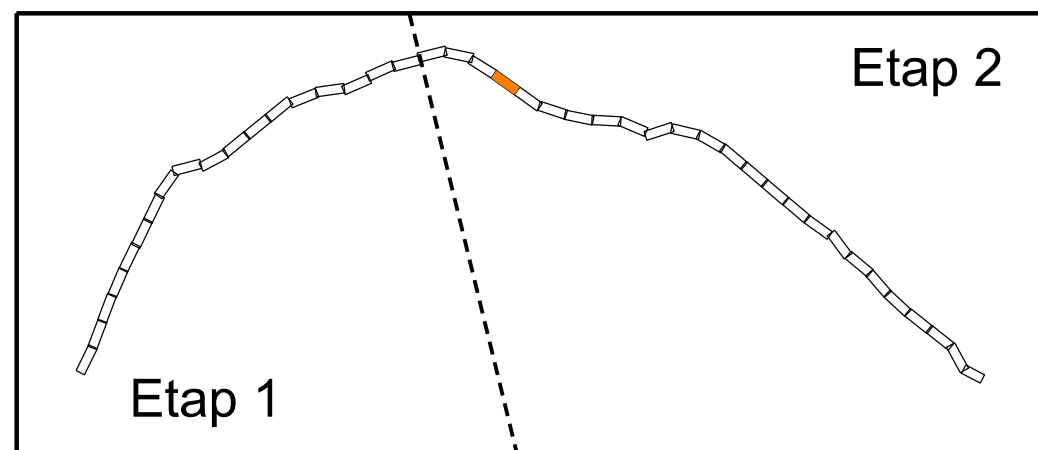





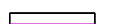
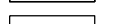
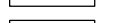







LAPIS LAPIS Artur Kamiński
ul. Igrzyskowa 1/46
85-796 Bydgoszcz

INWESTYCJA	Przebudowa drogi powiatowej Błądzim - Drzycim - Laskowice - ETAP 2
LOKALIZACJA	<p>Obręb Lniano: 72; 83/1; 84/4; 85/2; 87/2; 87/6; 87/7; 96/1; 142/1; 175/5; 175/7; 175/9; 175/11; 177/4; 178/1; 179/1; 180/1; 183; 184/1; 185/3; 185/5; 275/2</p> <p>Jednostka ewidencyjna Drzycim Obręb Jastrzębie: 3; 6/3; 10; 17; 21 Obręb Drzycim: 26/1; 44/1; 104/1; 104/2; 148; 205/8 Obręb Gródek: 4; 20/3</p>
INWESTOR	<p>Powiat Świecki ul. Gen. Józefa Hallera 9 86-100 Świecie</p>

AUTORSKI	FUNKCJA	IMIĘ I NAZWISKO	NR UPRAWNIEN	PODPIS
Branża drogowa:				
Projektował:	Artur Kamiński	KUP/0151/PBD/15		
Sprawdzał:	Tomasz Wiese	KUP/0040/POOD/10		
Opracował:	Łukasz Morgaś			
Opracował:	Tomasz Czarnowski			
Opracował:	Sylwia Danecka			

NAZWA RYSUNKU	Plan Sytuacyjno Wysokościowy		
STADIUM	PW	SKALA:	NR RYS.:
BRANŻA	DROGOWA	1:500	1.3
DATA:	22.03.2019		



- Legenda - branża drogowa**
-  Projektowana krawędź jezdni
 -  Projektowany krawężnik betonowy
 -  Projektowany krawężnik trapezowy
 -  Projektowany krawężnik najazdowy
 -  Projektowany opornik
 -  Projektowane obrzeże
 -  Projektowana krawędź pobocza
 -  Projektowany drenaż
 -  Oś projektowanej drogi
 -  Projektowane pokrycie
 -  Projektowane bariery ochronne
 -  Projektowana rura osłonowa
 -  Projektowana nawierzchnia nakładki
 -  Projektowana nawierzchnia poszerzenia
 -  Projektowana nawierzchnia chodnika
 -  Projektowana nawierzchnia pobocza
 -  Projektowana nawierzchnia parkingu
 -  Projektowana nawierzchnia z kostki kamiennej
 -  Projektowana nawierzchnia zjazdów z AC
 -  Istniejące zjazdy do regulacji wysokościowej
 -  Istniejący chodnik do regulacji wysokościowej
 -  Projektowane włączenie do istniejącej nawierzchni
 -  Projektowane wzmocnienie skarp płytami ażurowymi
 -  Drzewo do wycinki

LAPIS LAPIS Artur Kamiński
ul. Igrzyskowa 1/46
85-796 Bydgoszcz

INWESTYCJA	Przebudowa drogi powiatowej Błądzim - Drzycim - Laskowice - ETAP 2
LOKALIZACJA	<p>Obręb Lniano: 72; 83/1; 84/4; 85/2; 87/2; 87/6; 87/7; 96/1; 142/1; 175/5; 175/7; 175/9; 175/11; 177/4; 178/1; 179/1; 180/1; 183; 184/1; 185/3; 185/5; 275/2</p> <p>Jednostka ewidencyjna Drzycim Obręb Jastrzębie: 3; 6/3; 10; 17; 21 Obręb Drzycim: 26/1; 44/1; 104/1; 104/2; 148; 205/8 Obręb Gródek: 4; 20/3</p>
INWESTOR	Powiat Świecki ul. Gen. Józefa Hallera 9 86-100 Świecie

AUTORSKI	FUNKCJA	IMIĘ I NAZWISKO	NR UPRAWNIEN	PODPIS
Branża drogowa:				
Projektował:	Artur Kamiński	KUP/0151/P80/15		
Sprawdzał:	Tomasz Wiese	KUP/0040/POOD/10		
Opracował:	Łukasz Morgaś			
Opracował:	Tomasz Czarnowski			
Opracował:	Sylwia Danecka			

NAZWA RYSUNKU	Plan Sytuacyjno Wysokościowy		
STADIUM	PW	SKALA:	NR RYS.:
BRANŻA	DROGOWA	1:500	1.4
DATA:	22.03.2019		

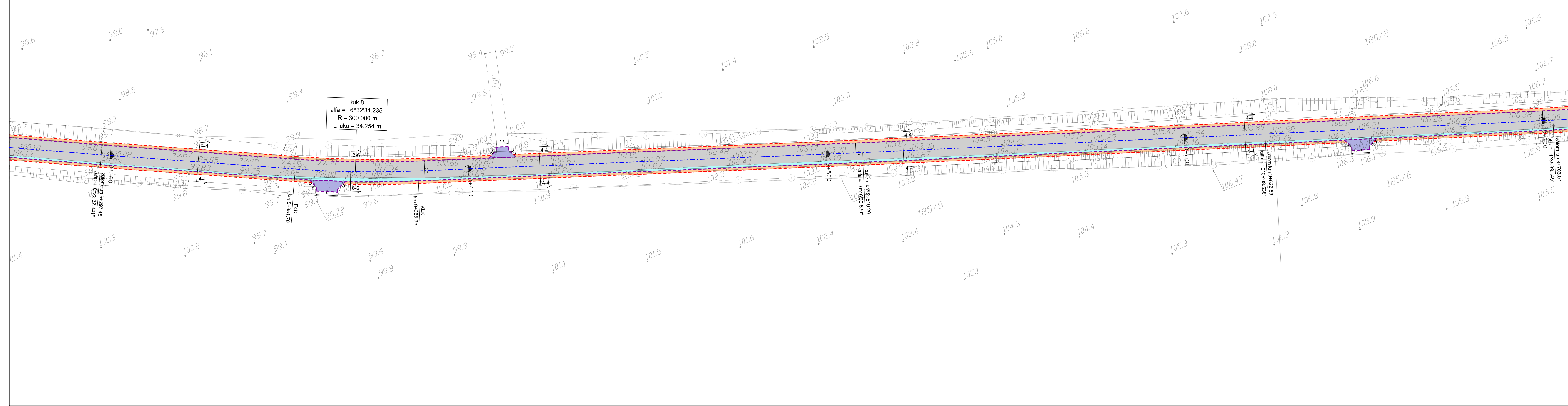
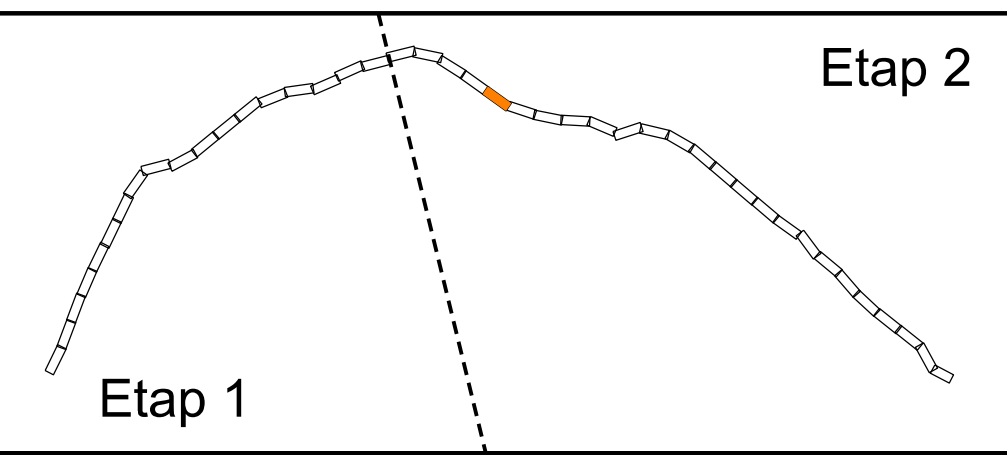

- Legenda - branża drogowa**
- Projektowana krawędź jezdni
 - Projektowany krawężnik betonowy
 - Projektowany krawężnik trapezowy
 - Projektowany krawężnik najazdowy
 - Projektowany opornik
 - Projektowane obrzeże
 - Projektowana krawędź pobocza
 - Projektowany drenaż
 - Oś projektowanej drogi
 - Projektowane korytka
 - Projektowane bariery ochronne
 - Projektowana rura osłonowa
 - Projektowana nawierzchnia nakładki
 - Projektowana nawierzchnia poszerzenia
 - Projektowana nawierzchnia chodnika
 - Projektowana nawierzchnia pobocza
 - Projektowana nawierzchnia parkingu
 - Projektowana nawierzchnia z kostki kamiennej
 - Projektowana nawierzchnia zjazdów z AC
 - Istniejące zjazdy do regulacji wysokościowej
 - Istniejący chodnik do regulacji wysokościowej
 - Projektowane włączenie do istniejącej nawierzchni
 - Projektowane wzmocnienie skarp płytami żurowymi
 - Drzewo do wycinki



INWESTYCJA	Przebudowa drogi powiatowej Błądzim - Drzycim - Laskowice - ETAP 2			
LOKALIZACJA	Obręb Lniano: 72; 83/1; 84/4; 85/2; 87/2; 87/6; 87/7; 96/1; 142/1; 175/5; 175/7; 175/9; 175/11; 177/4; 178/1; 179/1; 180/1; 183; 184/1; 185/3; 185/5; 275/2 Jednostka ewidencyjna Drzycim Obręb Jastrzębie: 3; 6/3; 10; 17; 21 Obręb Drzycim: 26/1; 44/1; 104/1; 104/2; 148; 205/8 Obręb Gródek: 4; 20/3			
INWESTOR	Powiat Świecki ul. Gen. Józefa Hallera 9 86-100 Świecie			
AUTORSKI	FUNKCJA	IMIĘ I NAZWISKO	NR UPRAWNIENI	PODPIS
Branża drogowa:				
	Projektował:	Artur Kamiński	KUP/0151/P80/15	
	Sprawdzał:	Tomasz Wiese	KUP/0040/POOD/10	
	Opracował:	Łukasz Morgaś		
	Opracował:	Tomasz Czarnowski		
	Opracował:	Sylwia Danecka		

NAZWA RYSUNKU	Plan Sytuacyjno Wysokościowy		
STADIUM	PW	SKALA:	NR RYS.:
BRANŻA	DROGOWA	1:500	1.5
DATA:	22.03.2019		

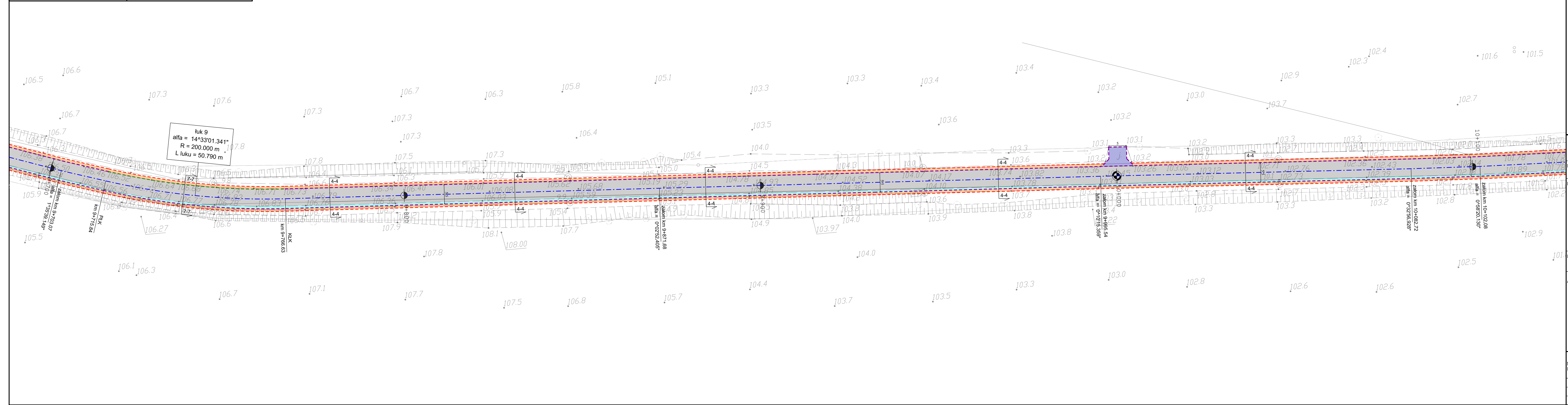
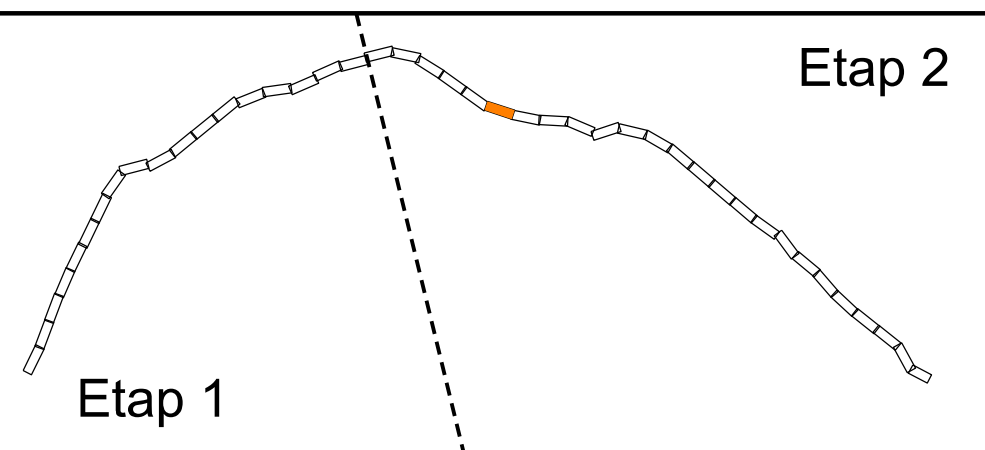

- Legenda - branża drogowa**
- Projektowana krawężń jezdní
 - Projektowany krawężń betonowy
 - Projektowany krawężń trapezowy
 - Projektowany krawężń najazdowy
 - Projektowany opornik
 - Projektowane obrzeże
 - Projektowana krawężń pobocza
 - Projektowany drenaż
 - Oś projektowanej drogi
 - Projektowane korytka
 - Projektowane bariery ochronne
 - Projektowana rura osłonowa
 - Projektowana nawierzchnia nakładki
 - Projektowana nawierzchnia poszerzenia
 - Projektowana nawierzchnia chodnika
 - Projektowana nawierzchnia pobocza
 - Projektowana nawierzchnia z kostki kamiennej
 - Projektowana nawierzchnia zjazdów z kostki
 - Projektowana nawierzchnia zjazdów z AC
 - Istniejące zjazdy do regulacji wysokościowej
 - Istniejący chodnik do regulacji wysokościowej
 - Projektowane włączenie do istniejącej nawierzchni
 - Projektowane wzmocnienie skarp płytami ażurowymi
 - Drzewo do wycinki



INWESTYCJA	Przebudowa drogi powiatowej Błędzim - Drzycim - Laskowice - ETAP 2
LOKALIZACJA	Obręb Lniano: 72; 83/1; 84/4; 85/2; 87/2; 87/6; 87/7; 96/1; 142/1; 175/5; 175/7; 175/9; 175/11; 177/4; 178/1; 179/1; 180/1; 183; 184/1; 185/3; 185/5; 275/2 Jednostka ewidencyjna Drzycim Obręb Jastrzębie: 3; 6/3; 10; 17; 21 Obręb Drzycim: 26/1; 44/1; 104/1; 104/2; 148; 205/8 Obręb Gródek: 4; 20/3
INWESTOR	Powiat Świecki ul. Gen. Józefa Hallera 9 86-100 Świecie

FUNKCJA	IMIĘ I NAZWISKO	NR UPRAWNIEN	PODPIS
Branża drogowa:			
Projektował:	Artur Kamiński	KUP/0151/P80/15	
Sprawdzał:	Tomasz Wiese	KUP/0040/POD/10	
Opracował:	Łukasz Morgaś		
Opracował:	Tomasz Czarnowski		
Opracował:	Sylwia Danecka		

NAZWA RYSUNKU	Plan Sytuacyjno Wysokościowy		
STADIUM	PW	SKALA:	NR RYS.:
BRANŻA	DROGOWA	1:500	1.6
DATA:	22.03.2019		

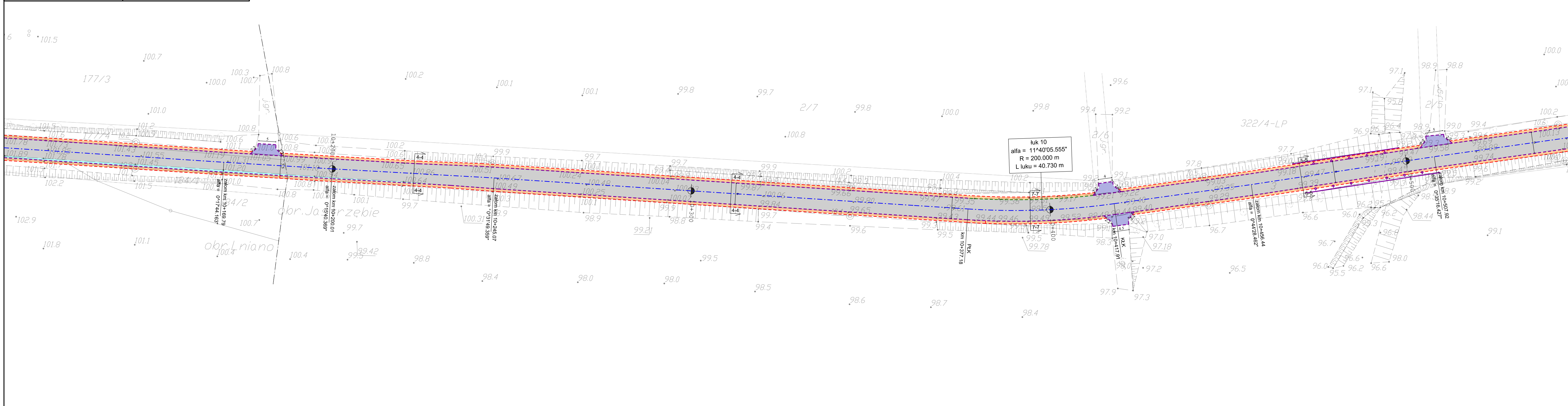
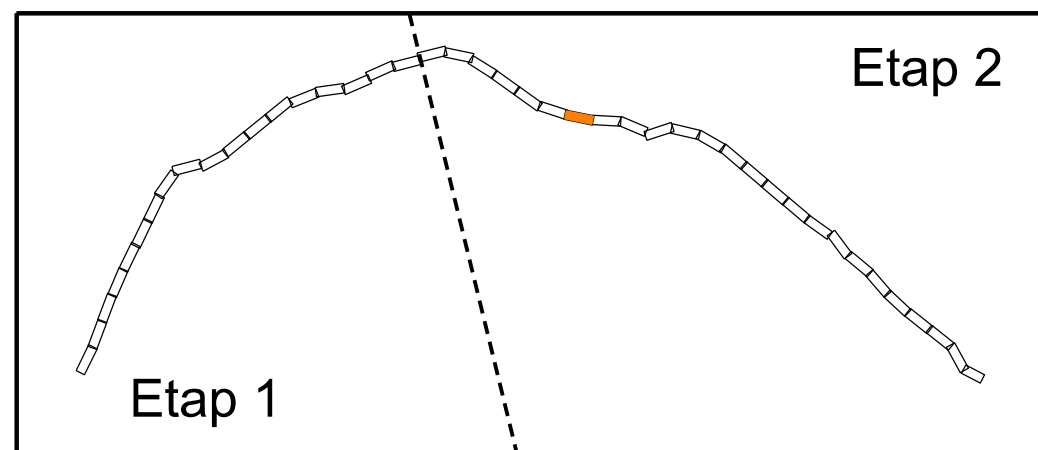

- Legenda - branża drogowa**
- Projektowana krawędź jezdni
 - Projektowany krawężnik betonowy
 - Projektowany krawężnik trapezowy
 - Projektowany krawężnik najazdowy
 - Projektowany opornik
 - Projektowane obrzeże
 - Projektowana krawędź pobocza
 - Projektowany drenaż
 - Oś projektowanej drogi
 - Projektowane korytka
 - Projektowane barierki ochronne
 - Projektowana rura osłonowa
 - Projektowana nawierzchnia nakładki
 - Projektowana nawierzchnia poszerzenia
 - Projektowana nawierzchnia chodnika
 - Projektowana nawierzchnia pobocza
 - Projektowana nawierzchnia parkingu
 - Projektowana nawierzchnia z kostki kamiennej
 - Projektowana nawierzchnia zjazdów z kostki
 - Projektowana nawierzchnia zjazdów z AC
 - Istniejące zjazdy do regulacji wysokościowej
 - Istniejący chodnik do regulacji wysokościowej
 - Projektowane włączenie do istniejącej nawierzchni
 - Projektowane wzmocnienie skarp płytami żurowymi
 - Drzewo do wycinki

LAPIS LAPIS Artur Kamiński
ul. Igrzyskowa 1/46
85-796 Bydgoszcz

INWESTYCJA	Przebudowa drogi powiatowej Błądzim - Drzycim - Laskowice - ETAP 2																								
LOKALIZACJA	Obręb Lniano: 72; 83/1; 84/4; 85/2; 87/2; 87/6; 87/7; 96/1; 142/1; 175/5; 175/7; 175/9; 175/11; 177/4; 178/1; 179/1; 180/1; 183; 184/1; 185/3; 185/5; 275/2 Jednostka ewidencyjna Drzycim Obręb Jastrzębie: 3; 6/3; 10; 17; 21 Obręb Drzycim: 26/1; 44/1; 104/1; 104/2; 148; 205/8 Obręb Gródek: 4; 20/3																								
INWESTOR	Powiat Świecki ul. Gen. Józefa Hallera 9 86-100 Świecie																								
AUTORSKI	<table border="1"> <thead> <tr> <th>FUNKCJA</th> <th>IMIĘ I NAZWISKO</th> <th>NR UPRAWNIENI</th> <th>PODPIS</th> </tr> </thead> <tbody> <tr> <td>Projektował:</td> <td>Artur Kamiński</td> <td>KUP/0151/P80/15</td> <td></td> </tr> <tr> <td>Sprawdzał:</td> <td>Tomasz Wiese</td> <td>KUP/0040/POOD/10</td> <td></td> </tr> <tr> <td>Opracował:</td> <td>Łukasz Morgaś</td> <td></td> <td></td> </tr> <tr> <td>Opracował:</td> <td>Tomasz Czarnowski</td> <td></td> <td></td> </tr> <tr> <td>Opracował:</td> <td>Sylwia Danecka</td> <td></td> <td></td> </tr> </tbody> </table>	FUNKCJA	IMIĘ I NAZWISKO	NR UPRAWNIENI	PODPIS	Projektował:	Artur Kamiński	KUP/0151/P80/15		Sprawdzał:	Tomasz Wiese	KUP/0040/POOD/10		Opracował:	Łukasz Morgaś			Opracował:	Tomasz Czarnowski			Opracował:	Sylwia Danecka		
FUNKCJA	IMIĘ I NAZWISKO	NR UPRAWNIENI	PODPIS																						
Projektował:	Artur Kamiński	KUP/0151/P80/15																							
Sprawdzał:	Tomasz Wiese	KUP/0040/POOD/10																							
Opracował:	Łukasz Morgaś																								
Opracował:	Tomasz Czarnowski																								
Opracował:	Sylwia Danecka																								

NAZWA RYSUNKU	Plan Sytuacyjno Wysokościowy		
STADIUM	PW	SKALA:	NR RYS.:
BRANŻA	DROGOWA	1:500	1.7
DATA:	22.03.2019		

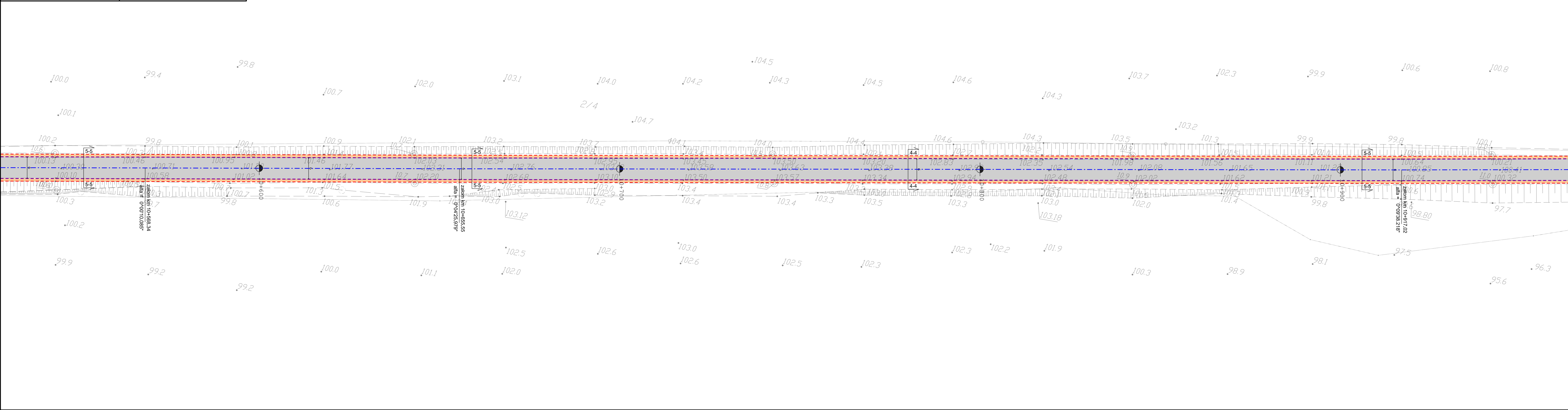
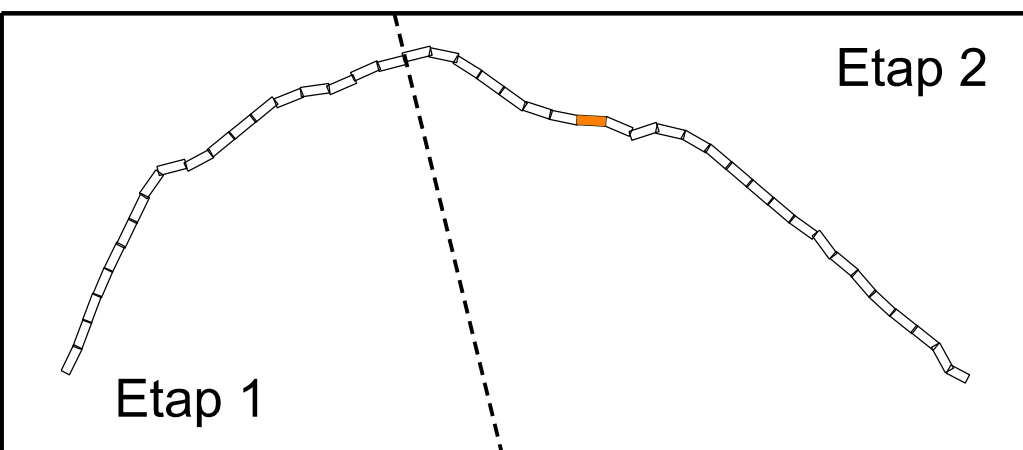

Legenda - branża drogowa

- Projektowana krawężń jezdní
- Projektowany krawężń betonowy
- Projektowany krawężń trapezowy
- Projektowany krawężń najazdowy
- Projektowany opornik
- Projektowane obrzeże
- Projektowana krawężń pobocza
- Projektowany drenaż
- Oś projektowanej drogi
- Projektowane korytka
- Projektowane bariery ochronne
- Projektowana rura osłonowa
- Projektowana nawierzchnia nakładki
- Projektowana nawierzchnia poszerzenia
- Projektowana nawierzchnia chodnika
- Projektowana nawierzchnia pobocza
- Projektowana nawierzchnia z kostki kamiennej
- Projektowana nawierzchnia zjazdów z kostki
- Projektowana nawierzchnia zjazdów z AC
- Istniejące zjazdy do regulacji wysokościowej
- Istniejący chodnik do regulacji wysokościowej
- Projektowane włączenie do istniejącej nawierzchni
- Projektowane wzmocnienie skarp płytami ażurowymi
- Drzewo do wycinki

LAPIS LAPIS Artur Kamiński
ul. Igrzyskowa 1/46
85-796 Bydgoszcz

INWESTYCJA	Przebudowa drogi powiatowej Błądzim - Drzycim - Laskowice - ETAP 2
LOKALIZACJA	<p>Obręb Lniano: 72; 83/1; 84/4; 85/2; 87/2; 87/6; 87/7; 96/1; 142/1; 175/5; 175/7; 175/9; 175/11; 177/4; 178/1; 179/1; 180/1; 183; 184/1; 185/3; 185/5; 275/2</p> <p>Jednostka ewidencyjna Drzycim Obręb Jastrzębie: 3; 6/3; 10; 17; 21 Obręb Drzycim: 26/1; 44/1; 104/1; 104/2; 148; 205/8 Obręb Gródek: 4; 20/3</p>
INWESTOR	Powiat Świecki ul. Gen. Józefa Hallera 9 86-100 Świecie

FUNKCJA	IMIĘ I NAZWISKO	NR UPRAWNIEN	PODPIS
Branża drogowa:			
Projektował:	Artur Kamiński	KUP/0151/P80/15	
Sprawdzał:	Tomasz Wiese	KUP/0040/POOD/10	
Opracował:	Łukasz Morgaś		
Opracował:	Tomasz Czarnowski		
Opracował:	Sylvia Danecka		

NAZWA RYSUNKU	Plan Sytuacyjno Wysokościowy		
STADIUM	PW	SKALA:	NR RYS.:
BRANŻA	DROGOWA	1:500	1.8
DATA:	22.03.2019		

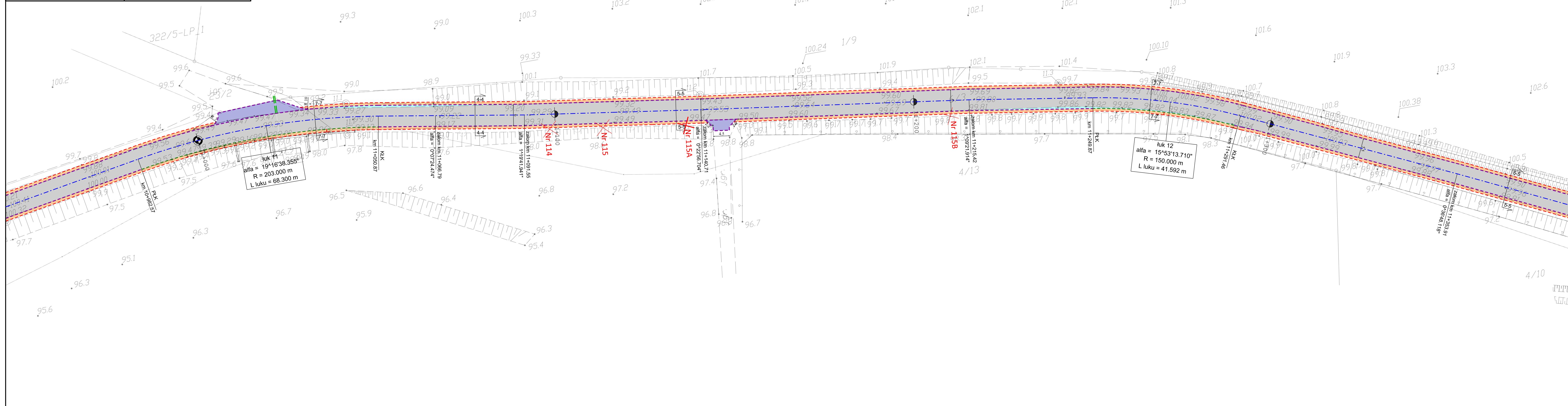
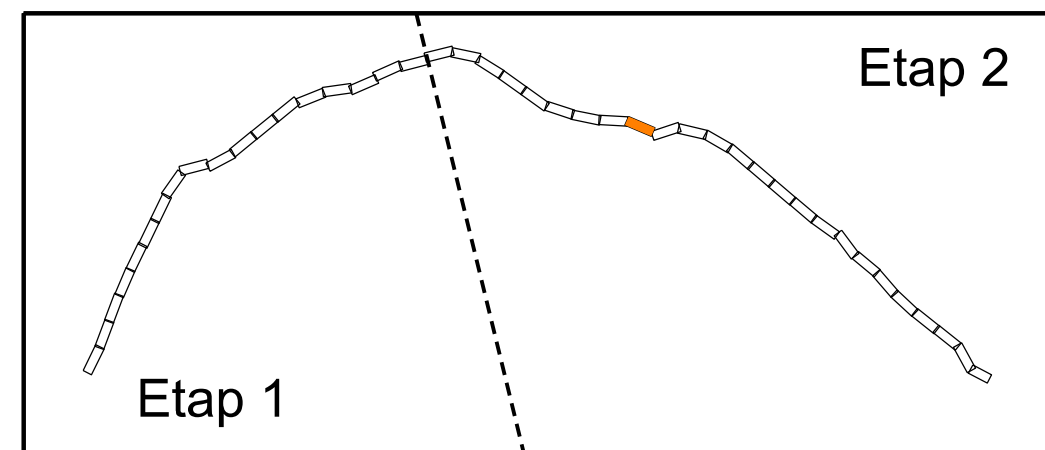

Legenda - branża drogowa

- Projektowana krawężń jezni
- Projektowany krawężnik betonowy
- Projektowany krawężnik trapezowy
- Projektowany krawężnik najazdowy
- Projektowany opornik
- Projektowane obrzeże
- Projektowana krawężń pobocza
- Projektowany drenaż
- Oś projektowanej drogi
- Projektowane korytka
- Projektowane bariery ochronne
- Projektowana rura osłonowa
- Projektowana nawierzchnia nakładki
- Projektowana nawierzchnia poszerzenia
- Projektowana nawierzchnia chodnika
- Projektowana nawierzchnia pobocza
- Projektowana nawierzchnia z kostki kamiennej
- Projektowana nawierzchnia zjazdów z kostki
- Projektowana nawierzchnia zjazdów z AC
- Istniejące zjazdy do regulacji wysokościowej
- Istniejący chodnik do regulacji wysokościowej
- Projektowane włączenie do istniejącej nawierzchni
- Projektowane wzmocnienie skarp płytami ażurowymi
- Drzewo do wycinki



INWESTYCJA	Przebudowa drogi powiatowej Błądzim - Drzycim - Laskowice - ETAP 2																								
LOKALIZACJA	<p>Obręb Lniano: 72; 83/1; 84/4; 85/2; 87/2; 87/6; 87/7; 96/1; 142/1; 175/5; 175/7; 175/9; 175/11; 177/4; 178/1; 179/1; 180/1; 183; 184/1; 185/3; 185/5; 275/2</p> <p>Jednostka ewidencyjna Drzycim Obręb Jastrzębie: 3; 6/3; 10; 17; 21 Obręb Drzycim: 26/1; 44/1; 104/1; 104/2; 148; 205/8 Obręb Gródek: 4; 20/3</p>																								
INWESTOR	Powiat Świecki ul. Gen. Józefa Hallera 9 86-100 Świecie																								
AUTORSKI	<table border="1"> <thead> <tr> <th>FUNKCJA</th> <th>IMIĘ I NAZWISKO</th> <th>NR UPRAWNIENI</th> <th>PODPIS</th> </tr> </thead> <tbody> <tr> <td>Projektował:</td> <td>Artur Kamiński</td> <td>KUP/0151/P80/15</td> <td></td> </tr> <tr> <td>Sprawdzał:</td> <td>Tomasz Wiese</td> <td>KUP/0040/POOD/10</td> <td></td> </tr> <tr> <td>Opracował:</td> <td>Łukasz Morgaś</td> <td></td> <td></td> </tr> <tr> <td>Opracował:</td> <td>Tomasz Czarnowski</td> <td></td> <td></td> </tr> <tr> <td>Opracował:</td> <td>Sylwia Danecka</td> <td></td> <td></td> </tr> </tbody> </table>	FUNKCJA	IMIĘ I NAZWISKO	NR UPRAWNIENI	PODPIS	Projektował:	Artur Kamiński	KUP/0151/P80/15		Sprawdzał:	Tomasz Wiese	KUP/0040/POOD/10		Opracował:	Łukasz Morgaś			Opracował:	Tomasz Czarnowski			Opracował:	Sylwia Danecka		
FUNKCJA	IMIĘ I NAZWISKO	NR UPRAWNIENI	PODPIS																						
Projektował:	Artur Kamiński	KUP/0151/P80/15																							
Sprawdzał:	Tomasz Wiese	KUP/0040/POOD/10																							
Opracował:	Łukasz Morgaś																								
Opracował:	Tomasz Czarnowski																								
Opracował:	Sylwia Danecka																								

NAZWA RYSUNKU	Plan Sytuacyjno Wysokościowy		
STADIUM	PW	SKALA:	NR RYS.:
BRANŻA	DROGOWA	1:500	19
DATA:	22.03.2019		

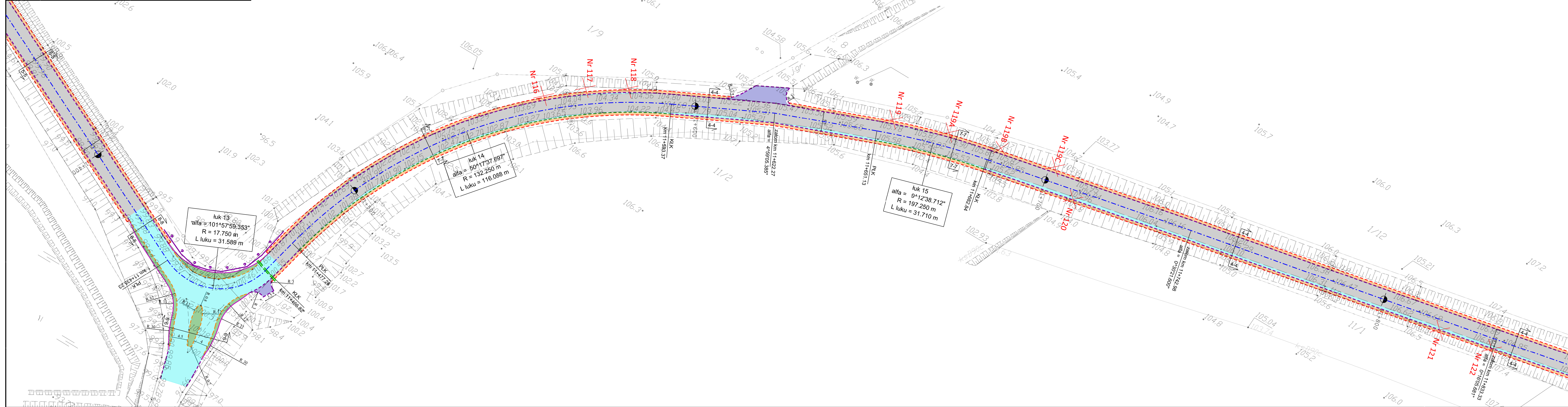
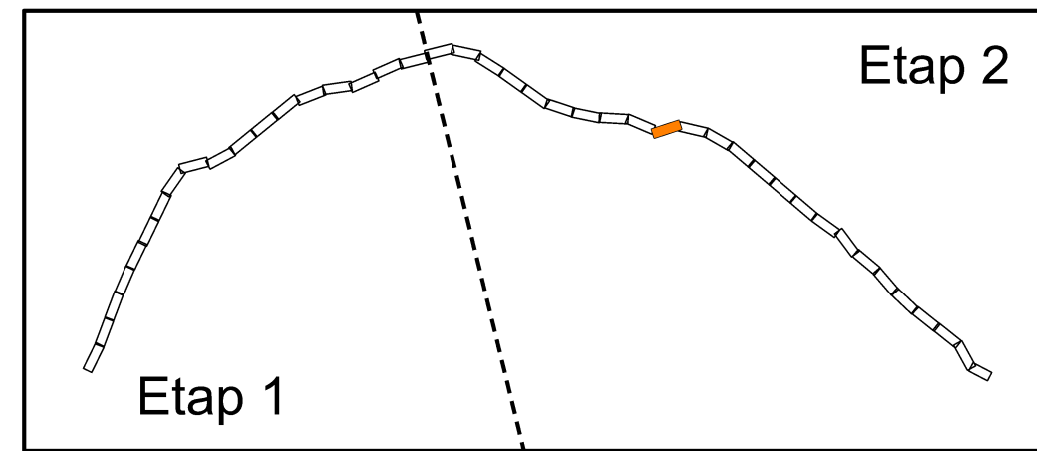

Legenda - branża drogowa

- Projektowana krawędź jezdni
- Projektowany krawężnik betonowy
- Projektowany krawężnik trapezowy
- Projektowany krawężnik najazdowy
- Projektowany opornik
- Projektowane obrzeże
- Projektowana krawędź pobocza
- Projektowany drenaż
- Oś projektowanej drogi
- Projektowane korytka
- Projektowane bariery ochronne
- Projektowana rura osłonowa
- Projektowana nawierzchnia nakładki
- Projektowana nawierzchnia poszerzenia
- Projektowana nawierzchnia chodnika
- Projektowana nawierzchnia pobocza
- Projektowana nawierzchnia parkingu
- Projektowana nawierzchnia z kostki kamiennej
- Projektowana nawierzchnia zjazdów z kostki
- Projektowana nawierzchnia zjazdów z AC
- Istniejące zjazdy do regulacji wysokościowej
- Istniejący chodnik do regulacji wysokościowej
- Projektowane włączenie do istniejącej nawierzchni
- Projektowane wzmocnienie skarp płytami ażurowymi
- Drzewo do wycinki

LAPIS LAPIS Artur Kamiński
ul. Igrzyskowa 1/46
85-796 Bydgoszcz

INWESTYCJA	Przebudowa drogi powiatowej Błądzim - Drzycim - Laskowice - ETAP 2																								
LOKALIZACJA	<p>Obręb Lniano: 72; 83/1; 84/4; 85/2; 87/2; 87/6; 87/7; 96/1; 142/1; 175/5; 175/7; 175/9; 175/11; 177/4; 178/1; 179/1; 180/1; 183; 184/1; 185/3; 185/5; 275/2</p> <p>Jednostka ewidencyjna Drzycim Obręb Jastrzębie: 3; 6/3; 10; 17; 21 Obręb Drzycim: 26/1; 44/1; 104/1; 104/2; 148; 205/8 Obręb Gródek: 4; 20/3</p>																								
INWESTOR	<p>Powiat Świecki ul. Gen. Józefa Hallera 9 86-100 Świecie</p>																								
AUTORSKI	<table border="1"> <thead> <tr> <th>FUNKCJA</th> <th>IMIĘ I NAZWISKO</th> <th>NR UPRAWNIEN</th> <th>PODPIS</th> </tr> </thead> <tbody> <tr> <td>Projektował:</td> <td>Artur Kamiński</td> <td>KUP/0151/PBO/15</td> <td></td> </tr> <tr> <td>Sprawdzał:</td> <td>Tomasz Wiese</td> <td>KUP/0040/POOD/10</td> <td></td> </tr> <tr> <td>Opracował:</td> <td>Łukasz Morgaś</td> <td></td> <td></td> </tr> <tr> <td>Opracował:</td> <td>Tomasz Czarnowski</td> <td></td> <td></td> </tr> <tr> <td>Opracował:</td> <td>Sylwia Danecka</td> <td></td> <td></td> </tr> </tbody> </table>	FUNKCJA	IMIĘ I NAZWISKO	NR UPRAWNIEN	PODPIS	Projektował:	Artur Kamiński	KUP/0151/PBO/15		Sprawdzał:	Tomasz Wiese	KUP/0040/POOD/10		Opracował:	Łukasz Morgaś			Opracował:	Tomasz Czarnowski			Opracował:	Sylwia Danecka		
FUNKCJA	IMIĘ I NAZWISKO	NR UPRAWNIEN	PODPIS																						
Projektował:	Artur Kamiński	KUP/0151/PBO/15																							
Sprawdzał:	Tomasz Wiese	KUP/0040/POOD/10																							
Opracował:	Łukasz Morgaś																								
Opracował:	Tomasz Czarnowski																								
Opracował:	Sylwia Danecka																								

NAZWA RYSUNKU	Plan Sytuacyjno Wysokościowy		
STADIUM	PW	SKALA:	NR RYS.:
BRANŻA	DROGOWA	1:500	1.10
DATA:	22.03.2019		

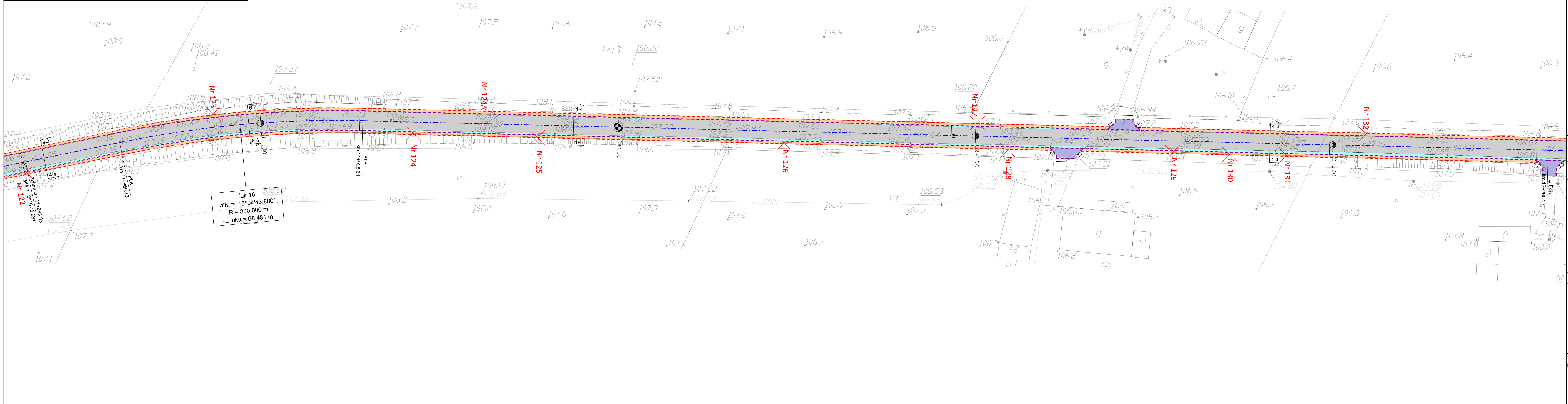
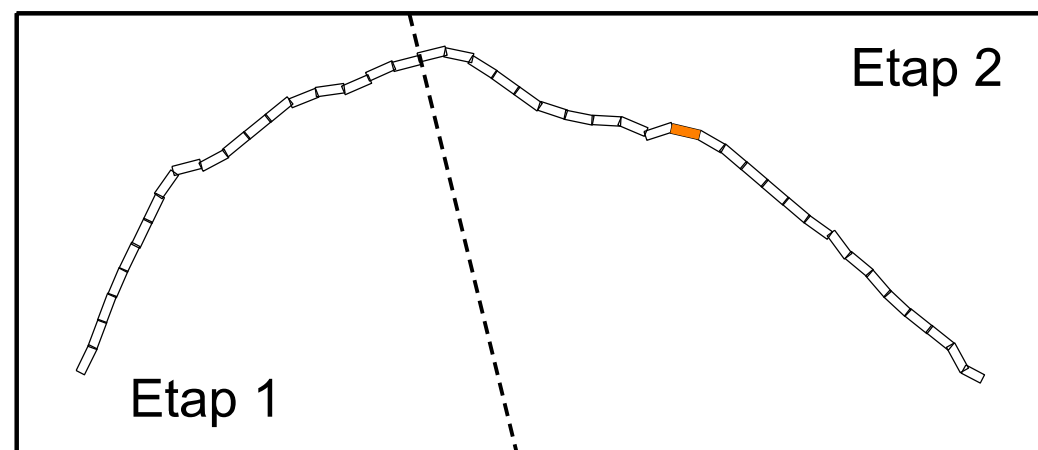

- Legenda - branża drogowa**
- Projektowana krawężń jezdní
 - Projektowany krawężń betonowy
 - Projektowany krawężń trapezowy
 - Projektowany krawężń najazdowy
 - Projektowany opornik
 - Projektowane obrzeże
 - Projektowana krawężń pobocza
 - Projektowany drenaż
 - Oś projektowanej drogi
 - Projektowane korytka
 - Projektowane bariery ochronne
 - Projektowana rura osłonowa
 - Projektowana nawierzchnia nakładki
 - Projektowana nawierzchnia poszerzenia
 - Projektowana nawierzchnia chodnika
 - Projektowana nawierzchnia pobocza
 - Projektowana nawierzchnia z kostki kamiennej
 - Projektowana nawierzchnia zjazdów z AC
 - Istniejące zjazdy do regulacji wysokościowej
 - Istniejący chodnik do regulacji wysokościowej
 - Projektowane włączenie do istniejącej nawierzchni
 - Projektowane wzmocnienie skarp płytami ażurowymi
 - Drzewo do wycinki

LAPIS LAPIS Artur Kamiński
ul. Igrzyskowa 1/46
85-796 Bydgoszcz

INWESTYCJA	Przebudowa drogi powiatowej Błądzim - Drzycim - Laskowice - ETAP 2
LOKALIZACJA	<p>Obręb Lniany: 72; 83/1; 84/4; 85/2; 87/2; 87/6; 87/7; 96/1; 142/1; 175/5; 175/7; 175/9; 175/11; 177/4; 178/1; 179/1; 180/1; 183; 184/1; 185/3; 185/5; 275/2</p> <p>Jednostka ewidencyjna Drzycim Obręb Jastrzębie: 3; 6/3; 10; 17; 21 Obręb Drzycim: 26/1; 44/1; 104/1; 104/2; 148; 205/8 Obręb Gródek: 4; 20/3</p>
INWESTOR	Powiat Świecki ul. Gen. Józefa Hallera 9 86-100 Świecie

FUNKCJA	IMIĘ I NAZWISKO	NR UPRAWNIEN	PODPIS
Branża drogowa:			
Projektował:	Artur Kamiński	KUP/0151/P80/15	
Sprawdzał:	Tomasz Wiese	KUP/0040/POOD/10	
Opracował:	Łukasz Morgaś		
Opracował:	Tomasz Czarnowski		
Opracował:	Sylwia Danecka		

NAZWA RYSUNKU	Plan Sytuacyjno Wysokościowy		
STADIUM	PW	SKALA:	NR RYS.:
BRANŻA	DROGOWA	1:500	1.11
DATA:	22.03.2019		

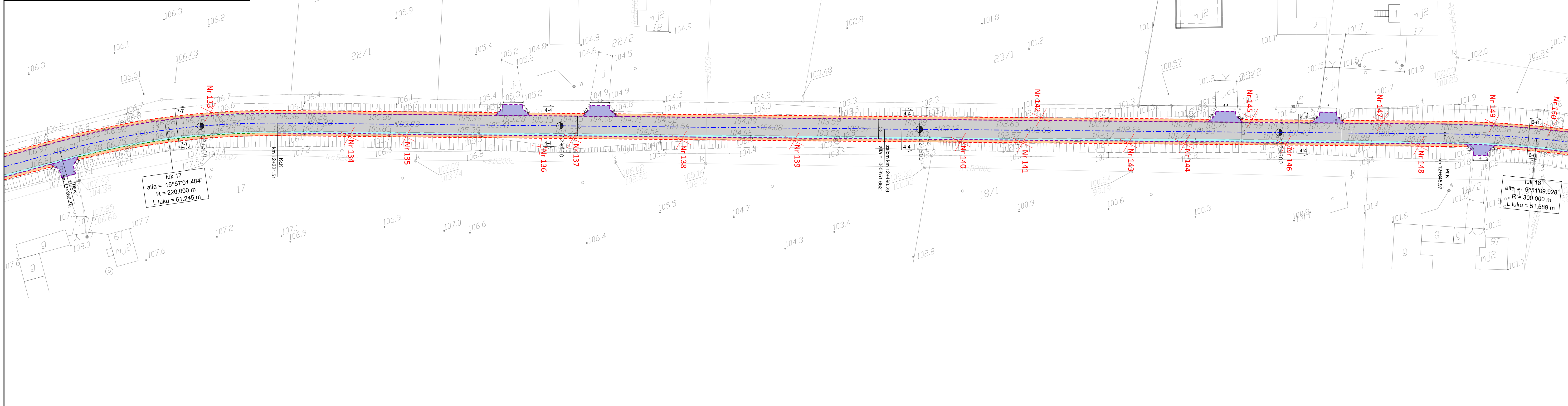
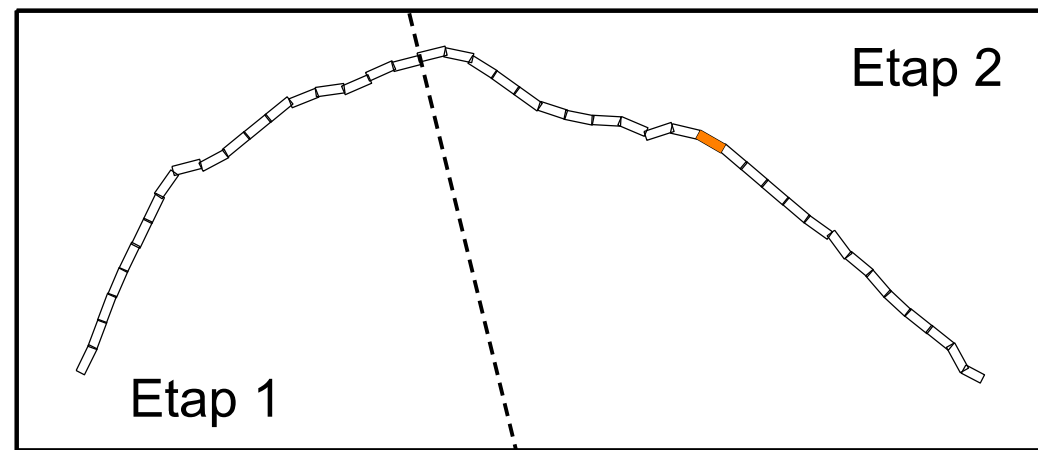

- Legenda - branża drogowa**
- Projektowana krawędź jezdni
 - Projektowany krawężnik betonowy
 - Projektowany krawężnik trapezowy
 - Projektowany krawężnik najazdowy
 - Projektowany opornik
 - Projektowane obrzeże
 - Projektowana krawędź pobocza
 - Projektowany drenaż
 - Oś projektowanej drogi
 - Projektowane korytka
 - Projektowane bariery ochronne
 - Projektowana rura osłonowa
 - Projektowana nawierzchnia nakładki
 - Projektowana nawierzchnia poszerzenia
 - Projektowana nawierzchnia chodnika
 - Projektowana nawierzchnia pobocza
 - Projektowana nawierzchnia z kostki kamiennej
 - Projektowana nawierzchnia zjazdów z kostki
 - Projektowana nawierzchnia zjazdów z AC
 - Istniejące zjazdy do regulacji wysokościowej
 - Istniejący chodnik do regulacji wysokościowej
 - Projektowane włączenie do istniejącej nawierzchni
 - Projektowane wzmocnienie skarp płytami żurowymi
 - Drzewo do wycinki

LAPIS LAPIS Artur Kamiński
ul. Igrzyskowa 1/46
85-796 Bydgoszcz







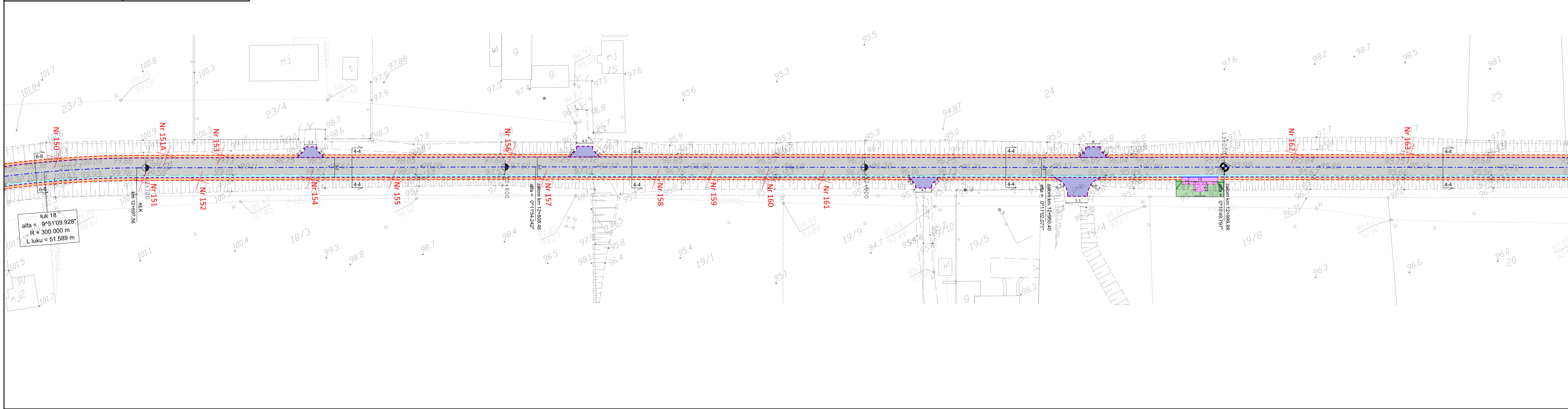
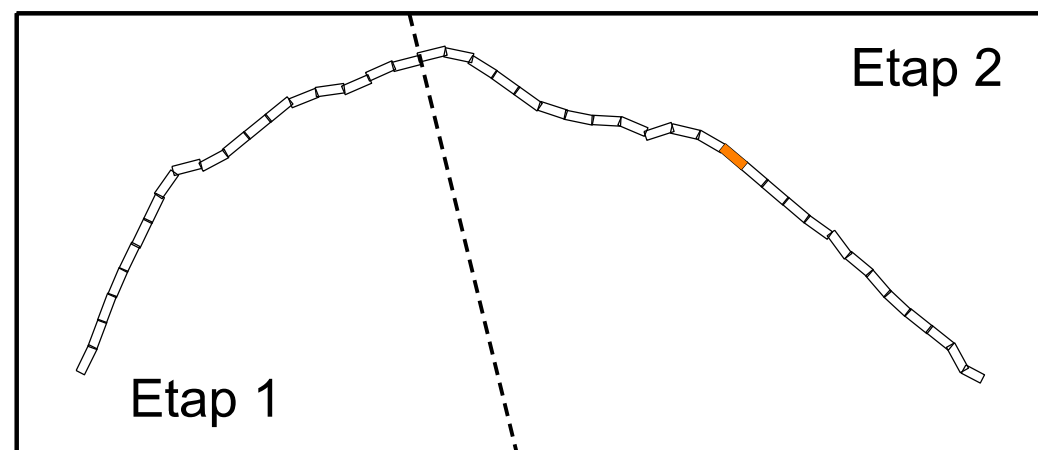







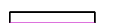
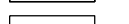
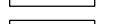







INWESTYCJA	Przebudowa drogi powiatowej Błądzim - Drzycim - Laskowice - ETAP 2
LOKALIZACJA	Obręb Lniano: 72; 83/1; 84/4; 85/2; 87/2; 87/6; 87/7; 96/1; 142/1; 175/5; 175/7; 175/9; 175/11; 177/4; 178/1; 179/1; 180/1; 183; 184/1; 185/3; 185/5; 275/2 Jednostka ewidencyjna Drzycim Obręb Jastrzębie: 3; 6/3; 10; 17; 21 Obręb Drzycim: 26/1; 44/1; 104/1; 104/2; 148; 205/8 Obręb Gródek: 4; 20/3
INWESTOR	Powiat Świecki ul. Gen. Józefa Hallera 9 86-100 Świecie

AUTORSKI	FUNKCJA	IMIĘ I NAZWISKO	NR UPRAWNIENI	PODPIS
Branża drogowa:	Projektował:	Artur Kamiński	KUP/0151/P80/15	
	Sprawdzał:	Tomasz Wiese	KUP/0040/POOD/10	
	Opracował:	Łukasz Morgaś		
	Opracował:	Tomasz Czarnowski		
	Opracował:	Sylwia Danecka		

NAZWA RYSUNKU	Plan Sytuacyjno Wysokościowy		
STADIUM	PW	SKALA:	NR RYS.:
BRANŻA	DROGOWA	1:500	1.12
DATA:	22.03.2019		



Legenda - branża drogowa

-  Projektowana krawędź jezdni
-  Projektowany krawężnik betonowy
-  Projektowany krawężnik trapezowy
-  Projektowany krawężnik najazdowy
-  Projektowany opornik
-  Projektowane obrzeże
-  Projektowana krawędź pobocza
-  Projektowany drenaż
-  Oś projektowanej drogi
-  Projektowane korytka
-  Projektowane bariery ochronne
-  Projektowana rura osłonowa
-  Projektowana nawierzchnia nakładki
-  Projektowana nawierzchnia poszerzenia
-  Projektowana nawierzchnia chodnika
-  Projektowana nawierzchnia pobocza
-  Projektowana nawierzchnia parkingu
-  Projektowana nawierzchnia z kostki kamiennej
-  Projektowana nawierzchnia zjazdów z AC
-  Istniejące zjazdy do regulacji wysokościowej
-  Istniejący chodnik do regulacji wysokościowej
-  Projektowane wzmocnienie do istniejącej nawierzchni
-  Projektowane wzmocnienie skarp płytami ażurowymi
-  Drzewo do wycinki

LAPIS LAPIS Artur Kamiński
ul. Igrzyskowa 1/46
85-796 Bydgoszcz

INWESTYCJA Przebudowa drogi powiatowej
Błądzim - Drzycim - Laskowice - ETAP 2

LOKALIZACJA
Obręb Lniano: 72; 83/1; 84/4; 85/2; 87/2;
87/6; 87/7; 96/1; 142/1; 175/5; 175/7; 175/9;
175/11; 177/4; 178/1; 179/1; 180/1; 183; 184/1; 185/3;
185/5; 275/2
Jednostka ewidencyjna Drzycim
Obręb Jastrzębie: 3; 6/3; 10; 17; 21
Obręb Drzycim: 26/1; 44/1; 104/1; 104/2; 148; 205/8
Obręb Gródek: 4; 20/3

INWESTOR Powiat Świecki
ul. Gen. Józefa Hallera 9
86-100 Świecie

FUNKCJA	IMIĘ I NAZWISKO	NR UPRAWNIENI	PODPIS
AUTORSKI			
Branża drogowa:			
Projektował:	Artur Kamiński	KUP/0151/P80/15	
Sprawdzał:	Tomasz Wiese	KUP/0040/POOD/10	
Opracował:	Łukasz Morgaś		
Opracował:	Tomasz Czarnowski		
Opracował:	Sylwia Danecka		

NAZWA RYSUNKU	Plan Sytuacyjno Wysokościowy		
STADIUM	PW	SKALA:	NR RYS.:
BRANŻA	DROGOWA	1:500	1.13
DATA:	22.03.2019		

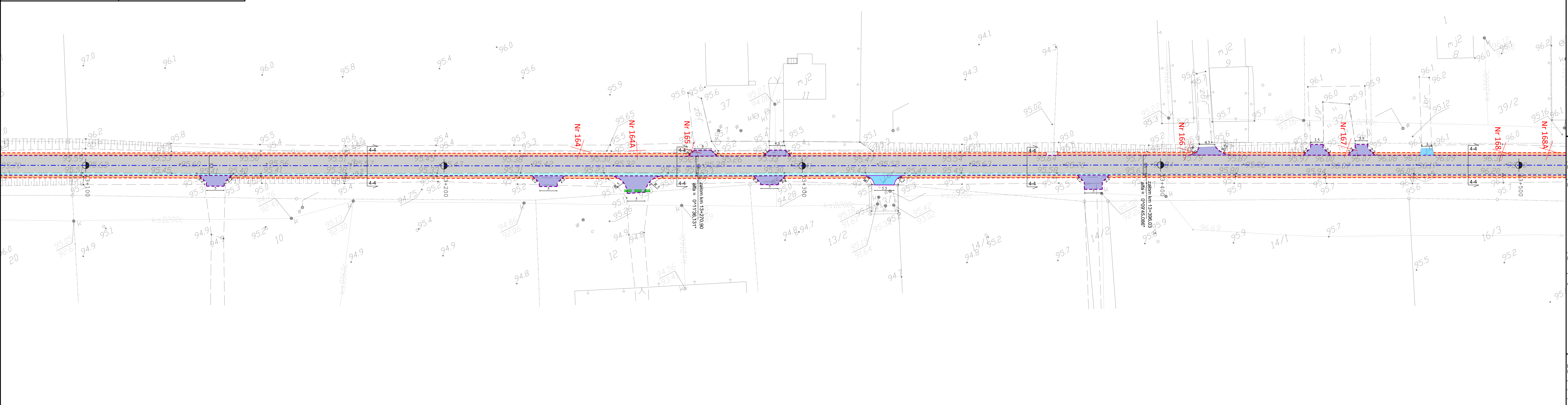
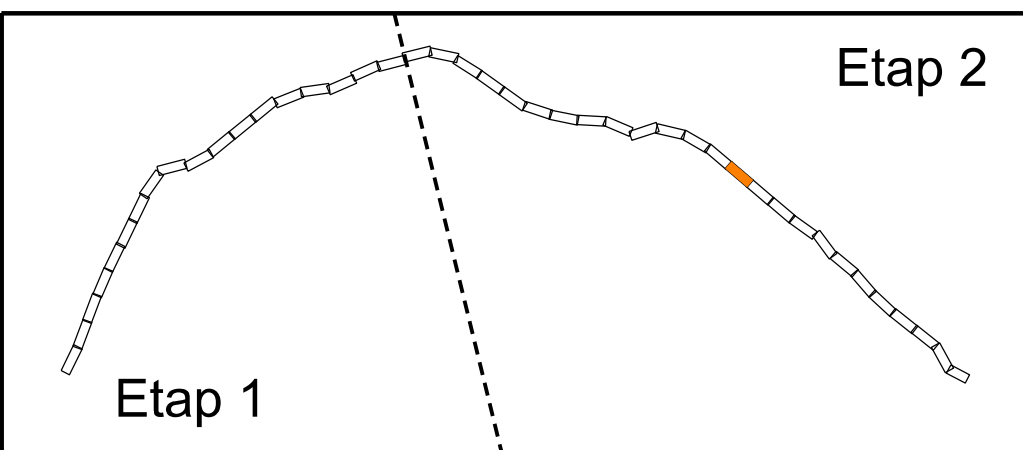

- Legenda - branża drogowa**
- Projektowana krawędź jezdni
 - Projektowany krawężnik betonowy
 - Projektowany krawężnik trapezowy
 - Projektowany krawężnik najazdowy
 - Projektowany opornik
 - Projektowane obrzeże
 - Projektowana krawędź pobocza
 - Projektowany drenaż
 - Oś projektowanej drogi
 - Projektowane obrzeże
 - Projektowane bariery ochronne
 - Projektowana rura osłonowa
 - Projektowana nawierzchnia nakładki
 - Projektowana nawierzchnia poszerzenia
 - Projektowana nawierzchnia chodnika
 - Projektowana nawierzchnia pobocza
 - Projektowana nawierzchnia parkingu
 - Projektowana nawierzchnia z kostki kamiennej
 - Projektowana nawierzchnia zjazdów z AC
 - Istniejące zjazdy do regulacji wysokościowej
 - Istniejący chodnik do regulacji wysokościowej
 - Projektowane włączenie do istniejącej nawierzchni
 - Projektowane wzmocnienie skarp płytami ażurowymi
 - Drzewo do wycinki

LAPIS LAPIS Artur Kamiński
ul. Igrzyskowa 1/46
85-796 Bydgoszcz

INWESTYCJA Przebudowa drogi powiatowej
Błądzim - Drzycim - Laskowice - ETAP 2

LOKALIZACJA
Obręb Lniano: 72; 83/1; 84/4; 85/2; 87/2;
87/6; 87/7; 96/1; 142/1; 175/5; 175/7; 175/9;
175/11; 177/4; 178/1; 179/1; 180/1; 183; 184/1; 185/3;
185/5; 275/2
Jednostka ewidencyjna Drzycim
Obręb Jastrzębie: 3; 6/3; 10; 17; 21
Obręb Drzycim: 26/1; 44/1; 104/1; 104/2; 148; 205/8
Obręb Gródek: 4; 20/3

INWESTOR Powiat Świecki
ul. Gen. Józefa Hallera 9
86-100 Świecie

FUNKCJA	IMIĘ I NAZWISKO	NR UPRAWNIENI	PODPIS
AUTORSKI			
Branża drogowa:			
Projektował:	Artur Kamiński	KUP/0151/P80/15	
Sprawdzał:	Tomasz Wiese	KUP/0040/POOD/10	
Opracował:	Łukasz Morgaś		
Opracował:	Tomasz Czarnowski		
Opracował:	Sylwia Danecka		

Plan Sytuacyjno Wysokościowy			
NAZWA RYSUNKU			
STADIUM	PW	SKALA:	NR RYS.:
BRANŻA	DROGOWA	1:500	1.14
DATA:	22.03.2019		

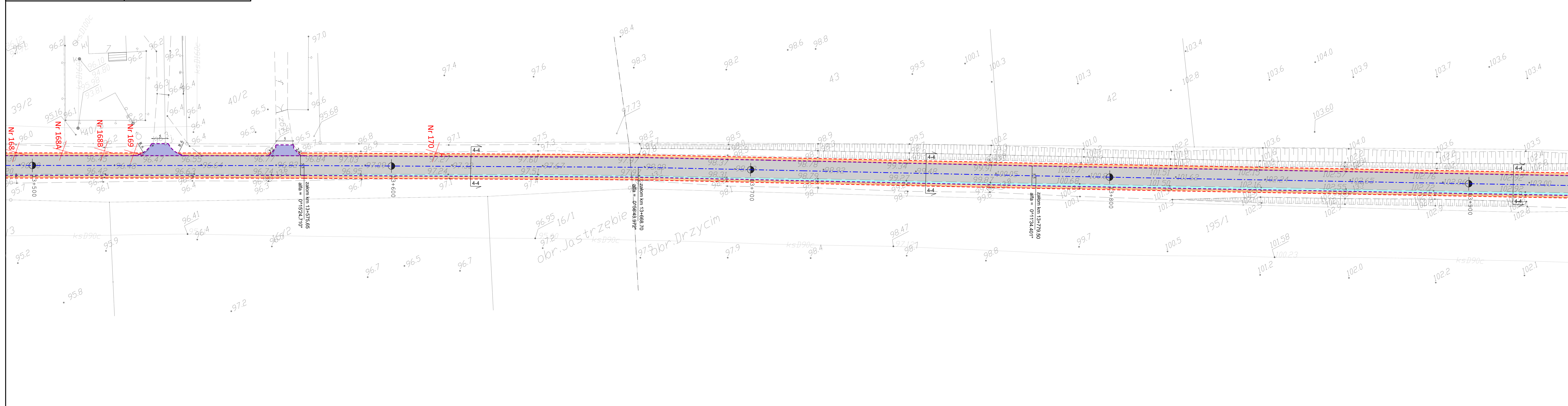
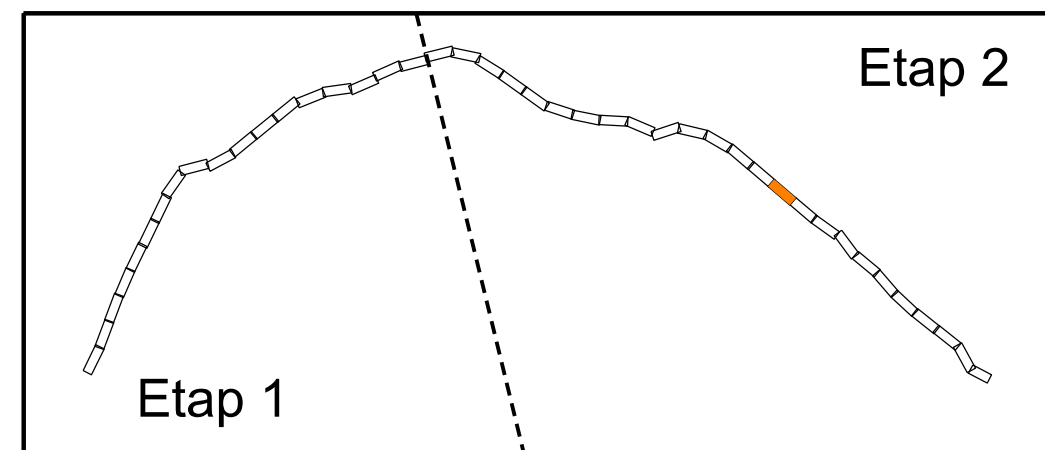

Legenda - branża drogowa

- Projektowana krawędź jezdni
- Projektowany krawężnik betonowy
- Projektowany krawężnik trapezowy
- Projektowany krawężnik najazdowy
- Projektowany opornik
- Projektowane obrzeże
- Projektowana krawędź pobocza
- Projektowany drenaż
- Oś projektowanej drogi
- Projektowane korytka
- Projektowane bariery ochronne
- Projektowana rura osłonowa
- Projektowana nawierzchnia nakładki
- Projektowana nawierzchnia poszerzenia
- Projektowana nawierzchnia chodnika
- Projektowana nawierzchnia pobocza
- Projektowana nawierzchnia parkingu
- Projektowana nawierzchnia z kostki kamiennej
- Projektowana nawierzchnia zjazdów z kostki
- Projektowana nawierzchnia zjazdów z AC
- Istniejące zjazdy do regulacji wysokościowej
- Istniejący chodnik do regulacji wysokościowej
- Projektowane włączenie do istniejącej nawierzchni
- Projektowane wzmocnienie skarp płytami ażurowymi
- Drzewo do wycinki

LAPIS LAPIS Artur Kamiński
ul. Igrzyskowa 1/46
85-796 Bydgoszcz

INWESTYCJA Przebudowa drogi powiatowej
Błądzim - Drzycim - Laskowice - ETAP 2

LOKALIZACJA
Obręb Lniano: 72; 83/1; 84/4; 85/2; 87/2;
87/6; 87/7; 96/1; 142/1; 175/5; 175/7; 175/9;
175/11; 177/4; 178/1; 179/1; 180/1; 183; 184/1; 185/3;
185/5; 275/2
Jednostka ewidencyjna Drzycim
Obręb Jastrzębie: 3; 6/3; 10; 17; 21
Obręb Drzycim: 26/1; 44/1; 104/1; 104/2; 148; 205/8
Obręb Gródek: 4; 20/3

INWESTOR Powiat Świecki
ul. Gen. Józefa Hallera 9
86-100 Świecie

AUTORSKI

FUNKCJA	IMIĘ I NAZWISKO	NR UPRAWNIENI	PODPIS
Branża drogowa:			
Projektował:	Artur Kamiński	KUP/0151/P80/15	
Sprawdzał:	Tomasz Wiese	KUP/0040/POOD/10	
Opracował:	Łukasz Morgaś		
Opracował:	Tomasz Czarnowski		
Opracował:	Sylwia Danecka		

NAZWA RYSUNKU Plan Sytuacyjno Wysokościowy

STADIUM	PW	SKALA:	NR RYS.:
BRANŻA	DROGOWA	1:500	1.15
DATA:	22.03.2019		

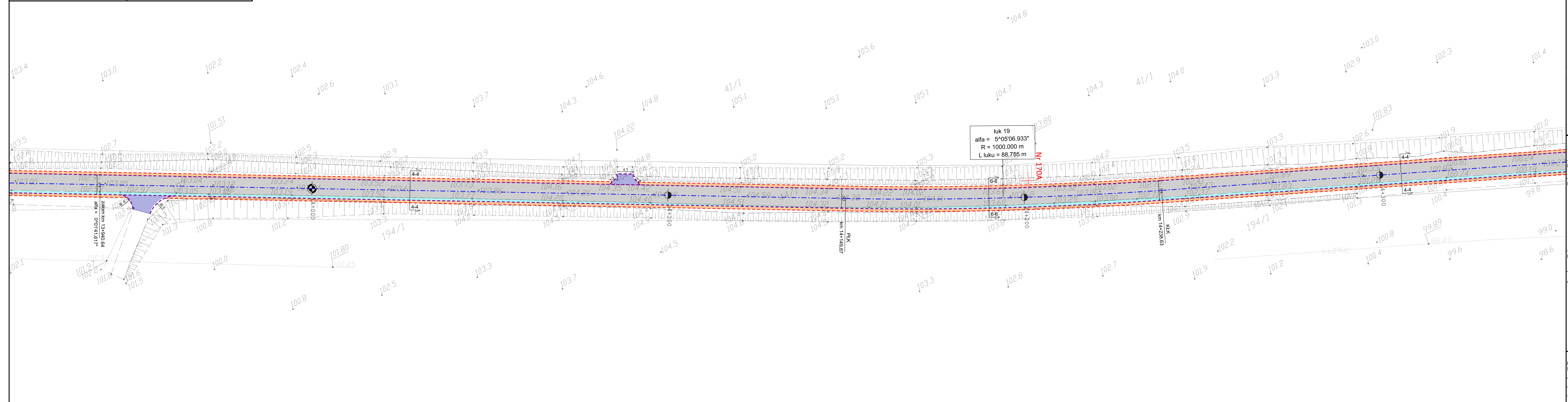
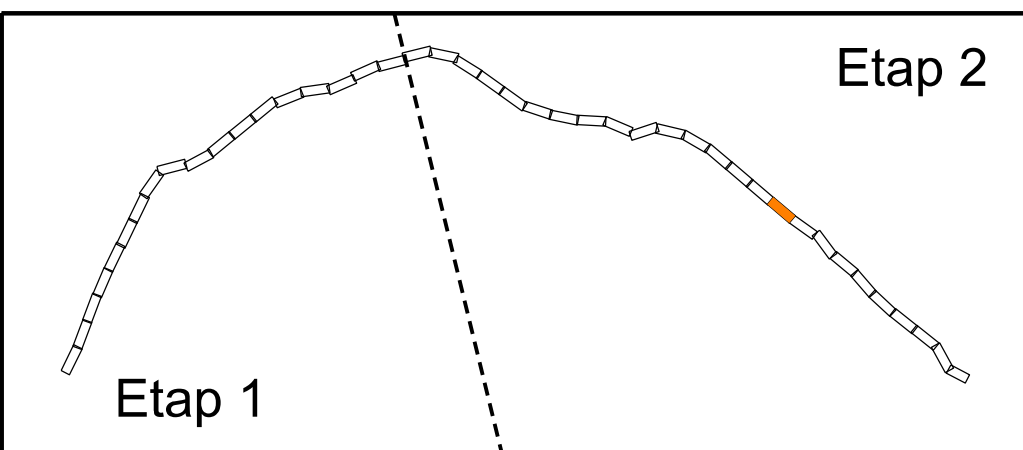

Legenda - branża drogowa

- Projektowana krawędź jezdni
- Projektowany krawężnik betonowy
- Projektowany krawężnik trapezowy
- Projektowany krawężnik najazdowy
- Projektowany opornik
- Projektowane obrzeże
- Projektowana krawędź pobocza
- Projektowany drenaż
- Oś projektowanej drogi
- Projektowane korytka
- Projektowane bariery ochronne
- Projektowana rura osłonowa
- Projektowana nawierzchnia nakładki
- Projektowana nawierzchnia poszerzenia
- Projektowana nawierzchnia chodnika
- Projektowana nawierzchnia pobocza
- Projektowana nawierzchnia parkingu
- Projektowana nawierzchnia z kostki kamiennej
- Projektowana nawierzchnia zjazdów z kostki
- Projektowana nawierzchnia zjazdów z AC
- Istniejące zjazdy do regulacji wysokościowej
- Istniejący chodnik do regulacji wysokościowej
- Projektowane włączenie do istniejącej nawierzchni
- Projektowane wzmocnienie skarp płytami ażurowymi
- X Drzewo do wycinki

LAPIS LAPIS Artur Kamiński
ul. Igrzyskowa 1/46
85-796 Bydgoszcz

INWESTYCJA	Przebudowa drogi powiatowej Błądzim - Drzycim - Laskowice - ETAP 2
LOKALIZACJA	Obręb Lniano: 72; 83/1; 84/4; 85/2; 87/2; 87/6; 87/7; 96/1; 142/1; 175/5; 175/7; 175/9; 175/11; 177/4; 178/1; 179/1; 180/1; 183; 184/1; 185/3; 185/5; 275/2 Jednostka ewidencyjna Drzycim Obręb Jastrzębie: 3; 6/3; 10; 17; 21 Obręb Drzycim: 26/1; 44/1; 104/1; 104/2; 148; 205/8 Obręb Gródek: 4; 20/3
INWESTOR	Powiat Świecki ul. Gen. Józefa Hallera 9 86-100 Świecie

FUNKCJA	IMIĘ I NAZWISKO	NR UPRAWNIENI	PODPIS
Branża drogowa:			
Projektował:	Artur Kamiński	KUP/0151/PB0/15	
Sprawdzał:	Tomasz Wiese	KUP/0040/PO0/10	
Opracował:	Łukasz Morgaś		
Opracował:	Tomasz Czarnowski		
Opracował:	Sylwia Danecka		

NAZWA RYSUNKU	Plan Sytuacyjno Wysokościowy		
STADIUM	PW	SKALA:	NR RYS.:
BRANŻA	DROGOWA	1:500	1.16
DATA:	22.03.2019		

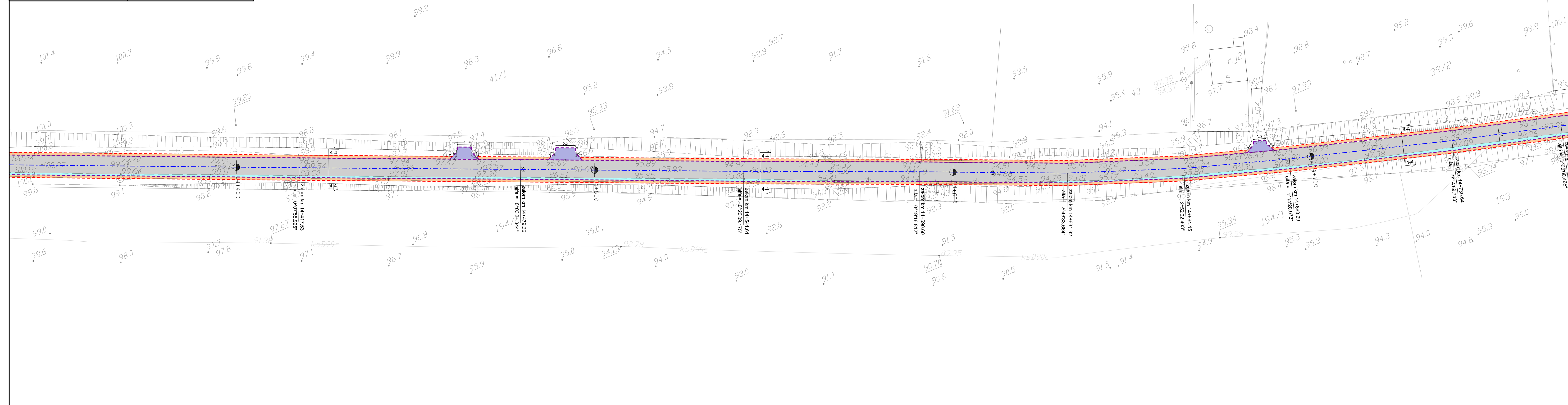
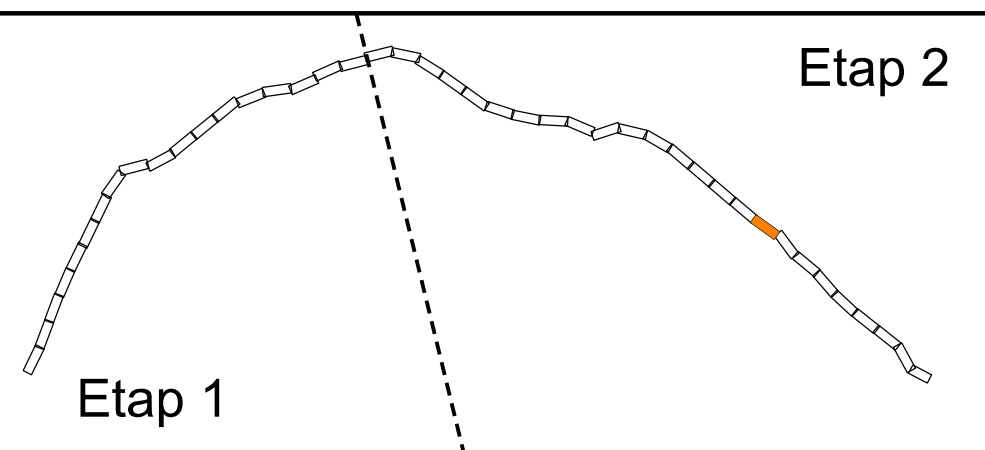

Legenda - branża drogowa

- Projektowana krawężń jezdni
- Projektowany krawężnik betonowy
- Projektowany krawężnik trapezowy
- Projektowany krawężnik najazdowy
- Projektowany opornik
- Projektowane obrzeże
- Projektowana krawężń pobocza
- Projektowany drenaż
- Oś projektowanej drogi
- Projektowane korytka
- Projektowane bariery ochronne
- Projektowana rura osłonowa
- Projektowana nawierzchnia nakładki
- Projektowana nawierzchnia poszerzenia
- Projektowana nawierzchnia chodnika
- Projektowana nawierzchnia pobocza
- Projektowana nawierzchnia parkingu
- Projektowana nawierzchnia z kostki kamiennej
- Projektowana nawierzchnia zjazdów z kostki
- Projektowana nawierzchnia zjazdów z AC
- Istniejące zjazdy do regulacji wysokościowej
- Istniejący chodnik do regulacji wysokościowej
- Projektowane włączenie do istniejącej nawierzchni
- Projektowane wzmocnienie skarp płytami ażurowymi
- Drzewo do wycinki



INWESTYCJA	Przebudowa drogi powiatowej Błądzim - Drzycim - Laskowice - ETAP 2			
LOKALIZACJA	Obręb Lniano: 72; 83/1; 84/4; 85/2; 87/2; 87/6; 87/7; 96/1; 142/1; 175/5; 175/7; 175/9; 175/11; 177/4; 178/1; 179/1; 180/1; 183; 184/1; 185/3; 185/5; 275/2 Jednostka ewidencyjna Drzycim Obręb Jastrzębie: 3; 6/3; 10; 17; 21 Obręb Drzycim: 26/1; 44/1; 104/1; 104/2; 148; 205/8 Obręb Gródek: 4; 20/3			
INWESTOR	Powiat Świecki ul. Gen. Józefa Hallera 9 86-100 Świecie			
AUTORSKI	FUNKCJA	IMIĘ I NAZWISKO	NR UPRAWNIENI	PODPIS
	Branża drogowa:			
	Projektował:	Artur Kamiński	KUP/0151/P80/15	
	Sprawdzał:	Tomasz Wiese	KUP/0040/POOD/10	
	Opracował:	Łukasz Morgaś		
Opracował:	Tomasz Czarnowski			
Opracował:	Sylvia Danecka			
NAZWA RYSUNKU	Plan Sytuacyjno Wysokościowy			
STADIUM	PW	SKALA:	NR RYS.:	
BRANŻA	DROGOWA	1:500	1.17	
DATA:	22.03.2019			

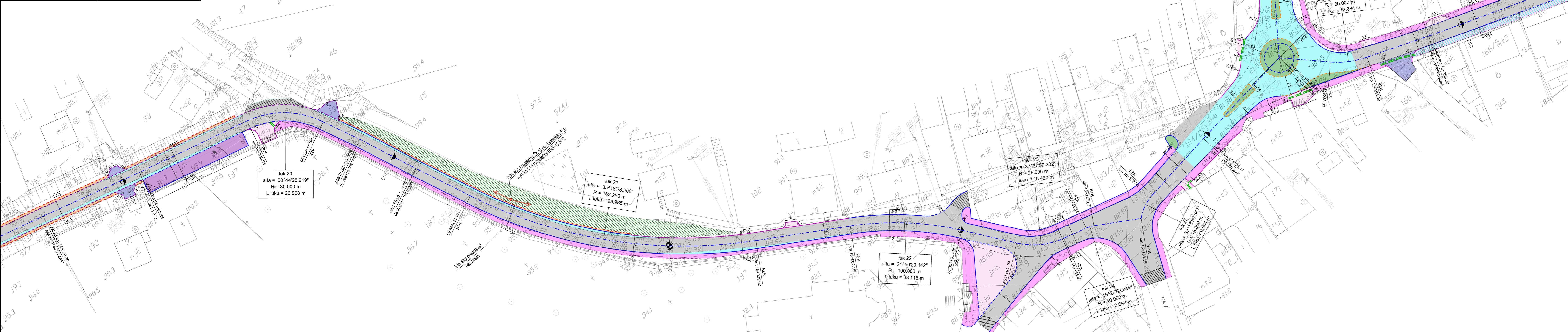
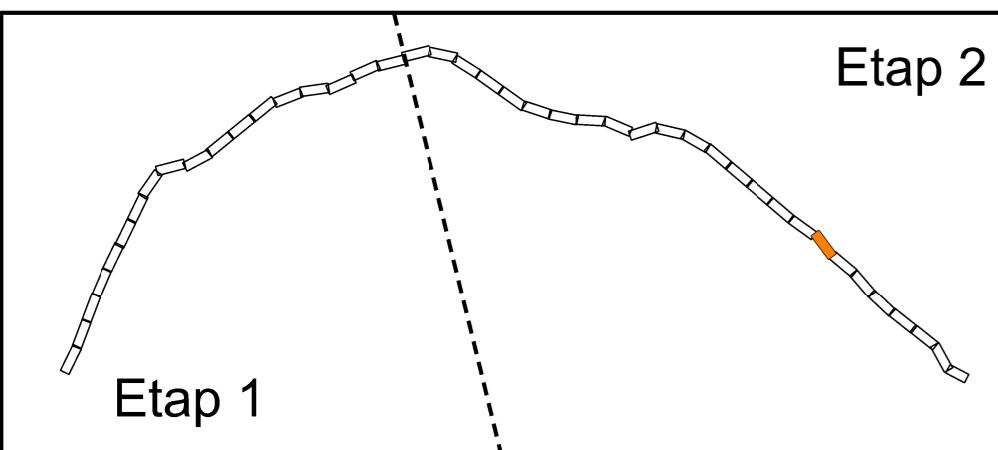

Legenda - branża drogowa

- Projektowana krawężń jezdní
- Projektowany krawężń betonowy
- Projektowany krawężń trapezowy
- Projektowany krawężń najazdowy
- Projektowany opornik
- Projektowane obrzeże
- Projektowana krawężń pobocza
- Projektowany drenaz
- Os projektowanej drogi
- Projektowane korytka
- Projektowane bariery ochronne
- Projektowana rura osłonowa
- Projektowana nawierzchnia nakładki
- Projektowana nawierzchnia poszerzenia
- Projektowana nawierzchnia chodnika
- Projektowana nawierzchnia pobocza
- Projektowana nawierzchnia parkingu
- Projektowana nawierzchnia z kostki kamiennej
- Projektowana nawierzchnia zjazdów z kostki
- Projektowana nawierzchnia zjazdów z AC
- Istniejące zjazdy do regulacji wysokościowej
- Istniejący chodnik do regulacji wysokościowej
- Projektowane włączenie do istniejącej nawierzchni
- Projektowane wzmocnienie skarp płytami ażurowymi
- Drzewo do wycinki

LAPIS Artur Kamiński ul. Igrzyskowa 1/46 85-796 Bydgoszcz																													
		INWESTYCJA: Przebudowa drogi powiatowej Błądzim - Drzycim - Laskowice - ETAP 2																											
LOKALIZACJA:	Obręb Lnlano: 72; 83/1; 84/4; 85/2; 87/2; 87/6; 87/7; 96/1; 142/1; 175/5; 175/7; 175/9; 175/11; 177/4; 178/1; 179/1; 180/1; 183; 184/1; 185/3; 185/5; 275/2																												
INWESTOR:	Powiat Świecki ul. Gen. Józefa Hallera 9 86-100 Świecie																												
AUTORSKI:	<table border="1"> <thead> <tr> <th>FUNKCJA</th> <th>IMIĘ I NAZWISKO</th> <th>NR UPRAWNIEN</th> <th>PODPIS</th> </tr> </thead> <tbody> <tr> <td colspan="4">Branża drogowa:</td> </tr> <tr> <td>Projektował:</td> <td>Artur Kamiński</td> <td>KUP/0151/P80/15</td> <td></td> </tr> <tr> <td>Sprawdzał:</td> <td>Tomasz Wiśniewski</td> <td>KUP/0040/PO00/10</td> <td></td> </tr> <tr> <td>Opracował:</td> <td>Łukasz Morgaś</td> <td></td> <td></td> </tr> <tr> <td>Opracował:</td> <td>Tomasz Czarnowski</td> <td></td> <td></td> </tr> <tr> <td>Opracował:</td> <td>Sylwia Danecka</td> <td></td> <td></td> </tr> </tbody> </table>	FUNKCJA	IMIĘ I NAZWISKO	NR UPRAWNIEN	PODPIS	Branża drogowa:				Projektował:	Artur Kamiński	KUP/0151/P80/15		Sprawdzał:	Tomasz Wiśniewski	KUP/0040/PO00/10		Opracował:	Łukasz Morgaś			Opracował:	Tomasz Czarnowski			Opracował:	Sylwia Danecka		
FUNKCJA	IMIĘ I NAZWISKO	NR UPRAWNIEN	PODPIS																										
Branża drogowa:																													
Projektował:	Artur Kamiński	KUP/0151/P80/15																											
Sprawdzał:	Tomasz Wiśniewski	KUP/0040/PO00/10																											
Opracował:	Łukasz Morgaś																												
Opracował:	Tomasz Czarnowski																												
Opracował:	Sylwia Danecka																												
NAZWA RYSUNKU:	Plan Sytuacyjno Wysokościowy																												
STADIUM: PW	SKALA: 1:500																												
BRANŻA: DROGOWA	NR RYS.: 1.18																												
DATA: 22.03.2019																													

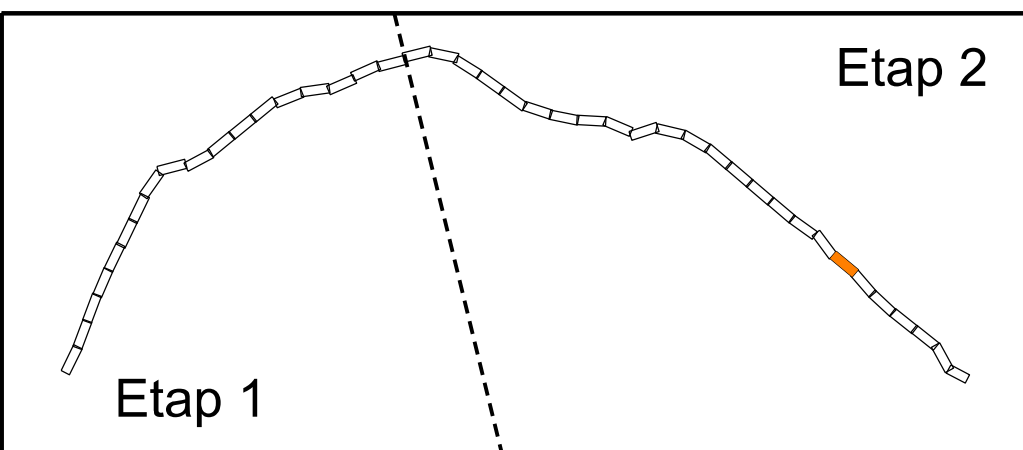

- Legenda - branża drogowa**
- Projektowana krawężń jezdní
 - Projektowany krawężń betonowy
 - Projektowany krawężń trapezowy
 - Projektowany krawężń najazdowy
 - Projektowany opornik
 - Projektowane obrzeże
 - Projektowana krawężń pobocza
 - Projektowany drenaż
 - Oś projektowanej drogi
 - Projektowane korytka
 - Projektowane bariery ochronne
 - Projektowana rura osłonowa
 - Projektowana nawierzchnia nakładki
 - Projektowana nawierzchnia poszerzenia
 - Projektowana nawierzchnia chodnika
 - Projektowana nawierzchnia pobocza
 - Projektowana nawierzchnia parkingu
 - Projektowana nawierzchnia z kostki kamiennej
 - Projektowana nawierzchnia zjazdów z kostki
 - Projektowana nawierzchnia zjazdów z AC
 - Istniejący zjazd do regulacji wysokościowej
 - Istniejący chodnik do regulacji wysokościowej
 - Projektowane włączenie do istniejącej nawierzchni
 - Projektowane wzmocnienie skarp płytami ażurowymi
 - Drzewo do wycinki



INWESTYCJA	Przebudowa drogi powiatowej Bładzim - Drzycim - Laskowice - ETAP 2																												
LOKALIZACJA	<p>Obręb Lniano: 72; 83/1; 84/4; 85/2; 87/2; 87/6; 87/7; 96/1; 142/1; 175/5; 175/7; 175/9; 175/11; 177/4; 178/1; 179/1; 180/1; 183; 184/1; 185/3; 185/5; 275/2</p> <p>Jednostka ewidencyjna Drzycim Obręb Jastrzębie: 3; 6/3; 10; 17; 21 Obręb Drzycim: 26/1; 44/1; 104/1; 104/2; 148; 205/8 Obręb Gródek: 4; 20/3</p>																												
INWESTOR	Powiat Świecki ul. Gen. Józefa Hallera 9 86-100 Świecie																												
AUTORSKI	<table border="1" style="width: 100%; border-collapse: collapse;"> <thead> <tr> <th>FUNKCJA</th> <th>IMIĘ I NAZWISKO</th> <th>NR UPRAWNIEN</th> <th>PODPIS</th> </tr> </thead> <tbody> <tr> <td colspan="4">Branża drogowa:</td> </tr> <tr> <td>Projektował:</td> <td>Artur Kamiński</td> <td>KUP/0151/P80/15</td> <td></td> </tr> <tr> <td>Sprawdzał:</td> <td>Tomasz Wiese</td> <td>KUP/0040/PO00/10</td> <td></td> </tr> <tr> <td>Opracował:</td> <td>Łukasz Morgaś</td> <td></td> <td></td> </tr> <tr> <td>Opracował:</td> <td>Tomasz Czarnowski</td> <td></td> <td></td> </tr> <tr> <td>Opracował:</td> <td>Sylwia Danecka</td> <td></td> <td></td> </tr> </tbody> </table>	FUNKCJA	IMIĘ I NAZWISKO	NR UPRAWNIEN	PODPIS	Branża drogowa:				Projektował:	Artur Kamiński	KUP/0151/P80/15		Sprawdzał:	Tomasz Wiese	KUP/0040/PO00/10		Opracował:	Łukasz Morgaś			Opracował:	Tomasz Czarnowski			Opracował:	Sylwia Danecka		
FUNKCJA	IMIĘ I NAZWISKO	NR UPRAWNIEN	PODPIS																										
Branża drogowa:																													
Projektował:	Artur Kamiński	KUP/0151/P80/15																											
Sprawdzał:	Tomasz Wiese	KUP/0040/PO00/10																											
Opracował:	Łukasz Morgaś																												
Opracował:	Tomasz Czarnowski																												
Opracował:	Sylwia Danecka																												

Plan Sytuacyjno Wysokościowy			
STADIUM	PW	SKALA:	NR RYS.:
BRANŻA	DROGOWA	1:500	1.19
DATA:	22.03.2019		

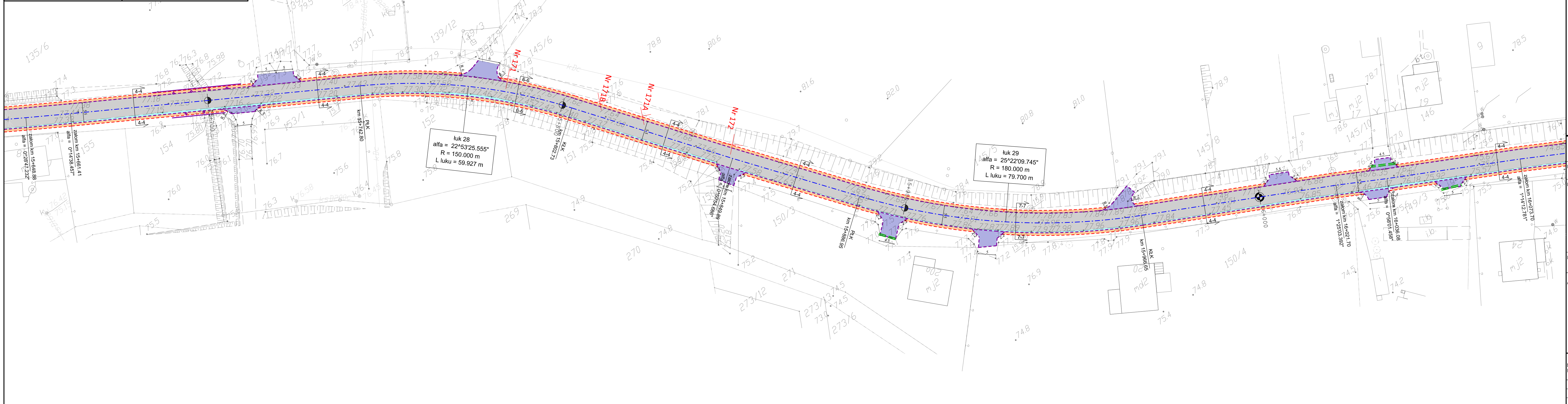
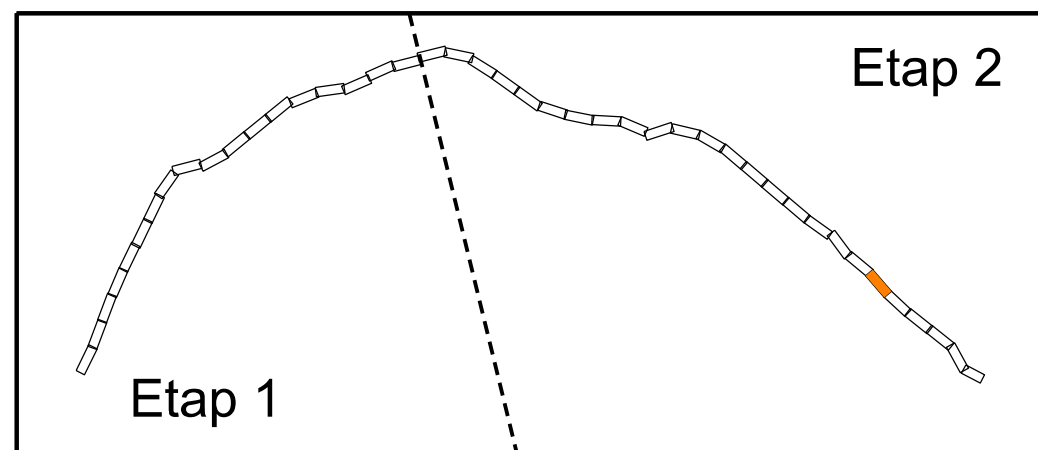

Legenda - branża drogowa

- Projektowana krawędź jezdni
- Projektowany krawężnik betonowy
- Projektowany krawężnik trapezowy
- Projektowany krawężnik najazdowy
- Projektowany opornik
- Projektowane obrzeże
- Projektowana krawędź pobocza
- Projektowany drenaż
- Oś projektowanej drogi
- Projektowane korytka
- Projektowane bariery ochronne
- Projektowana rura osłonowa
- Projektowana nawierzchnia nakładki
- Projektowana nawierzchnia poszerzenia
- Projektowana nawierzchnia poszerzenia
- Projektowana nawierzchnia pobocza
- Projektowana nawierzchnia parkingu
- Projektowana nawierzchnia z kostki kamiennej
- Projektowana nawierzchnia zjazdów z kostki
- Projektowana nawierzchnia zjazdów z AC
- Istniejące zjazdy do regulacji wysokościowej
- Istniejący chodnik do regulacji wysokościowej
- Projektowane włączenie do istniejącej nawierzchni
- Projektowane wzmocnienie skarp płytami ażurowymi
- Drzewo do wycinki

LAPIS LAPIS Artur Kamiński
ul. Igrzyskowa 1/46
85-796 Bydgoszcz

INWESTYCJA	Przebudowa drogi powiatowej Błądzim - Drzycim - Laskowice - ETAP 2
LOKALIZACJA	Obręb Lniano: 72; 83/1; 84/4; 85/2; 87/2; 87/6; 87/7; 96/1; 142/1; 175/5; 175/7; 175/9; 175/11; 177/4; 178/1; 179/1; 180/1; 183; 184/1; 185/3; 185/5; 275/2 Jednostka ewidencyjna Drzycim Obręb Jastrzębie: 3; 6/3; 10; 17; 21 Obręb Drzycim: 26/1; 44/1; 104/1; 104/2; 148; 205/8 Obręb Gródek: 4; 20/3
INWESTOR	Powiat Świecki ul. Gen. Józefa Hallera 9 86-100 Świecie

AUTORSKI	FUNKCJA	IMIĘ I NAZWISKO	NR UPRAWNIEN	PODPIS
Branża drogowa:				
Projektował:	Artur Kamiński	KUP/0151/P80/15		
Sprawdzał:	Tomasz Wiese	KUP/0040/POOD/10		
Opracował:	Łukasz Morgaś			
Opracował:	Tomasz Czarnowski			
Opracował:	Sylwia Danecka			

NAZWA RYSUNKU	Plan Sytuacyjno Wysokościowy		
STADIUM	PW	SKALA:	NR RYS.:
BRANŻA	DROGOWA	1:500	1.20
DATA:	22.03.2019		

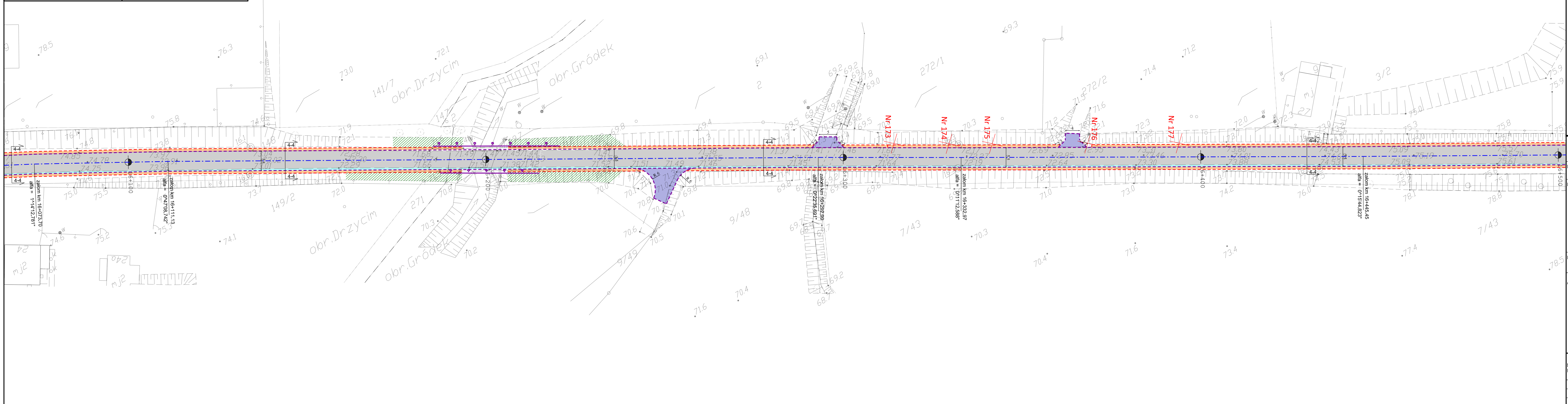
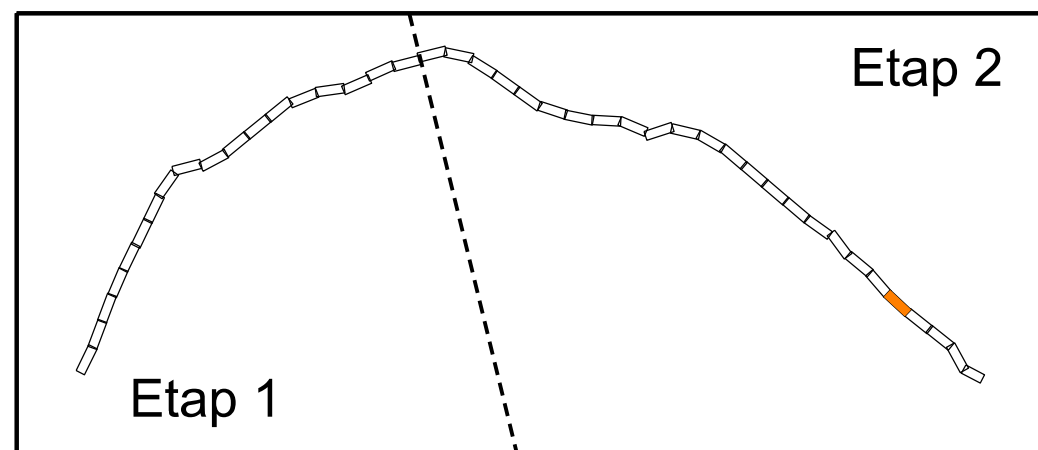

- Legenda - branża drogowa**
- Projektowana krawędź jezdni
 - Projektowany krawężnik betonowy
 - Projektowany krawężnik trapezowy
 - Projektowany krawężnik najazdowy
 - Projektowany opornik
 - Projektowane obrzeże
 - Projektowana krawędź pobocza
 - Projektowany drenaż
 - Oś projektowanej drogi
 - Projektowane korytka
 - Projektowane bariery ochronne
 - Projektowana rura osłonowa
 - Projektowana nawierzchnia nakładki
 - Projektowana nawierzchnia poszerzenia
 - Projektowana nawierzchnia chodnika
 - Projektowana nawierzchnia pobocza
 - Projektowana nawierzchnia parkingu
 - Projektowana nawierzchnia z kostki kamiennej
 - Projektowana nawierzchnia zjazdów z kostki
 - Projektowana nawierzchnia zjazdów z AC
 - Istniejące zjazdy do regulacji wysokościowej
 - Istniejący chodnik do regulacji wysokościowej
 - Projektowane włączenie do istniejącej nawierzchni
 - Projektowane wzmocnienie skarp płytami ażurowymi
 - Drzewo do wycinki

LAPIS LAPIS Artur Kamiński
ul. Igrzyskowa 1/46
85-796 Bydgoszcz

INWESTYCJA Przebudowa drogi powiatowej
Błądzim - Drzycim - Laskowice - ETAP 2

LOKALIZACJA
Obręb Lniano: 72; 83/1; 84/4; 85/2; 87/2;
87/6; 87/7; 96/1; 142/1; 175/5; 175/7; 175/9;
175/11; 177/4; 178/1; 179/1; 180/1; 183; 184/1; 185/3;
185/5; 275/2
Jednostka ewidencyjna Drzycim
Obręb Jastrzębie: 3; 6/3; 10; 17; 21
Obręb Drzycim: 26/1; 44/1; 104/1; 104/2; 148; 205/8
Obręb Gródek: 4; 20/3

INWESTOR Powiat Świecki
ul. Gen. Józefa Hallera 9
86-100 Świecie

FUNKCJA	IMIĘ I NAZWISKO	NR UPRAWNIENI	PODPIS
Branża drogowa:			
Projektował:	Artur Kamiński	KUP/0151/P80/15	
Sprawdzał:	Tomasz Wiese	KUP/0040/POOD/10	
Opracował:	Łukasz Morgaś		
Opracował:	Tomasz Czarnowski		
Opracował:	Sylwia Danecka		

NAZWA RYSUNKU Plan
Sytuacyjno Wysokościowy

STADIUM	PW	SKALA:	NR RYS.:
BRANŻA	DROGOWA	1:500	1.21
DATA:	22.03.2019		

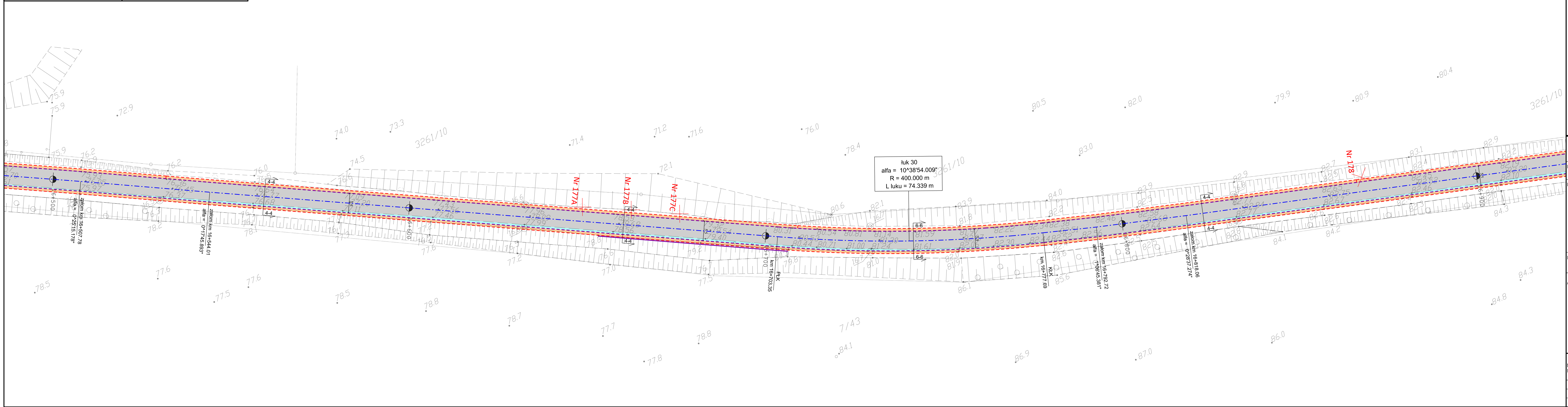
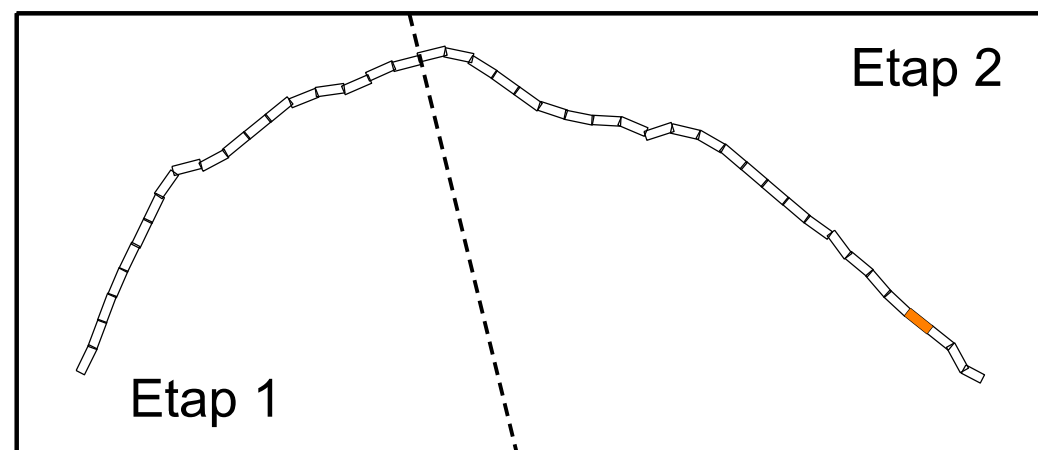

Legenda - branża drogowa

- Projektowana krawędź jezdni
- Projektowany krawężnik betonowy
- Projektowany krawężnik trapezowy
- Projektowany krawężnik najazdowy
- Projektowany opornik
- Projektowane obrzeże
- Projektowana krawędź pobocza
- Projektowany drenaż
- Oś projektowanej drogi
- Projektowane korytka
- Projektowane bariery ochronne
- Projektowana rura osłonowa
- Projektowana nawierzchnia nakładki
- Projektowana nawierzchnia poszerzenia
- Projektowana nawierzchnia chodnika
- Projektowana nawierzchnia pobocza
- Projektowana nawierzchnia parkingu
- Projektowana nawierzchnia z kostki kamiennej
- Projektowana nawierzchnia zjazdów z kostki
- Projektowana nawierzchnia zjazdów z AC
- Istniejące zjazdy do regulacji wysokościowej
- Istniejący chodnik do regulacji wysokościowej
- Projektowane włączenie do istniejącej nawierzchni
- Projektowane wzmocnienie skarp płytami ażurowymi
- Drzewo do wycinki

LAPIS LAPIS Artur Kamiński
ul. Igrzyskowa 1/46
85-796 Bydgoszcz

INWESTYCJA Przebudowa drogi powiatowej
Błądzim - Drzycim - Laskowice - ETAP 2

LOKALIZACJA
Obręb Lniano: 72; 83/1; 84/4; 85/2; 87/2;
87/6; 87/7; 96/1; 142/1; 175/5; 175/7; 175/9;
175/11; 177/4; 178/1; 179/1; 180/1; 183; 184/1; 185/3;
185/5; 275/2
Jednostka ewidencyjna Drzycim
Obręb Jastrzębie: 3; 6/3; 10; 17; 21
Obręb Drzycim: 26/1; 44/1; 104/1; 104/2; 148; 205/8
Obręb Gródek: 4; 20/3

INWESTOR Powiat Świecki
ul. Gen. Józefa Hallera 9
86-100 Świecie

FUNKCJA	IMIĘ I NAZWISKO	NR UPRAWNIEN	PODPIS
Branża drogowa:			
Projektował:	Artur Kamiński	KUP/0151/P80/15	
Sprawdzał:	Tomasz Wiese	KUP/0040/POOD/10	
Opracował:	Łukasz Morgaś		
Opracował:	Tomasz Czarnowski		
Opracował:	Sylwia Danecka		

NAZWA RYSUNKU	Plan Sytuacyjno Wysokościowy		
STADIUM	PW	SKALA:	NR RYS.:
BRANŻA	DROGOWA	1:500	1.22
DATA:	22.03.2019		

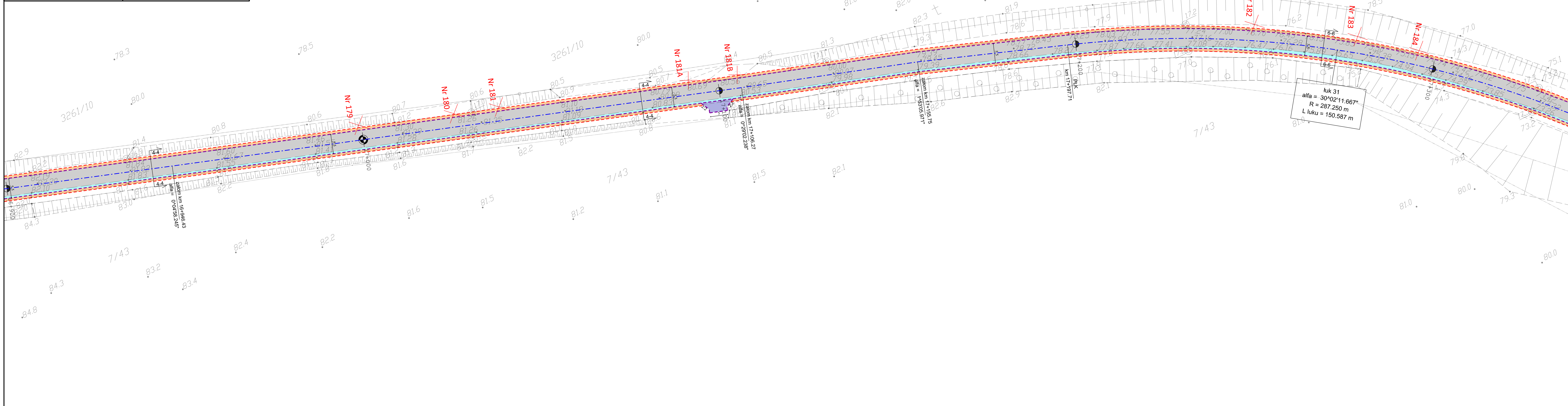
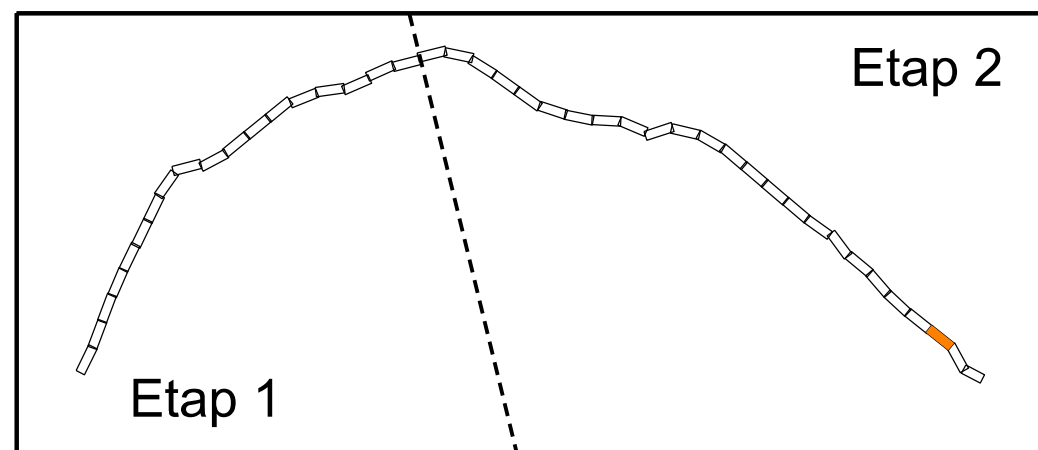

Legenda - branża drogowa

- Projektowana krawędź jezdni
- Projektowany krawężnik betonowy
- Projektowany krawężnik trapezowy
- Projektowany krawężnik najazdowy
- Projektowany opornik
- Projektowane obrzeże
- Projektowana krawędź pobocza
- Projektowany drenaż
- Oś projektowanej drogi
- Projektowane korytka
- Projektowane bariery ochronne
- Projektowana rura osłonowa
- Projektowana nawierzchnia nakładki
- Projektowana nawierzchnia poszerzenia
- Projektowana nawierzchnia chodnika
- Projektowana nawierzchnia pobocza
- Projektowana nawierzchnia parkingu
- Projektowana nawierzchnia z kostki kamiennej
- Projektowana nawierzchnia zjazdów z kostki
- Projektowana nawierzchnia zjazdów z AC
- Istniejące zjazdy do regulacji wysokościowej
- Istniejący chodnik do regulacji wysokościowej
- Projektowane włączenie do istniejącej nawierzchni
- Projektowane wzmocnienie skarp płytami ażurowymi
- Drzewo do wycinki

LAPIS LAPIS Artur Kamiński
ul. Igrzyskowa 1/46
85-796 Bydgoszcz

INWESTYCJA	Przebudowa drogi powiatowej Błądzim - Drzycim - Laskowice - ETAP 2																								
LOKALIZACJA	<p>Obręb Lniano: 72; 83/1; 84/4; 85/2; 87/2; 87/6; 87/7; 96/1; 142/1; 175/5; 175/7; 175/9; 175/11; 177/4; 178/1; 179/1; 180/1; 183; 184/1; 185/3; 185/5; 275/2</p> <p>Jednostka ewidencyjna Drzycim Obręb Jastrzębie: 3; 6/3; 10; 17; 21 Obręb Drzycim: 26/1; 44/1; 104/1; 104/2; 148; 205/8 Obręb Gródek: 4; 20/3</p>																								
INWESTOR	<p>Powiat Świecki ul. Gen. Józefa Hallera 9 86-100 Świecie</p>																								
AUTORSKI	<table border="1"> <thead> <tr> <th>FUNKCJA</th> <th>IMIĘ I NAZWISKO</th> <th>NR UPRAWNIEN</th> <th>PODPIS</th> </tr> </thead> <tbody> <tr> <td>Projektował:</td> <td>Artur Kamiński</td> <td>KUP/0151/P80/15</td> <td></td> </tr> <tr> <td>Sprawdzał:</td> <td>Tomasz Wiese</td> <td>KUP/0040/POOD/10</td> <td></td> </tr> <tr> <td>Opracował:</td> <td>Łukasz Morgaś</td> <td></td> <td></td> </tr> <tr> <td>Opracował:</td> <td>Tomasz Czarnowski</td> <td></td> <td></td> </tr> <tr> <td>Opracował:</td> <td>Sylwia Danecka</td> <td></td> <td></td> </tr> </tbody> </table>	FUNKCJA	IMIĘ I NAZWISKO	NR UPRAWNIEN	PODPIS	Projektował:	Artur Kamiński	KUP/0151/P80/15		Sprawdzał:	Tomasz Wiese	KUP/0040/POOD/10		Opracował:	Łukasz Morgaś			Opracował:	Tomasz Czarnowski			Opracował:	Sylwia Danecka		
FUNKCJA	IMIĘ I NAZWISKO	NR UPRAWNIEN	PODPIS																						
Projektował:	Artur Kamiński	KUP/0151/P80/15																							
Sprawdzał:	Tomasz Wiese	KUP/0040/POOD/10																							
Opracował:	Łukasz Morgaś																								
Opracował:	Tomasz Czarnowski																								
Opracował:	Sylwia Danecka																								

NAZWA RYSUNKU	Plan Sytuacyjno Wysokościowy		
STADIUM	PW	SKALA:	NR RYS.:
BRANŻA	DROGOWA	1:500	1.23
DATA:	22.03.2019		

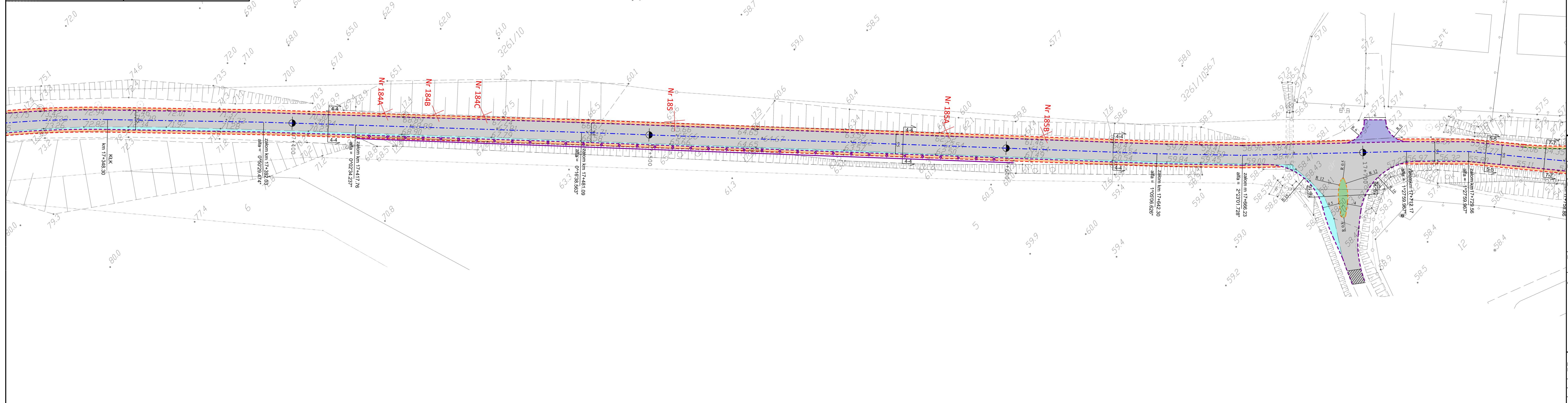
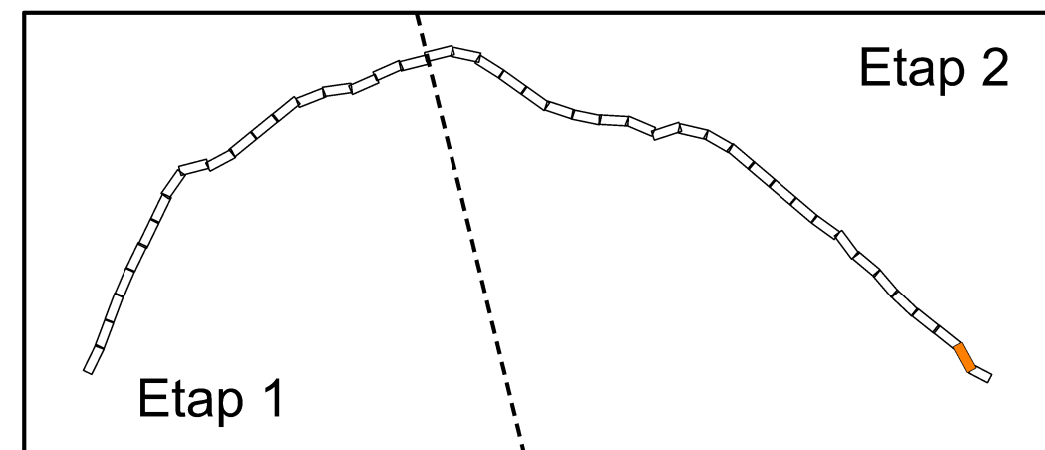

- Legenda - branża drogowa**
- Projektowana krawężń jezdní
 - Projektowany krawężń betonowy
 - Projektowany krawężń trapezowy
 - Projektowany krawężń najazdowy
 - Projektowany opornik
 - Projektowane obrzeże
 - Projektowana krawężń pobocza
 - Projektowany drenaż
 - Oś projektowanej drogi
 - Projektowane korytka
 - Projektowane bariery ochronne
 - Projektowana rura osłonowa
 - Projektowana nawierzchnia nakładki
 - Projektowana nawierzchnia poszerzenia
 - Projektowana nawierzchnia chodnika
 - Projektowana nawierzchnia pobocza
 - Projektowana nawierzchnia parkingu
 - Projektowana nawierzchnia z kostki kamiennej
 - Projektowana nawierzchnia zjazdów z kostki
 - Projektowana nawierzchnia zjazdów z AC
 - Istniejące zjazdy do regulacji wysokościowej
 - Istniejący chodnik do regulacji wysokościowej
 - Projektowane włączenie do istniejącej nawierzchni
 - Projektowane wzmocnienie skarp płytami ażurowymi
 - Drzewo do wycinki

LAPIS LAPIS Artur Kamiński
ul. Igrzyskowa 1/46
85-796 Bydgoszcz

INWESTYCJA	Przebudowa drogi powiatowej Błądzim - Drzycim - Laskowice - ETAP 2																												
LOKALIZACJA	<p>Obręb Lniano: 72; 83/1; 84/4; 85/2; 87/2; 87/6; 87/7; 96/1; 142/1; 175/5; 175/7; 175/9; 175/11; 177/4; 178/1; 179/1; 180/1; 183; 184/1; 185/3; 185/5; 275/2</p> <p>Jednostka ewidencyjna Drzycim Obręb Jastrzębie: 3; 6/3; 10; 17; 21 Obręb Drzycim: 26/1; 44/1; 104/1; 104/2; 148; 205/8 Obręb Gródek: 4; 20/3</p>																												
INWESTOR	<p>Powiat Świecki ul. Gen. Józefa Hallera 9 86-100 Świecie</p>																												
AUTORSKI	<table border="1"> <thead> <tr> <th>FUNKCJA</th> <th>IMIĘ I NAZWISKO</th> <th>NR UPRAWNIEN</th> <th>PODPIS</th> </tr> </thead> <tbody> <tr> <td colspan="4">Branża drogowa:</td> </tr> <tr> <td>Projektował:</td> <td>Artur Kamiński</td> <td>KUP/0151/P80/15</td> <td></td> </tr> <tr> <td>Sprawdzał:</td> <td>Tomasz Wiese</td> <td>KUP/0040/POOD/10</td> <td></td> </tr> <tr> <td>Opracował:</td> <td>Łukasz Morgaś</td> <td></td> <td></td> </tr> <tr> <td>Opracował:</td> <td>Tomasz Czarnowski</td> <td></td> <td></td> </tr> <tr> <td>Opracował:</td> <td>Sylwia Danecka</td> <td></td> <td></td> </tr> </tbody> </table>	FUNKCJA	IMIĘ I NAZWISKO	NR UPRAWNIEN	PODPIS	Branża drogowa:				Projektował:	Artur Kamiński	KUP/0151/P80/15		Sprawdzał:	Tomasz Wiese	KUP/0040/POOD/10		Opracował:	Łukasz Morgaś			Opracował:	Tomasz Czarnowski			Opracował:	Sylwia Danecka		
FUNKCJA	IMIĘ I NAZWISKO	NR UPRAWNIEN	PODPIS																										
Branża drogowa:																													
Projektował:	Artur Kamiński	KUP/0151/P80/15																											
Sprawdzał:	Tomasz Wiese	KUP/0040/POOD/10																											
Opracował:	Łukasz Morgaś																												
Opracował:	Tomasz Czarnowski																												
Opracował:	Sylwia Danecka																												

NAZWA RYSUNKU	Plan Sytuacyjno Wysokościowy		
STADIUM	PW	SKALA:	NR RYS.:
BRANŻA	DROGOWA	1:500	1.24
DATA:	22.03.2019		

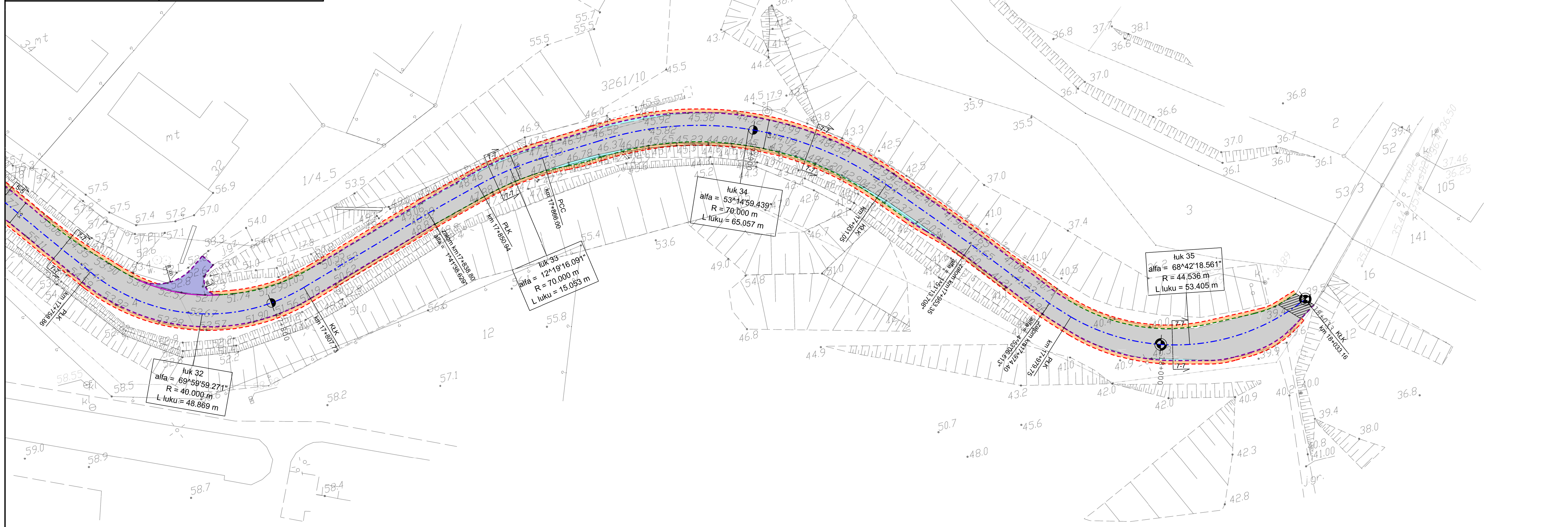
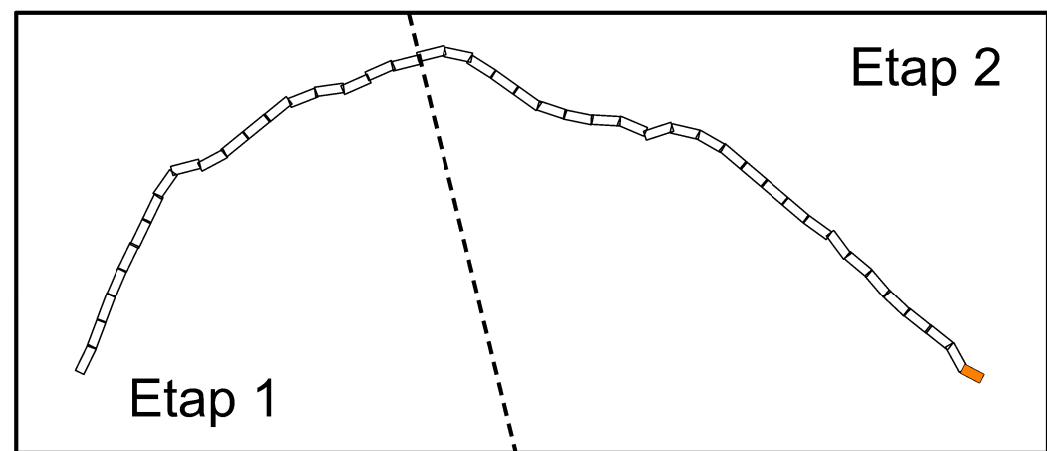

Legenda - branża drogowa

- Projektowana krawędź jezdni
- Projektowany krawężnik betonowy
- Projektowany krawężnik trapezowy
- Projektowany krawężnik najazdowy
- Projektowany opornik
- Projektowane obrzeże
- Projektowana krawędź pobocza
- Projektowany drenaż
- Oś projektowanej drogi
- Projektowane korytka
- Projektowane bariery ochronne
- Projektowana rura osłonowa
- Projektowana nawierzchnia nakładki
- Projektowana nawierzchnia poszerzenia
- Projektowana nawierzchnia chodnika
- Projektowana nawierzchnia pobocza
- Projektowana nawierzchnia parkingu
- Projektowana nawierzchnia z kostki kamiennej
- Projektowana nawierzchnia zjazdów z kostki
- Projektowana nawierzchnia zjazdów z AC
- Istniejące zjazdy do regulacji wysokościowej
- Istniejący chodnik do regulacji wysokościowej
- Projektowane włączenie do istniejącej nawierzchni
- Projektowane wzmocnienie skarp płytami ażurowymi
- Drzewo do wycinki

LAPIS **LAPIS Artur Kamiński**
 ul. Igrzyskowa 1/46
 85-796 Bydgoszcz

INWESTYCJA Przebudowa drogi powiatowej
 Błądzim - Drzycim - Laskowice - ETAP 2

LOKALIZACJA
 Obręb Lniano: 72; 83/1; 84/4; 85/2; 87/2;
 87/6; 87/7; 96/1; 142/1; 175/5; 175/7; 175/9;
 175/11; 177/4; 178/1; 179/1; 180/1; 183; 184/1; 185/3;
 185/5; 275/2
 Jednostka ewidencyjna Drzycim
 Obręb Jastrzębie: 3; 6/3; 10; 17; 21
 Obręb Drzycim: 26/1; 44/1; 104/1; 104/2; 148; 205/8
 Obręb Gródek: 4; 20/3

INWESTOR Powiat Świecki
 ul. Gen. Józefa Hallera 9
 86-100 Świecie

FUNKCJA	IMIĘ I NAZWISKO	NR UPRAWNIENI	PODPIS
Branża drogowa:			
Projektował:	Artur Kamiński	KUP/0151/PBD/15	
Sprawdzał:	Tomasz Wiese	KUP/0040/POOD/10	
Opracował:	Łukasz Morgaś		
Opracował:	Tomasz Czarnowski		
Opracował:	Sylwia Danecka		

Plan Sytuacyjno Wysokościowy

STADIUM	PW	SKALA:	NR RYS.:
BRANŻA	DROGOWA	1:500	1.25
DATA	22.03.2019		

Przekrój 1-1
Przekrój przez jezdnię

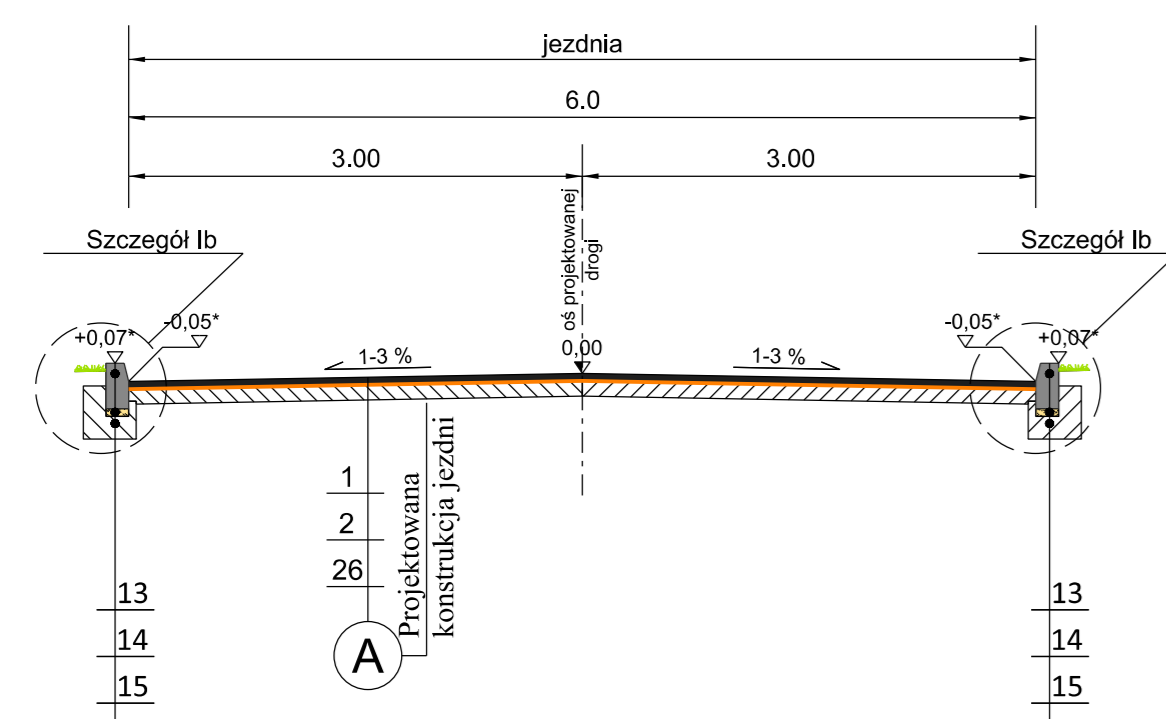

* przyjęto dla pochylenia jezdni - 2%

Przekrój 2-2
Przekrój przez jezdnię i chodnik

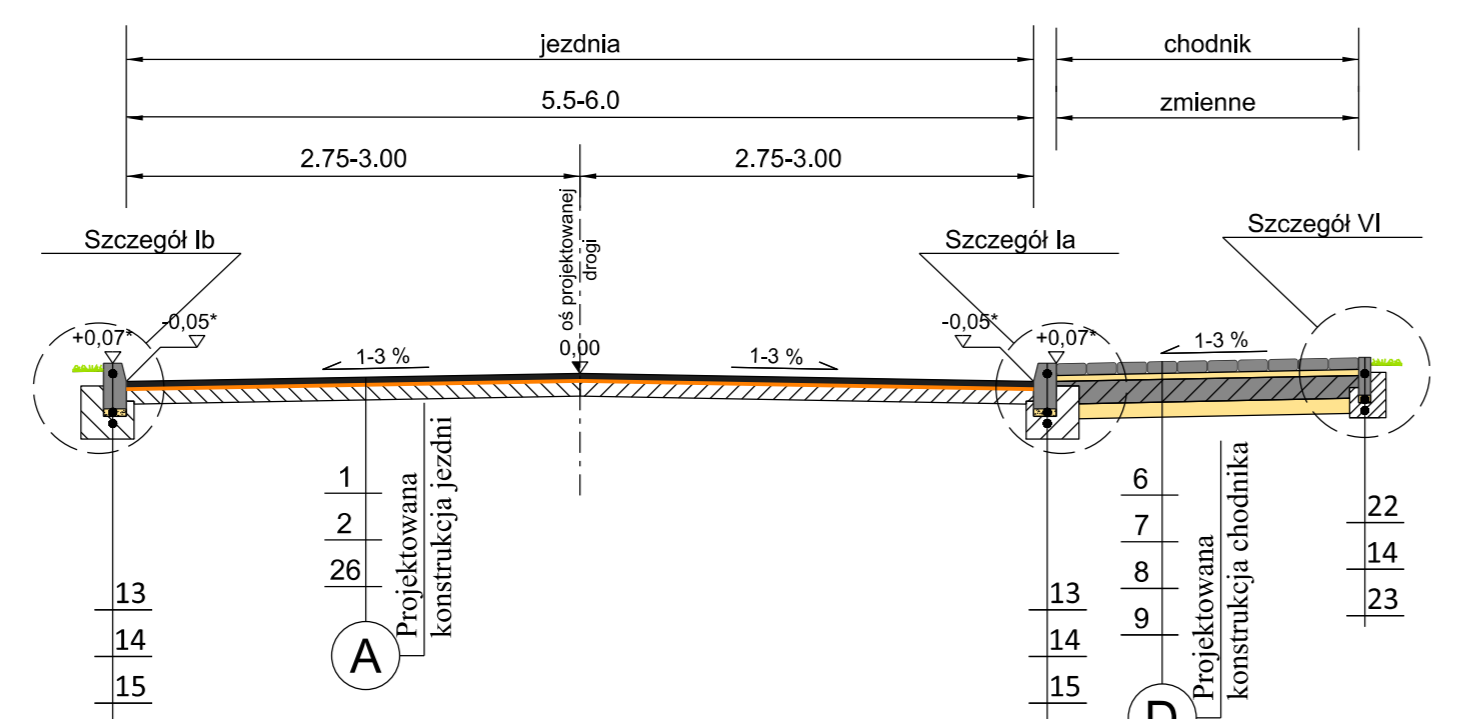

* przyjęto dla pochylenia jezdni - 2%

Przekrój 3-3
Przekrój przez jezdnię i przejście dla pieszych

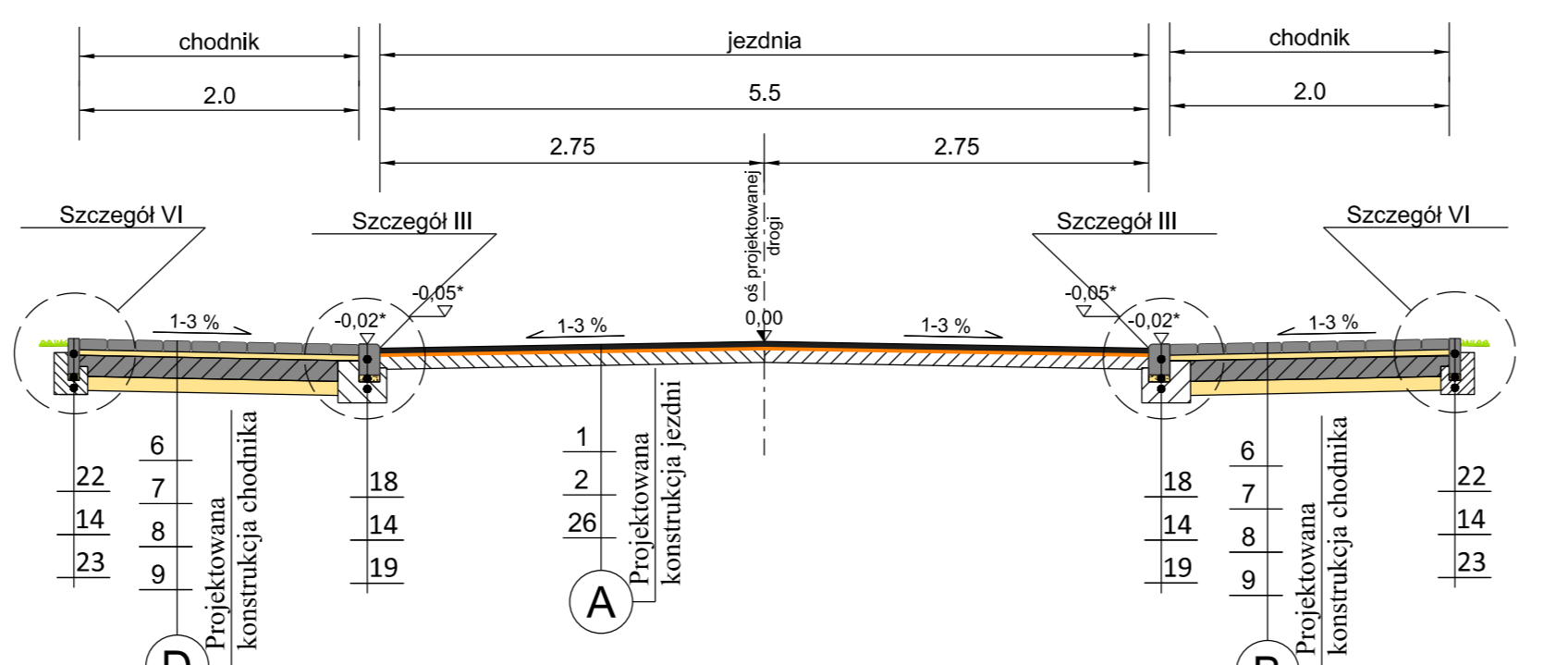

* przyjęto dla pochylenia jezdni - 2%

Przekrój 4-4
Przekrój przez jezdnię i pobocze na odcinku prostym w miejscu poszerzenia

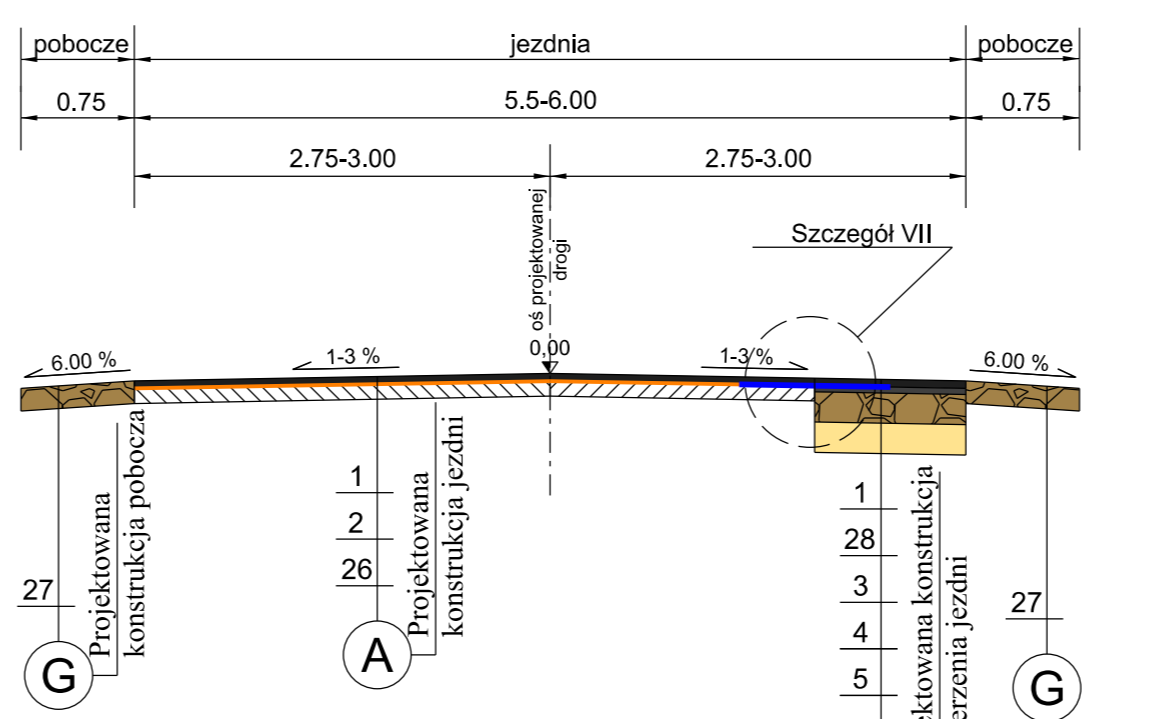

Przekrój 5-5
Przekrój przez jezdnię i pobocze na odcinku prostym

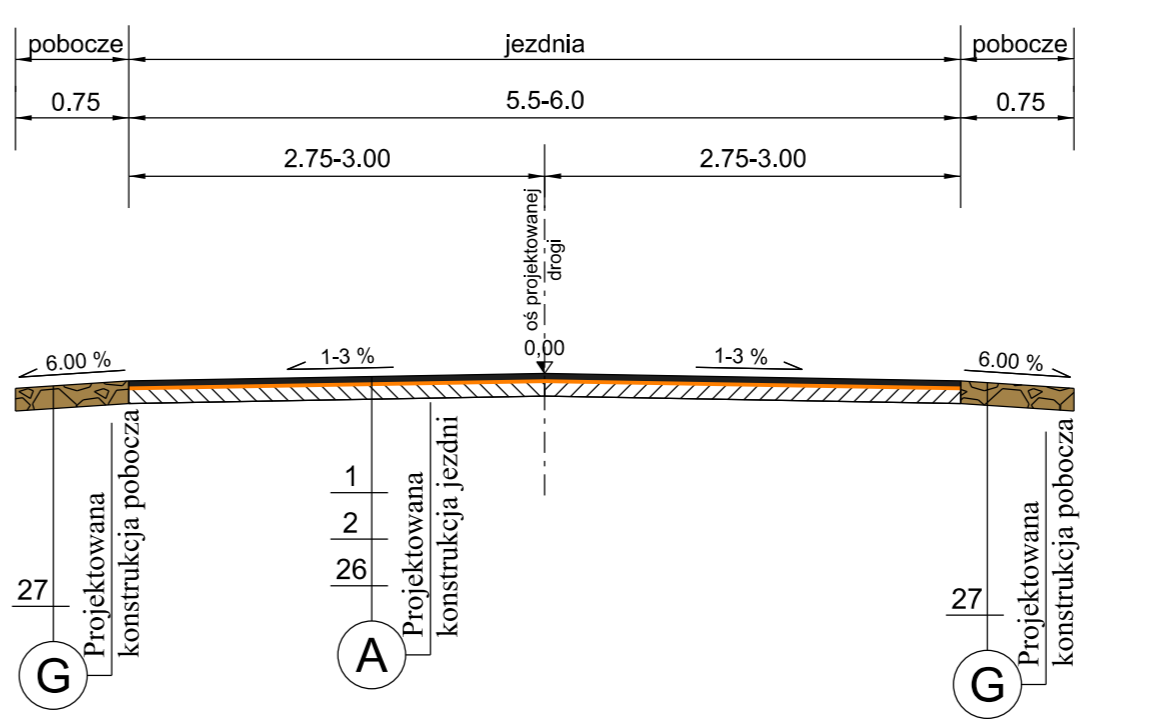

Przekrój 6-6
Przekrój przez jezdnię i pobocze łuku R>200

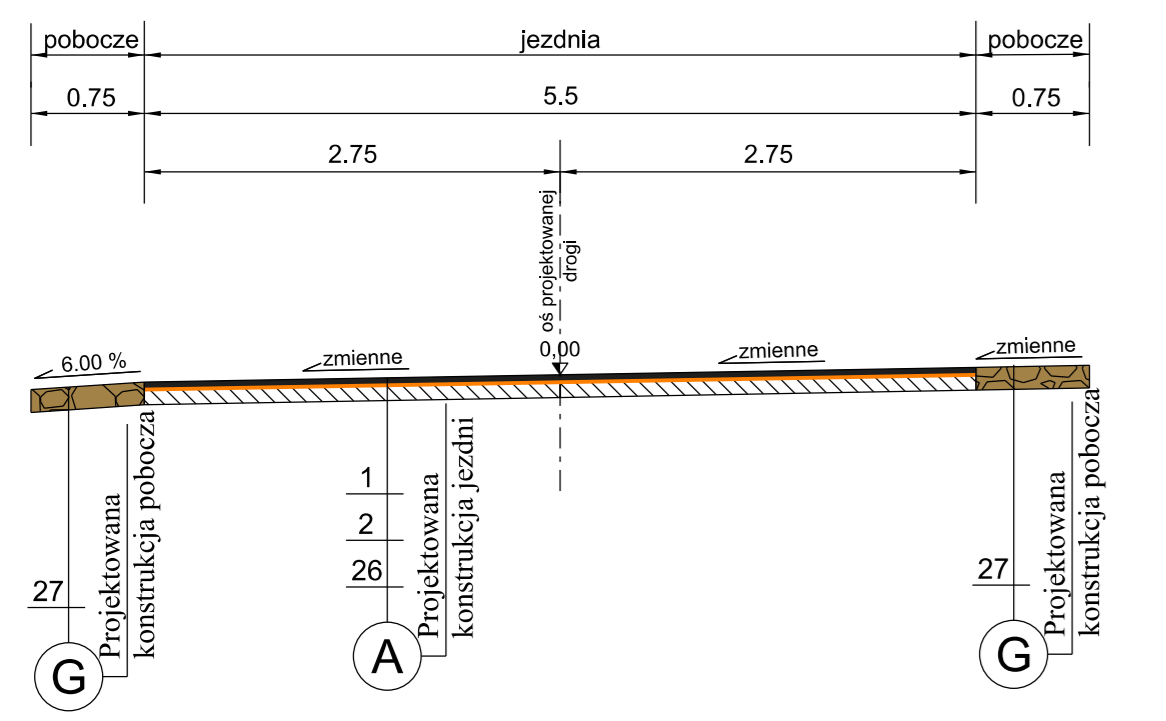

* pochylenie przyjęto na PSW

Przekrój 7-7
Przekrój przez jezdnię na łuku z korytkiem ściekowym R<200

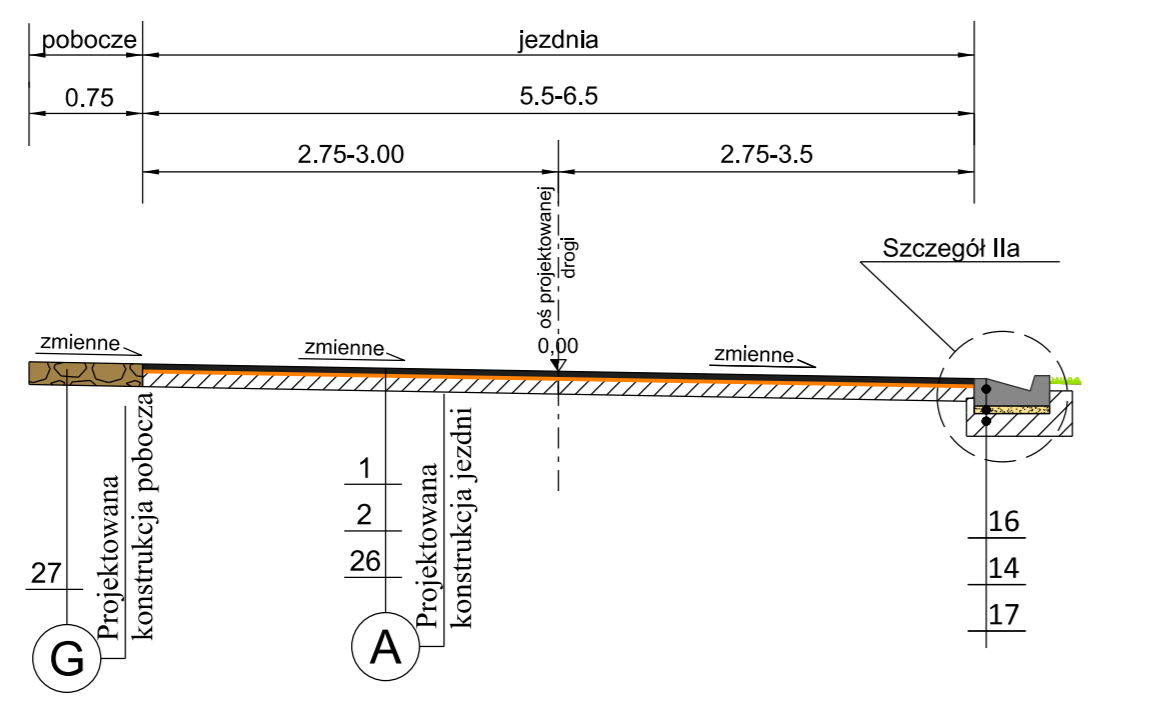

Przekrój 8-8
Przekrój przez jezdnię i pobocze na odcinku prostym w miejscu poszerzenia

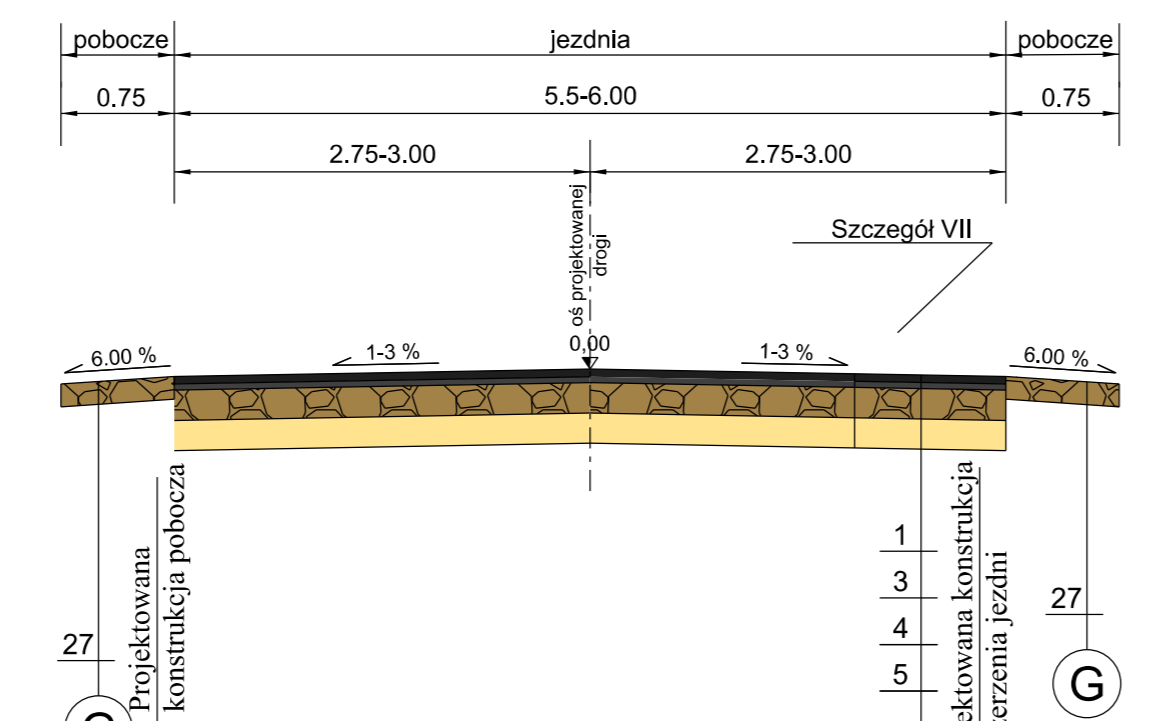

Przekrój 9-9
Przekrój przez wyspę kanalizującą

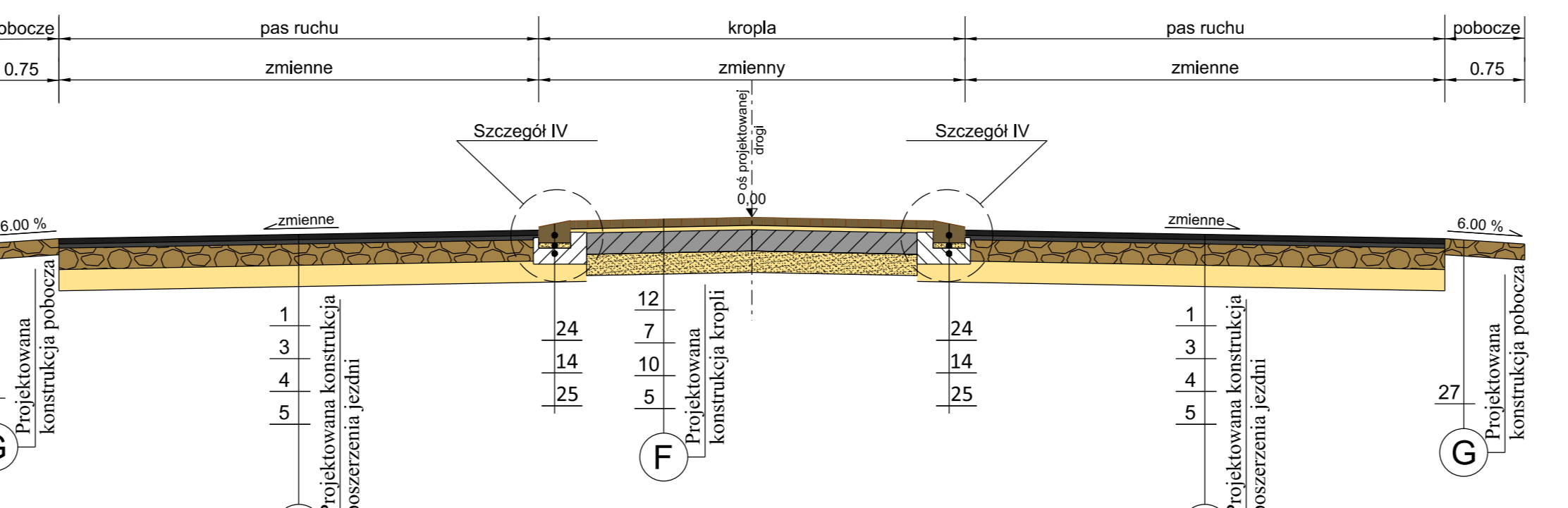

Przekrój 10-10
Przekrój przez jezdnię, i parking

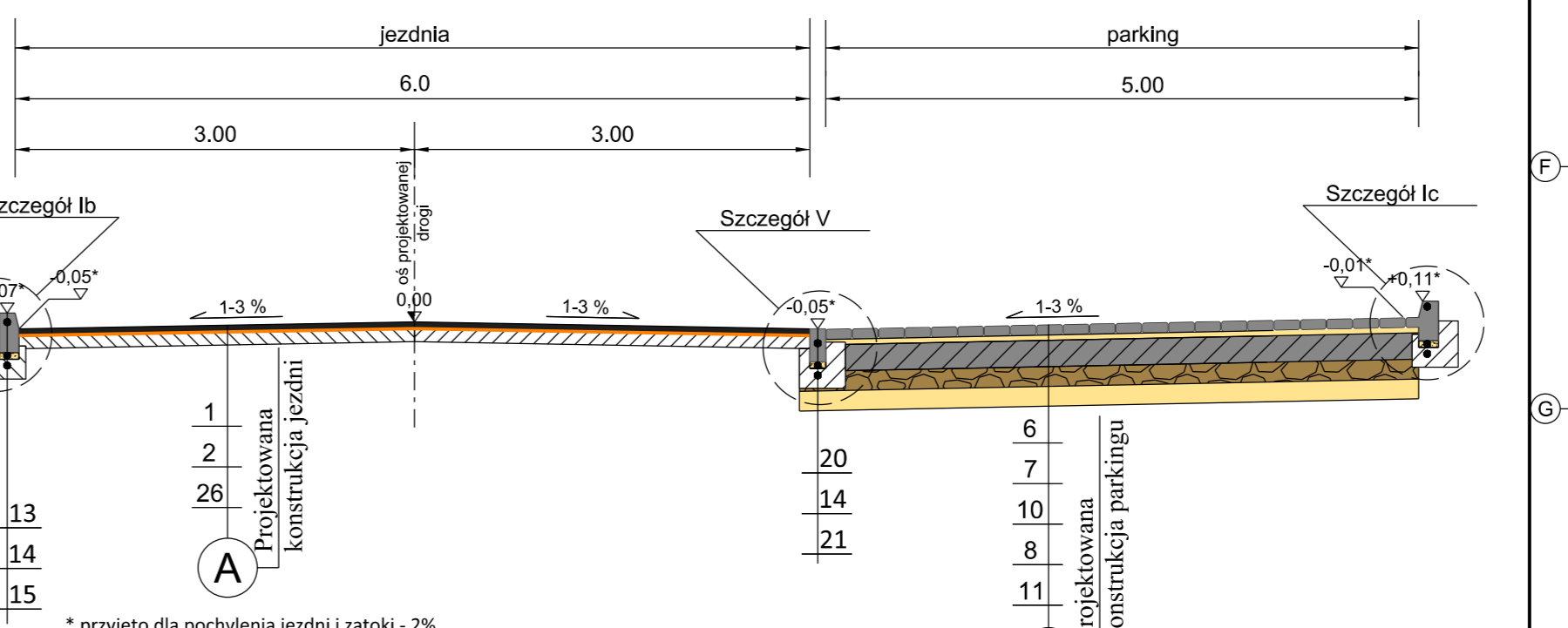

* przyjęto dla pochylenia jezdni i zatoki - 2%

skala 1:50

skala 1:50

skala 1:25

Przekroje konstrukcyjne

- A** Projektowana konstrukcja jezdni
 1. Warstwa szcieralna z SMA gr. 5 cm
 2. Wypełnienie ubytków profilem 100 Mg/km
 26. Istniejąca konstrukcja jezdni
- B** Projektowana konstr. poszerzenia jezdni
 1. Warstwa szcieralna z SMA gr. 5 cm
 3. Warstwa klinująca z betonu asfaltowego gr. 4 cm
 4. Warstwa podbudowy zasadniczej z K15M 0/31,5 mm gr. 20 cm
 5. Warstwa stabilizacji Rm 1.5-2.5 MPa gr. 20 cm
- C** Projektowana konstrukcja zjazdu - AC
 1. Warstwa szcieralna z SMA gr. 5 cm
 4. Warstwa podbudowy zasadniczej z K15M 0/31,5 mm gr. 20 cm
 5. Warstwa stabilizacji Rm 1.5-2.5 MPa gr. 20 cm
- D** Projektowana konstrukcja chodnika
 6. Warstwa wierzchnia z kostki betonowej gr. 8 cm
 7. Podsyłka cementowo - piaskowa (1:4) gr. 4 cm
 8. Warstwa stabilizacji Rm 1.5-2.5 MPa wg. gr. 10 cm
 9. Warstwa z piasku gr. 10 cm
- E** Projektowana konstrukcja zjazdu - kostka
 6. Warstwa wierzchnia z kostki betonowej gr. 8 cm
 7. Podsyłka cementowo - piaskowa (1:4) gr. 4 cm
 - 4a. Warstwa podbudowy zasadniczej z K15M 0/31,5 mm gr. 20 cm
 3. Warstwa z piasku gr. 10 cm
- F** Projektowana konstrukcja kropki
 12. Warstwa wierzchnia z kostki kamiennej 8/11 cm
 7. Podsyłka cementowo - piaskowa (1:4) gr. 4 cm
 10. Warstwa podbudowy zasadniczej z bet. cem. C8/10 gr. 20 cm
 5. Warstwa stabilizacji Rm 1.5-2.5 MPa gr. 20 cm
- G** Projektowana konstrukcja pobocza
 27. Pobocze z gruntowe

Szczegóły konstrukcyjne

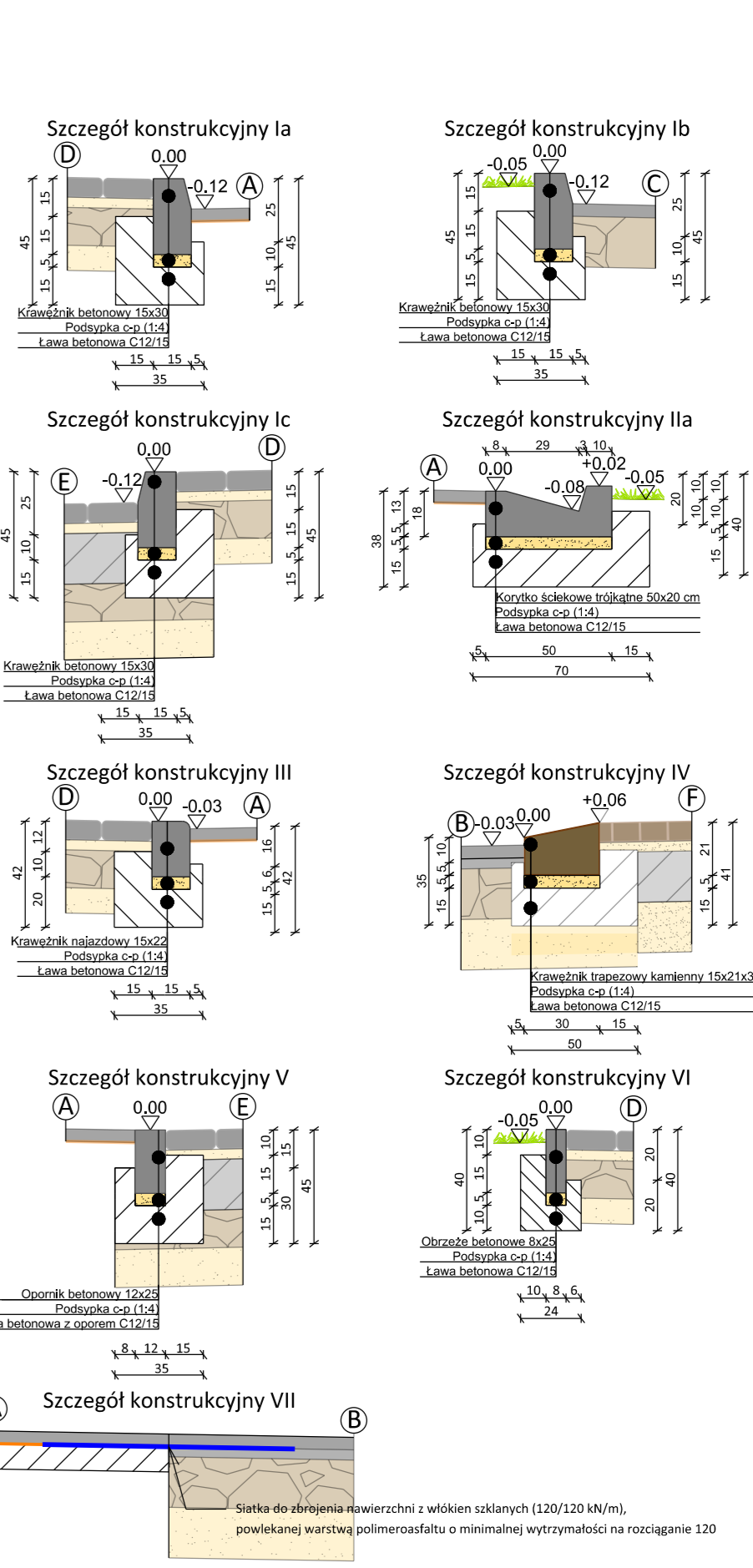

Legenda

1. Warstwa szcieralna z mastyku grysowego SMA gr. 5 cm
2. Wypełnienie ubytków profilem 100 Mg/km
3. Warstwa klinująca z betonu asfaltowego gr. 4 cm
4. Warstwa podbudowy zasadniczej z K15M 0/31,5 mm gr. 20 cm
5. Warstwa stabilizacji Rm 1.5-2.5 MPa gr. 20 cm
6. Warstwa wierzchnia z kostki betonowej gr. 8 cm
7. Podsyłka cementowo - piaskowa (1:4) gr. 4 cm
8. Warstwa stabilizacji Rm 1.5-2.5 MPa wg. gr. 10 cm
9. Warstwa z piasku gr. 10 cm
10. Warstwa podbudowy zasadniczej z betonu cementowego C8/10 gr. 20 cm
11. Warstwa z piasku gr. 15 cm
12. Warstwa wierzchnia z kostki kamiennej 8/11 cm
- 12a. Warstwa wierzchnia z kostki kamiennej 15/17 cm
13. Krawężnik betonowy wystający 15 x 30 cm
14. Podsyłka cementowo - piaskowa (1:4) gr. 5 cm
15. Ława betonowa pod krawężnik betonowy wystający C12/15
16. Korytko ściekowe trójkątne 33x50x20 cm
17. Ława betonowa pod korytko ściekowe
18. Krawężnik betonowy najazdowy 15 x 22 cm
19. Ława betonowa pod krawężnik najazdowy C12/15
20. Opornik betonowy 12 x 25 cm
21. Ława betonowa C12/15 pod opornik betonowy
22. Obrzeże betonowe 8x25 cm
23. Ława betonowa C12/15 pod obrzeże betonowe
24. Krawężnik trapezowy kamienisty 15x21x30
25. Ława betonowa C12/15 pod krawężnik kamienisty
26. Istniejąca konstrukcja jezdni
27. Pobocze gruntowe gr. 15 cm
28. Siatka do zbrojenia nawierzchni z włókien szklanych (120/120 kN/m), osiągnięta asfaltem z podsyłką kwarcową



INWESTYCJA	Przebudowa drogi powiatowej		
LOKALIZACJA	Bładzim - Drzymic - Laskowice - ETAP 2 Obręb Liano: 72; 83/1; 84/4; 85/2; 87/2; 87/6; 87/7; 96/1; 142/1; 175/5; 175/7; 175/9; 175/11; 177/4; 178/1; 179/1; 180/1; 183; 184/1; 185/3; 185/5; 275/2		
INWESTOR	Jednostka ewidencyjna Drzymic Obręb Jastrzębie: 3; 6/3; 10; 17; 21 Obręb Drzymic: 26/1; 44/1; 104/1; 104/2; 148; 205/8 Obręb Gródek: 4; 20/3		
ZESPÓŁ AUTORSKI	FUNKCJA	IMIĘ I NAZWISKO	NR UPRAWNIENIÓW
Branża drogowa: Projektował: Artur Kamiński KUP/0151/PB0/15 Sprawdził: Tomasz Wiese KUP/0040/PO0/10 Opracował: Tomasz Czarnecki Opracował: Sylwia Danecka			
NAZWA RYSUNKU	Przekroje normalne		
STADIUM	PW	SKALA:	NR RYS.: 2.1
BRANŻA	DROGOWA	1:25	
DATA	22.03.2019	1:50	

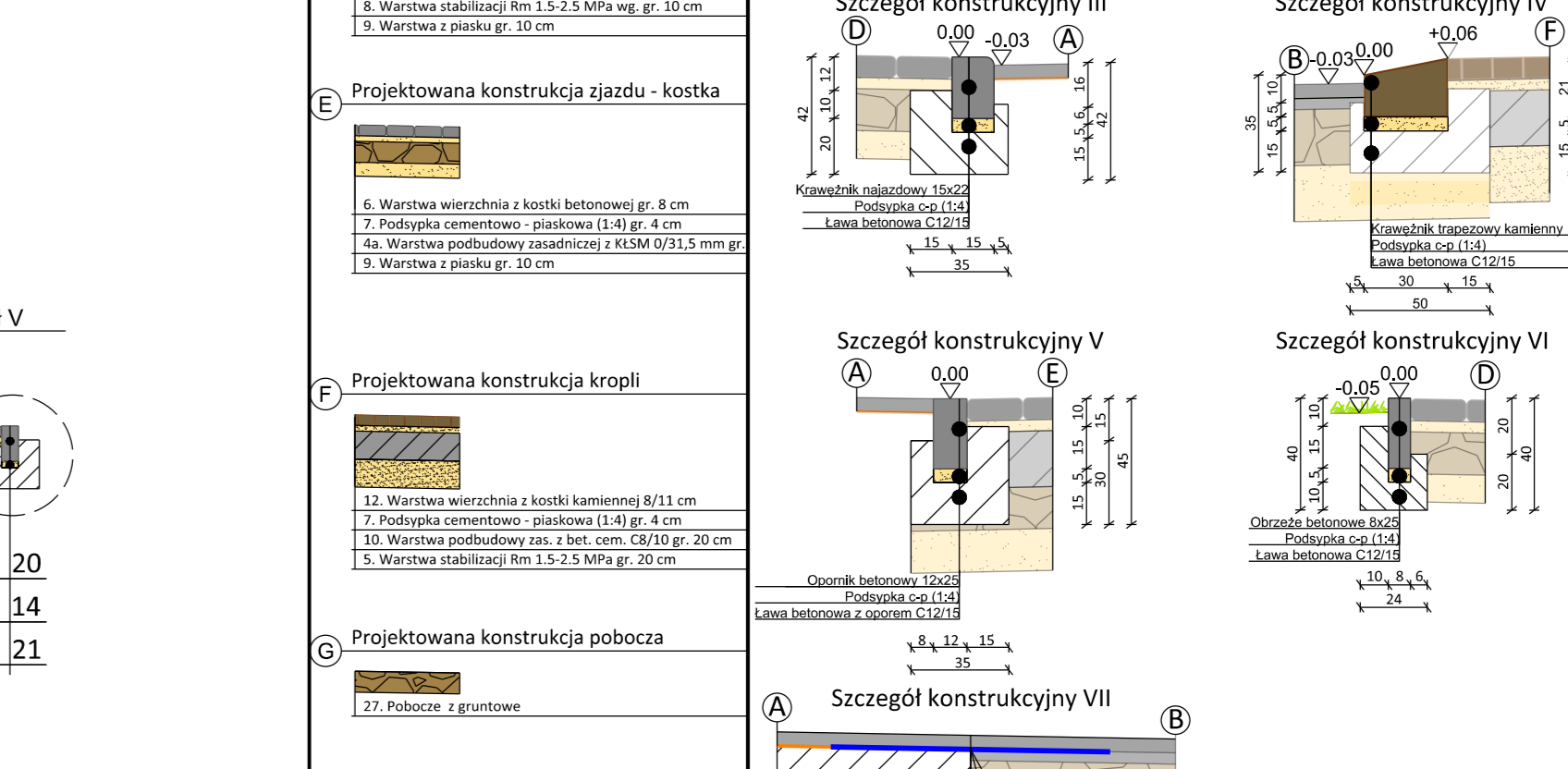
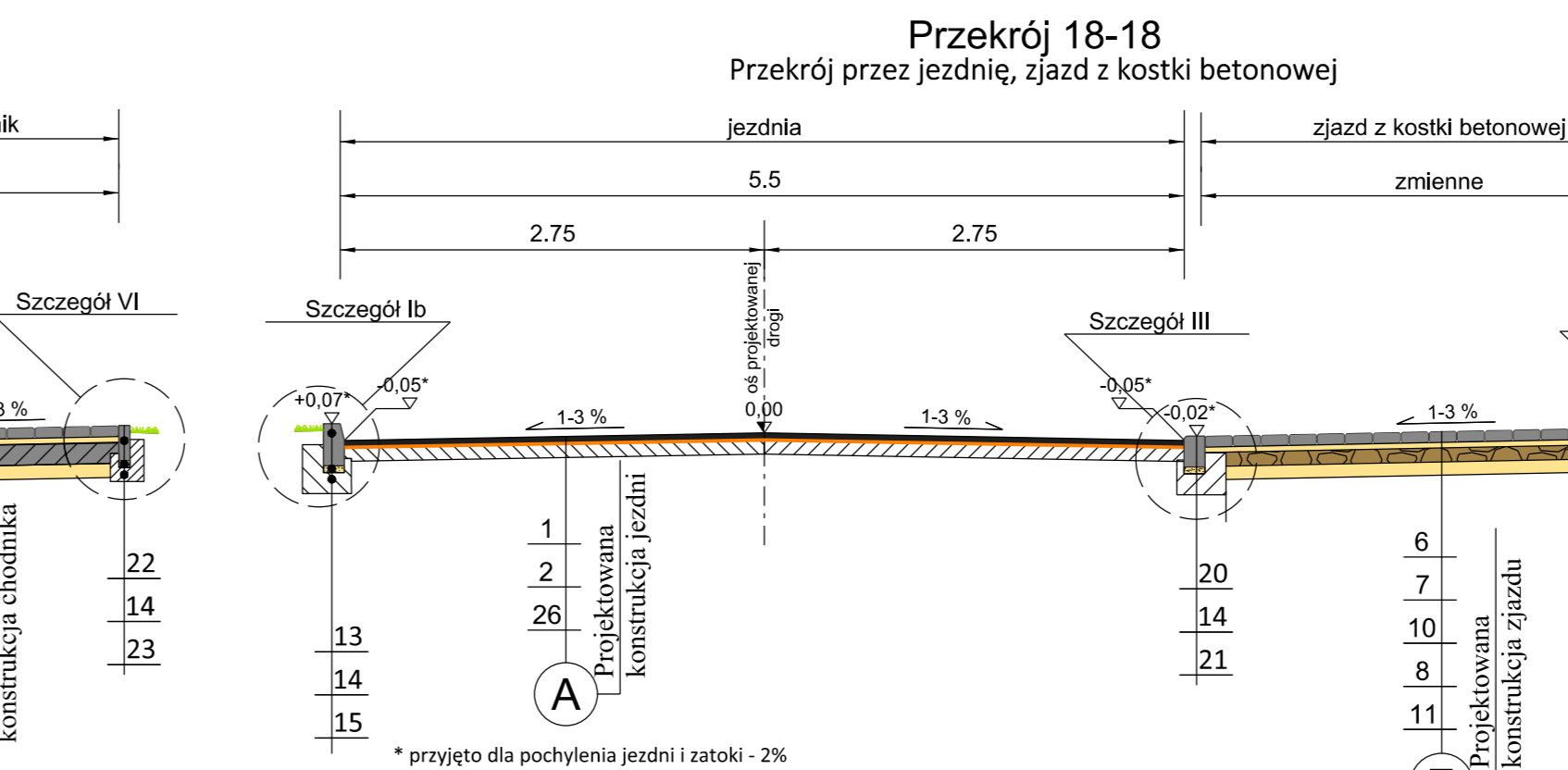
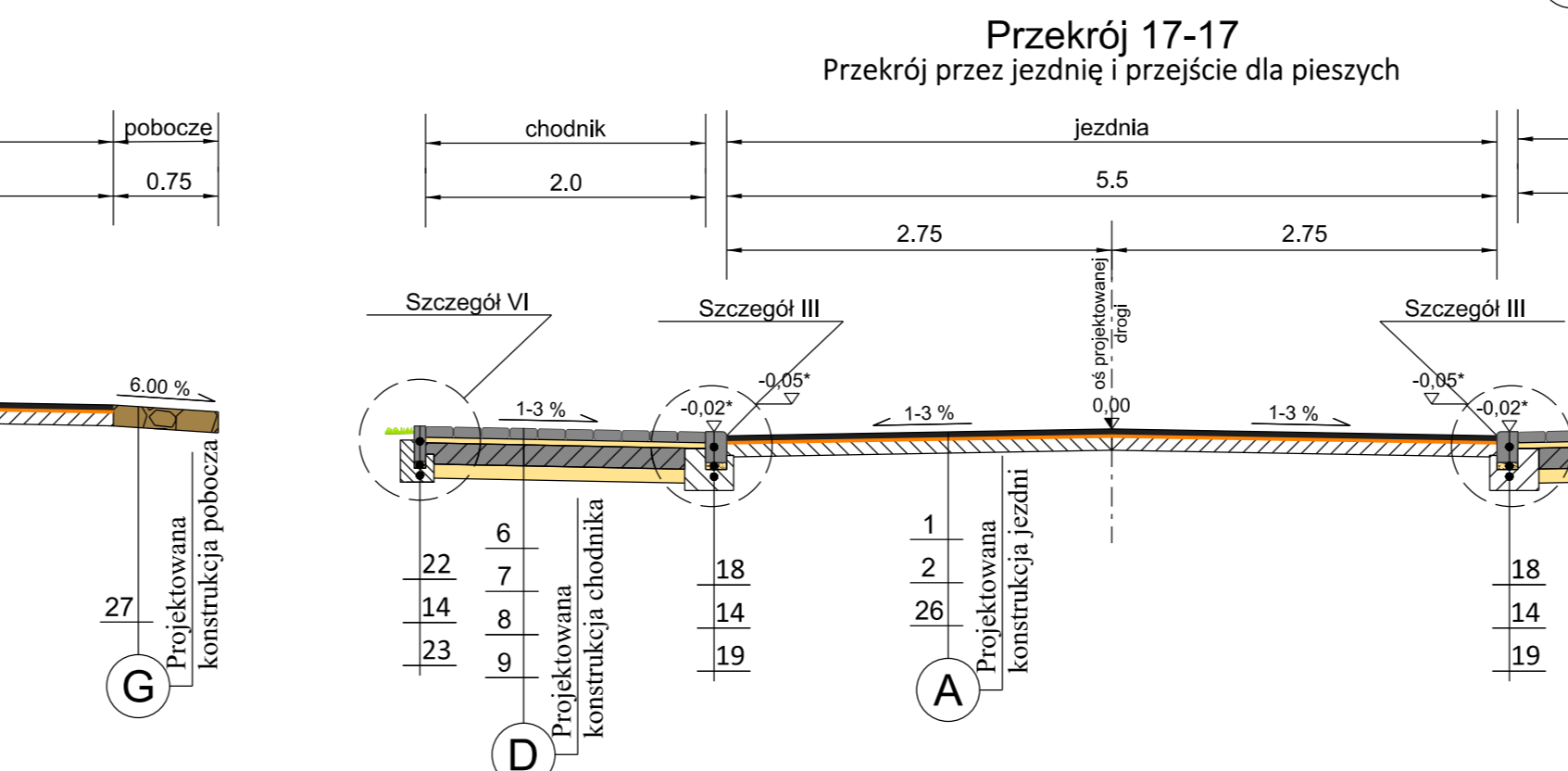
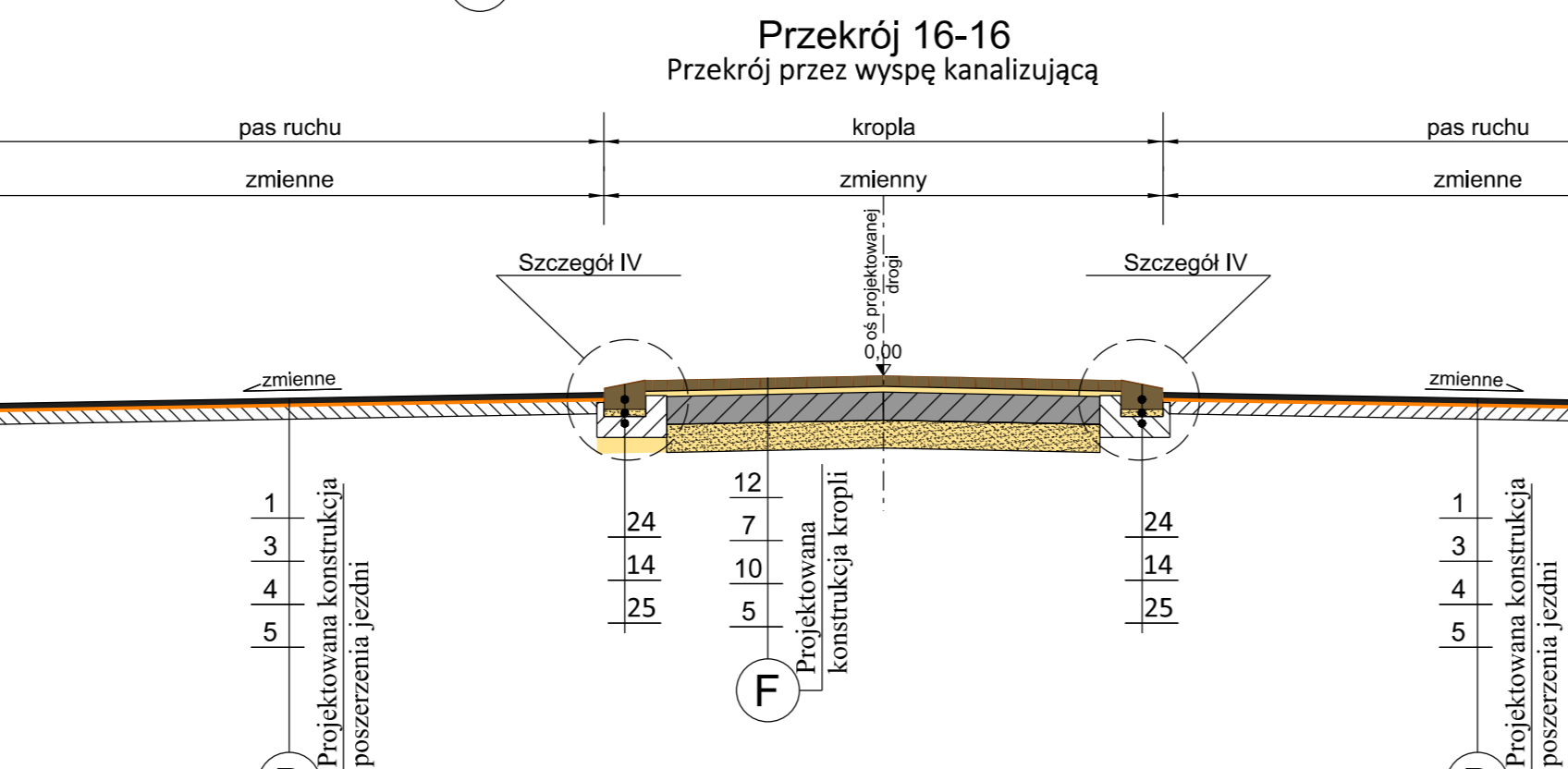
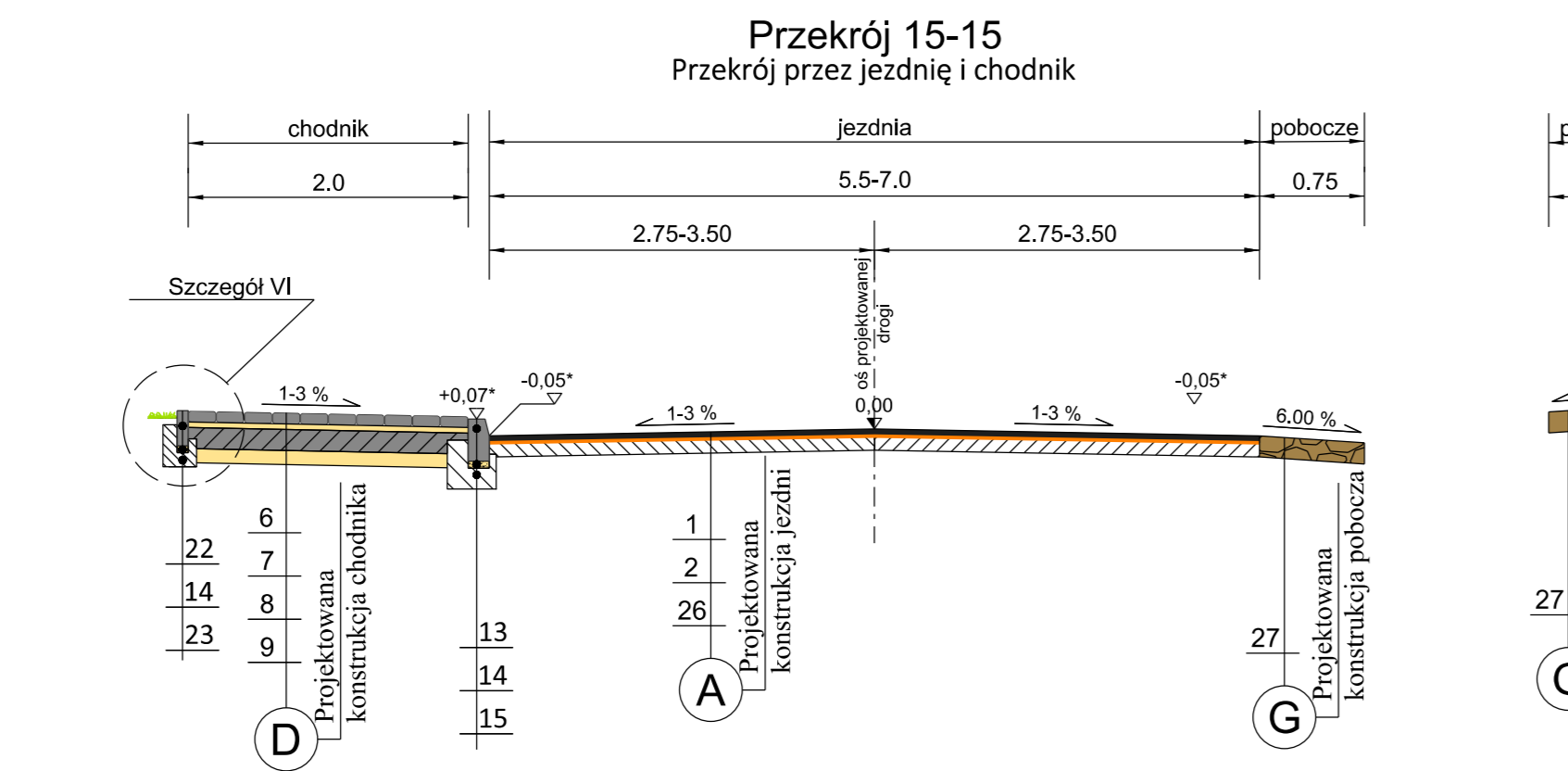
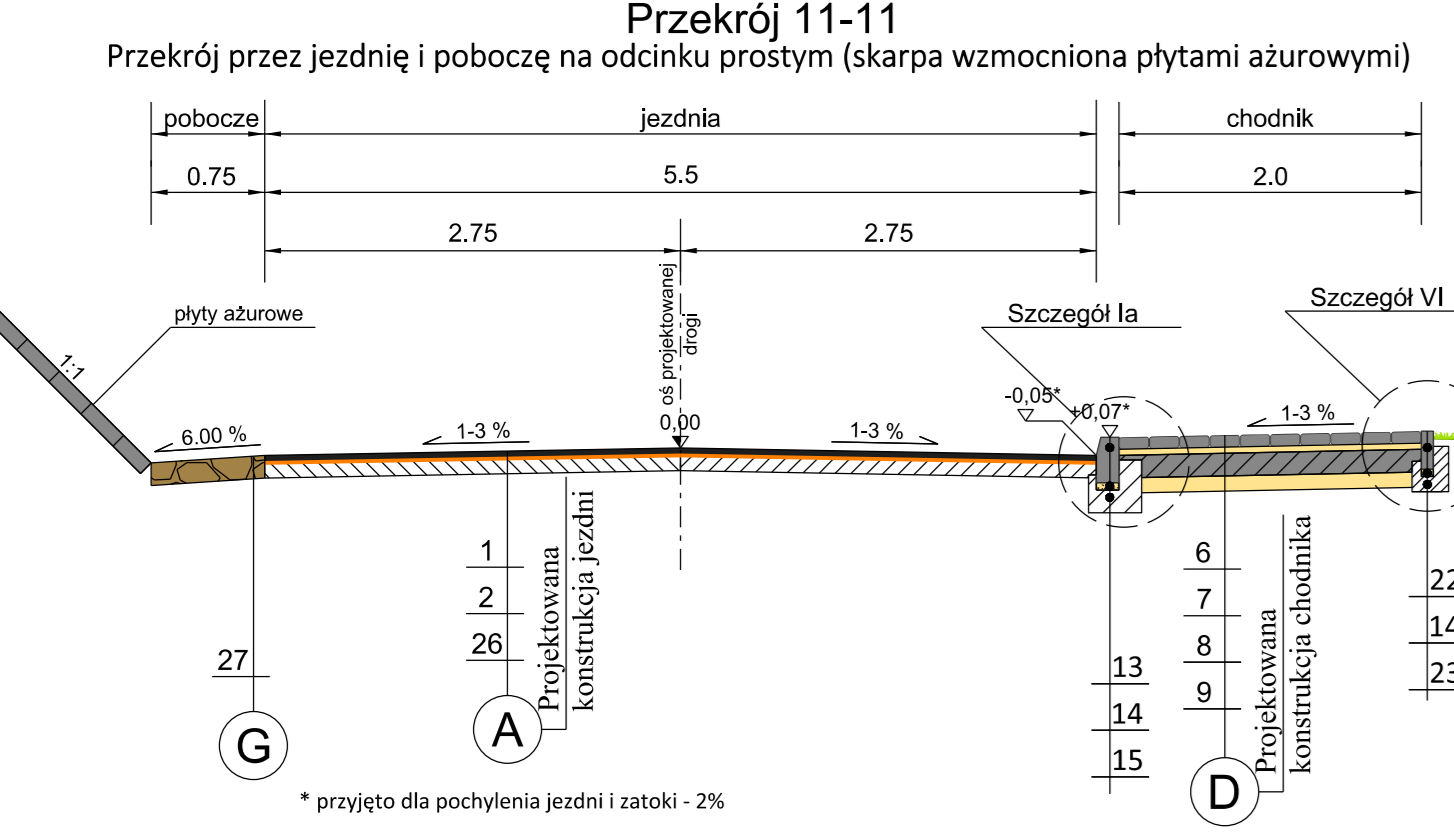
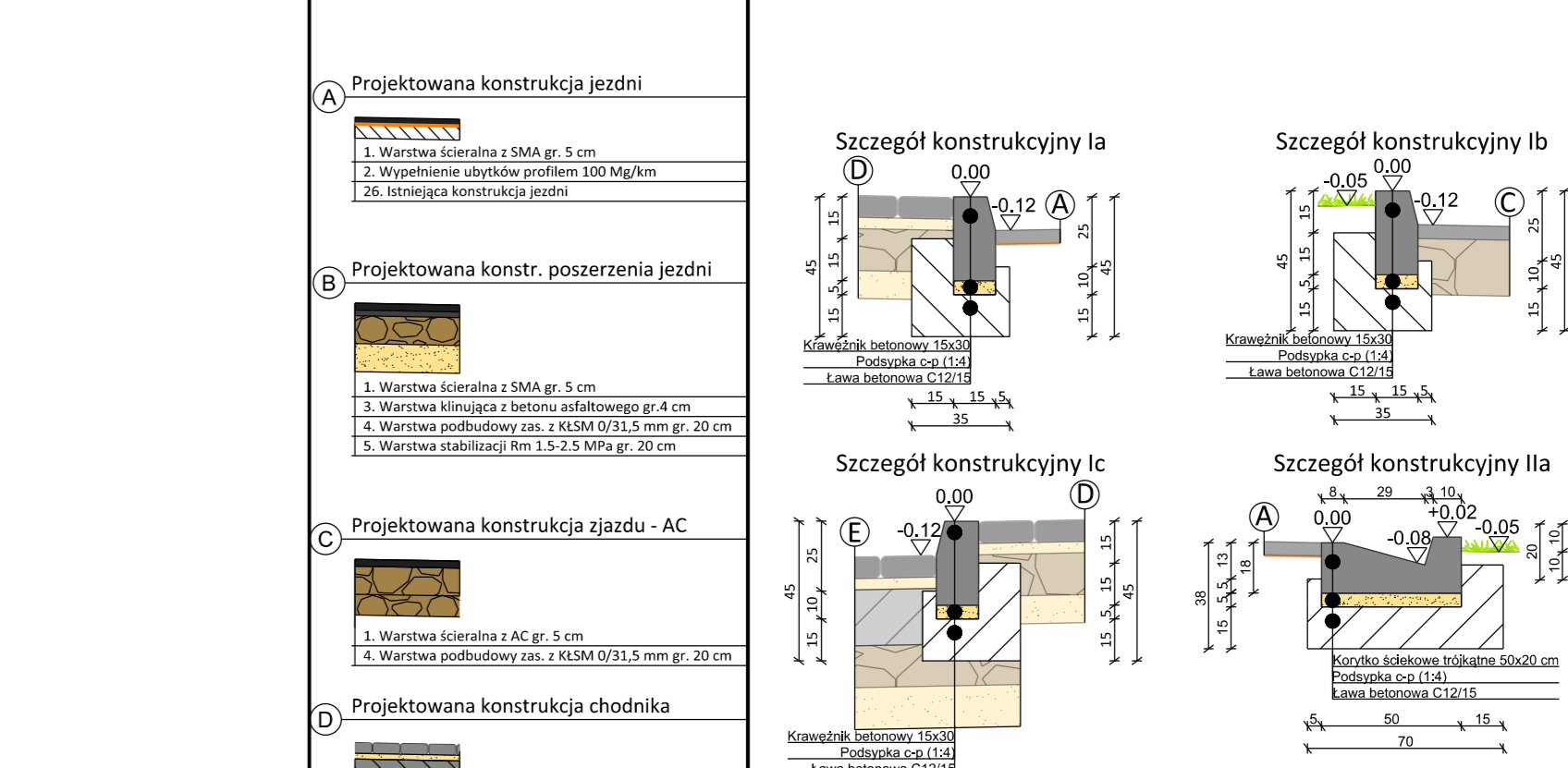
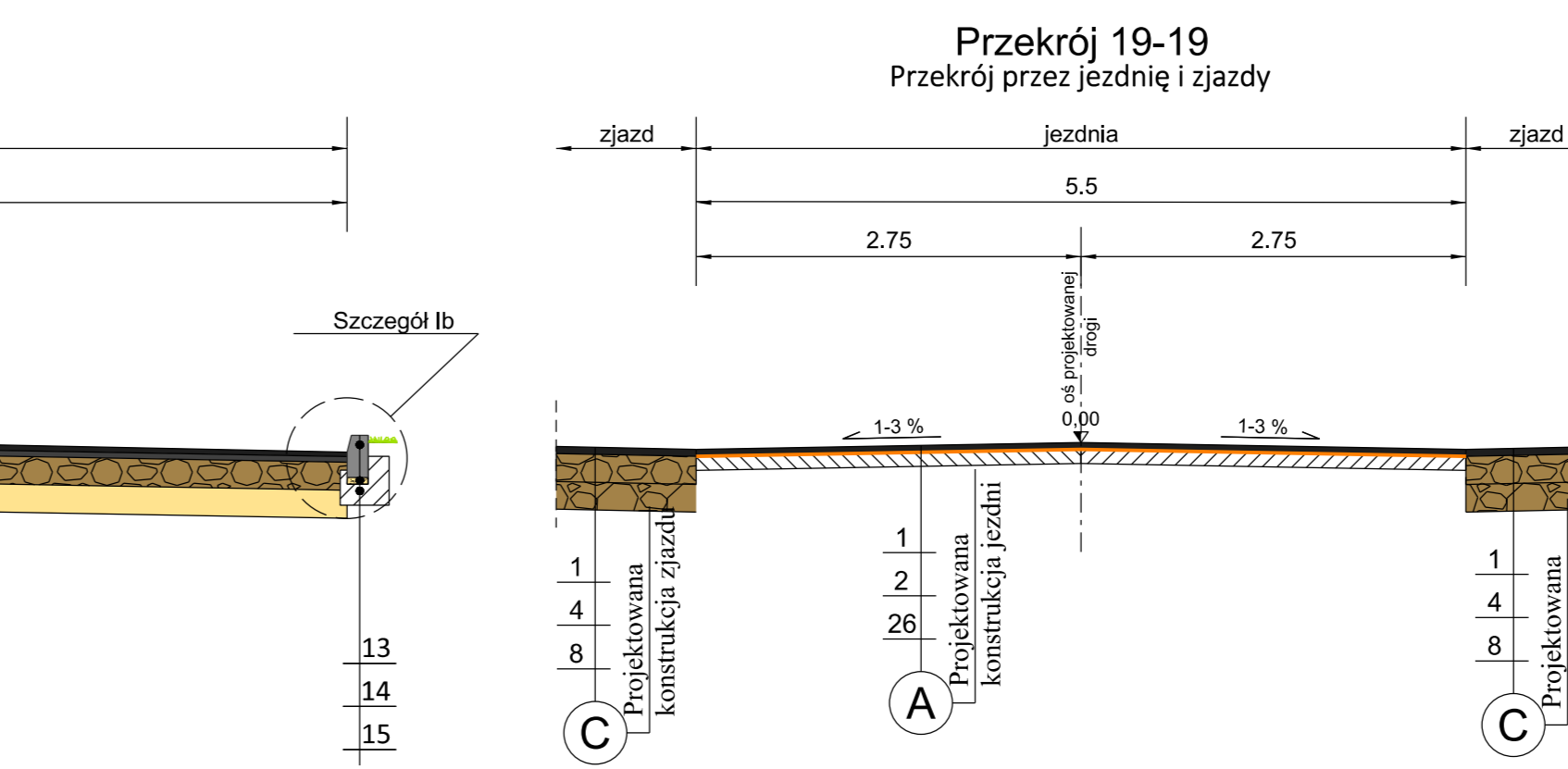
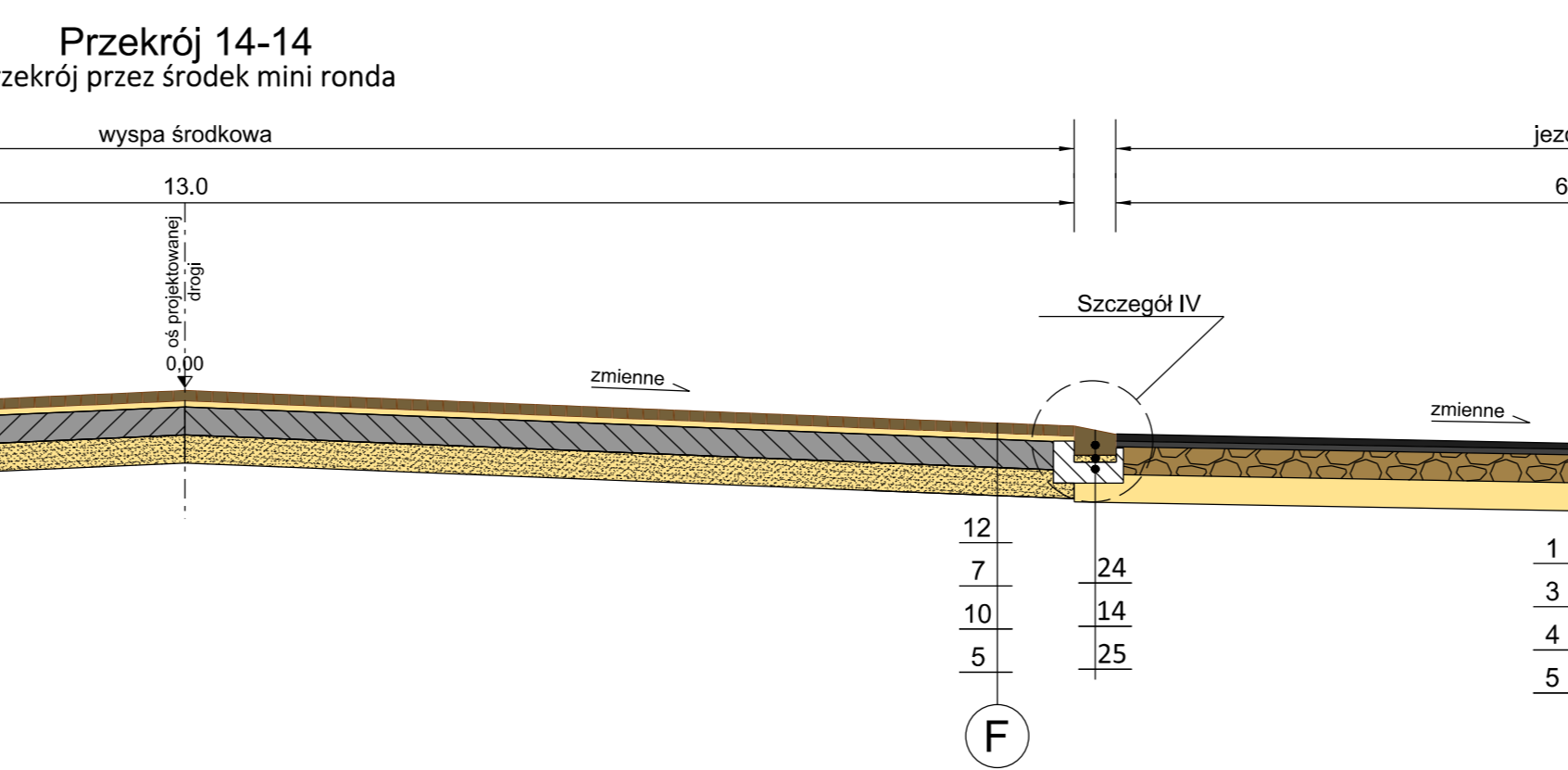
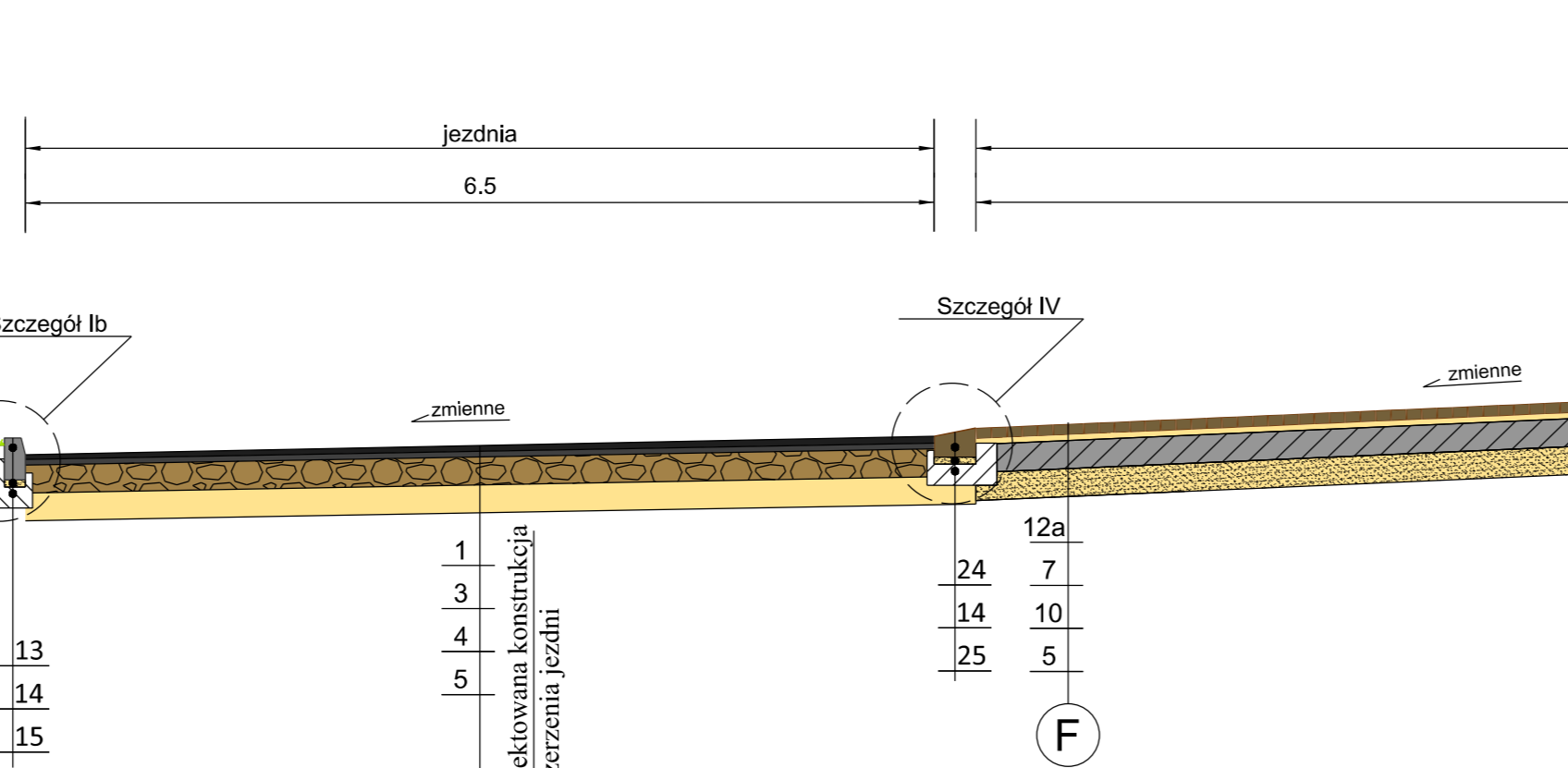
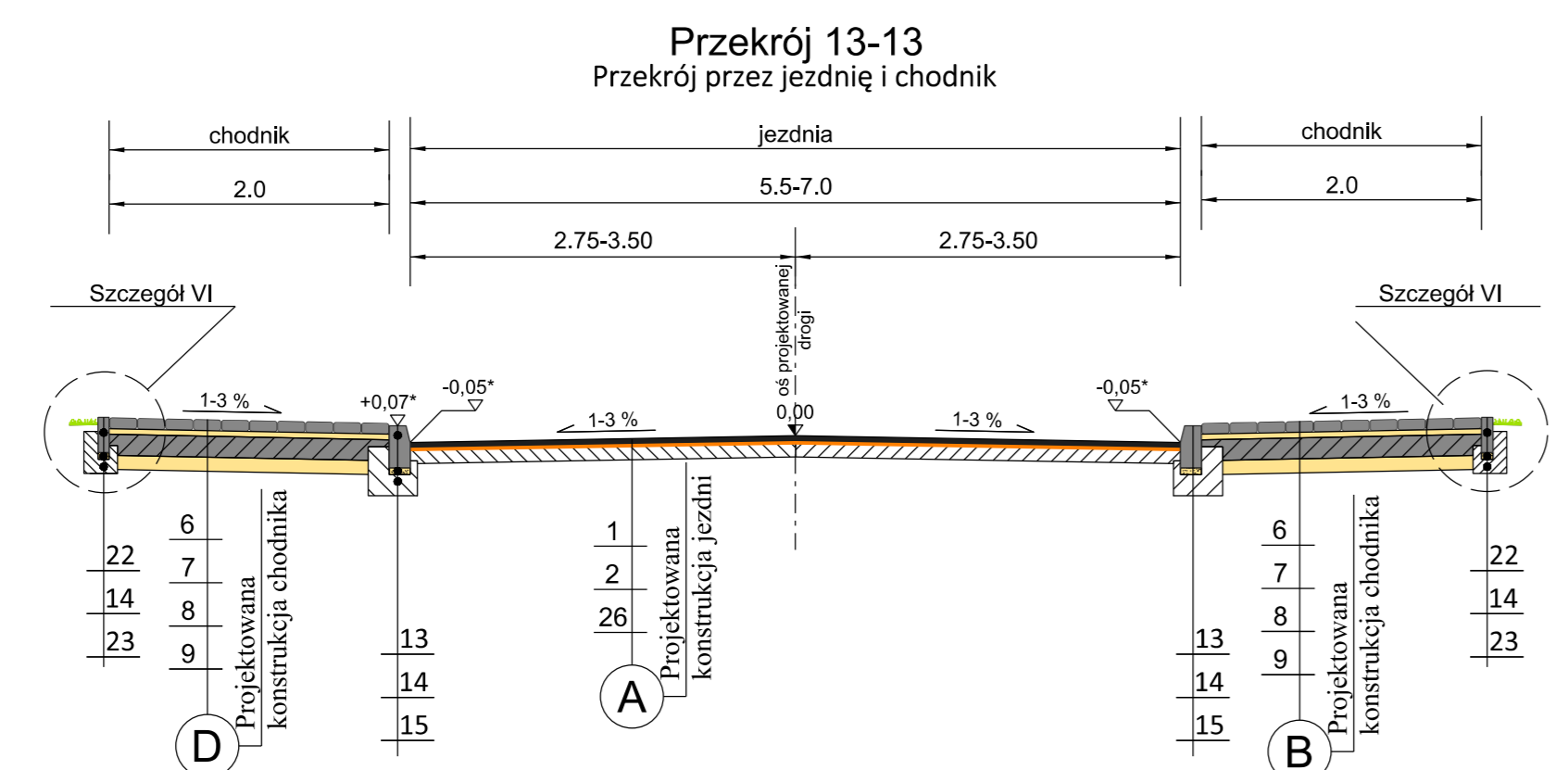
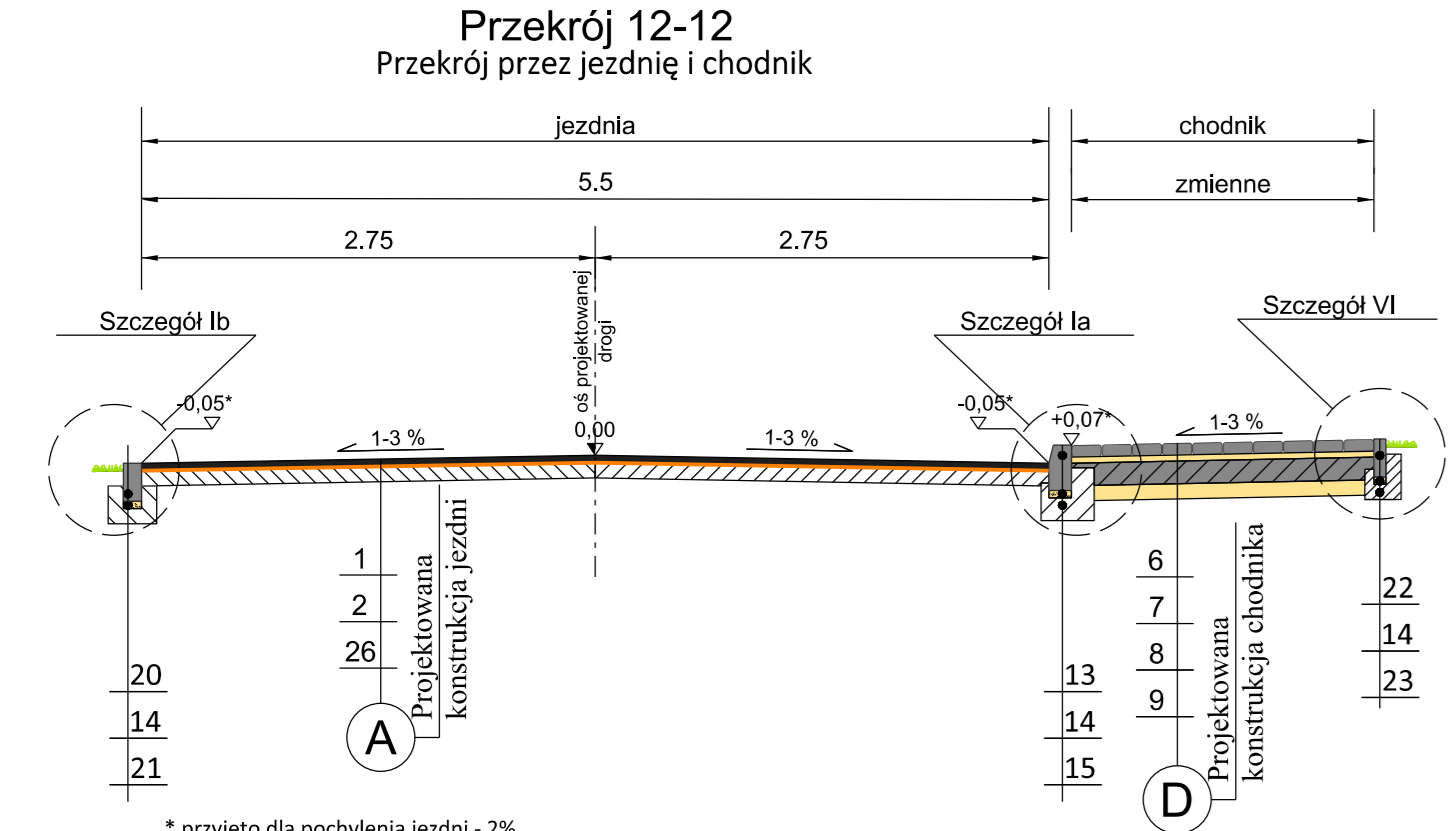

Przekroje konstrukcyjne

1. Warstwa szeralna z masytku grynowego SMA gr. 5 cm
2. Wypełnienie ubitych profili 100 Mg/m
3. Warstwa kładząca z betonu asfaltowego gr. 4 cm
4. Warstwa podbudowy zasadniczej z KLSM 0/31,5 mm gr. 20 cm
5. Warstwa podbudowy zasadniczej z betonu cementowego C8/10 gr. 20 cm
6. Warstwa wierzchnia z kostki betonowej gr. 8 cm
7. Podsyłka cementowo- piaskowa (1-4) gr. 4 cm
8. Warstwa z piasku gr. 10 cm
9. Warstwa z piasku gr. 10 cm
10. Warstwa podbudowy zasadniczej z betonu cementowego C8/10 gr. 20 cm
11. Warstwa z piasku gr. 15 cm
12. Warstwa wierzchnia z kostki kamiennej 8/11 cm
13. Warstwa wierzchnia z kostki kamiennej 15/17 cm
14. Krawężnik betonowy wystający 15 x 30 cm
15. Lawa betonowa pod krawężnik betonowy wystający C12/15
16. Korytka ścielkowe trójkątne 33x50x20 cm
17. Lawa betonowa C12/15 z oporem pod korytka ścielkowe
18. Krawężnik betonowy najazdowy 15 x 22 cm
19. Lawa betonowa pod krawężnik najazdowy C12/15
20. Opornik betonowy 12 x 25 cm
21. Lawa betonowa C12/15 pod opornik betonowy
22. Obraziec betonowy 8x25 cm
23. Lawa betonowa C12/15 pod obraziec betonowy
24. Krawężnik trapezowy kamienny 15x21x30
25. Lawa betonowa C12/15 pod krawężnik kamienny
26. Istniejąca konstrukcja jezdni
27. Pobocze gruntowe gr. 15 cm
28. Siatka do zbrojenia nawierzchni z włókien szklanych (120/120 kN/m), nasadziatą asfaltem z podsyłką kwarcową

Szczegóły konstrukcyjne

Szczegół konstrukcyjny Ia, Szczegół konstrukcyjny Ib, Szczegół konstrukcyjny Ic, Szczegół konstrukcyjny IIa, Szczegół konstrukcyjny III, Szczegół konstrukcyjny IV, Szczegół konstrukcyjny V, Szczegół konstrukcyjny VI, Szczegół konstrukcyjny VII

Legenda

1. Warstwa szeralna z masytku grynowego SMA gr. 5 cm
2. Wypełnienie ubitych profili 100 Mg/m
3. Warstwa kładząca z betonu asfaltowego gr. 4 cm
4. Warstwa podbudowy zasadniczej z KLSM 0/31,5 mm gr. 20 cm
5. Warstwa podbudowy zasadniczej z betonu cementowego C8/10 gr. 20 cm
6. Warstwa wierzchnia z kostki betonowej gr. 8 cm
7. Podsyłka cementowo- piaskowa (1-4) gr. 4 cm
8. Warstwa z piasku gr. 10 cm
9. Warstwa z piasku gr. 10 cm
10. Warstwa podbudowy zasadniczej z betonu cementowego C8/10 gr. 20 cm
11. Warstwa z piasku gr. 15 cm
12. Warstwa wierzchnia z kostki kamiennej 8/11 cm
13. Warstwa wierzchnia z kostki kamiennej 15/17 cm
14. Krawężnik betonowy wystający 15 x 30 cm
15. Lawa betonowa pod krawężnik betonowy wystający C12/15
16. Korytka ścielkowe trójkątne 33x50x20 cm
17. Lawa betonowa C12/15 z oporem pod korytka ścielkowe
18. Krawężnik betonowy najazdowy 15 x 22 cm
19. Lawa betonowa pod krawężnik najazdowy C12/15
20. Opornik betonowy 12 x 25 cm
21. Lawa betonowa C12/15 pod opornik betonowy
22. Obraziec betonowy 8x25 cm
23. Lawa betonowa C12/15 pod obraziec betonowy
24. Krawężnik trapezowy kamienny 15x21x30
25. Lawa betonowa C12/15 pod krawężnik kamienny
26. Istniejąca konstrukcja jezdni
27. Pobocze gruntowe gr. 15 cm
28. Siatka do zbrojenia nawierzchni z włókien szklanych (120/120 kN/m), nasadziatą asfaltem z podsyłką kwarcową

LAPIS Artur Kamiński ul. Igrzyskowa 1/46 85-796 Bydgoszcz																									
INWESTYCJA	Przebudowa drogi powiatowej Błędzim - Drzymim - Łaskowice - ETAP 2																								
LOKALIZACJA	Obręb Lianio: 72; 83/1; 84/4; 85/2; 87/2; 87/6; 87/7; 96/1; 142/1; 175/5; 175/7; 175/9; 175/11; 177/4; 178/1; 179/1; 180/1; 183; 184/1; 185/3; 185/5; 275/2																								
INWESTOR	Jednostka ewidencyjna Drzymim Obręb Jastrzębki: 3; 6/3; 10; 17; 21 Obręb Drzymim: 34/1; 44/1; 104/1; 104/2; 148; 205/8 Obręb Gródek: 4; 20/3																								
ZESPÓŁ AUTORSKI	<table border="1"> <tr> <th>FUNKCJA</th> <th>IMIĘ I NAZWISKO</th> <th>NR UPRAWNIEN</th> <th>PODPIS</th> </tr> <tr> <td>Projektował:</td> <td>Artur Kamiński</td> <td>KUP/0151/PB/175</td> <td></td> </tr> <tr> <td>Sprawdzał:</td> <td>Tomasz Wiśniewski</td> <td>KUP/040/P000/10</td> <td></td> </tr> <tr> <td>Opracował:</td> <td>Łukasz Morgas</td> <td></td> <td></td> </tr> <tr> <td>Opracował:</td> <td>Tomasz Czarnowski</td> <td></td> <td></td> </tr> <tr> <td>Opracował:</td> <td>Sylvia Danecka</td> <td></td> <td></td> </tr> </table>	FUNKCJA	IMIĘ I NAZWISKO	NR UPRAWNIEN	PODPIS	Projektował:	Artur Kamiński	KUP/0151/PB/175		Sprawdzał:	Tomasz Wiśniewski	KUP/040/P000/10		Opracował:	Łukasz Morgas			Opracował:	Tomasz Czarnowski			Opracował:	Sylvia Danecka		
FUNKCJA	IMIĘ I NAZWISKO	NR UPRAWNIEN	PODPIS																						
Projektował:	Artur Kamiński	KUP/0151/PB/175																							
Sprawdzał:	Tomasz Wiśniewski	KUP/040/P000/10																							
Opracował:	Łukasz Morgas																								
Opracował:	Tomasz Czarnowski																								
Opracował:	Sylvia Danecka																								
NAZWA RYSUNKU	Przekroje normalne																								
STADIUM	PW	SKALA: 1:25	NR RYS.: 2.2																						
BRANŻA	DROGOWA	1:50																							
DATA	22.03.2019																								

skala 1:50

skala 1:50

skala 1:25

Przekroje poprzeczne 7+467.00

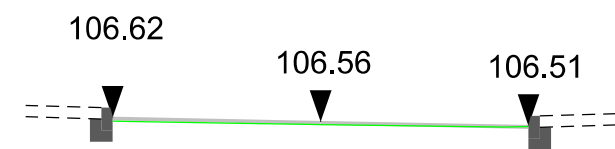

Przekroje poprzeczne 7+667.00

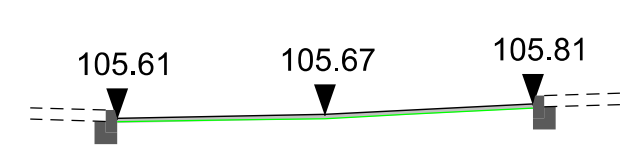

Przekroje poprzeczne 7+867.00

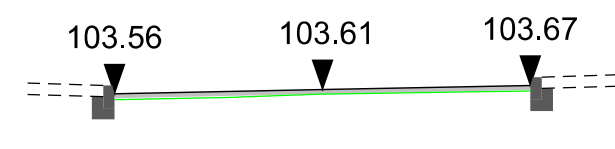

Przekroje poprzeczne 8+067.00

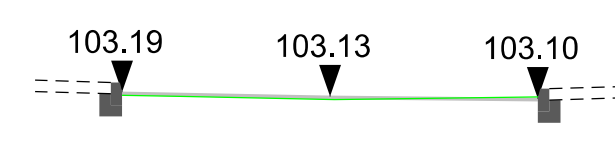

Przekroje poprzeczne 7+517.00

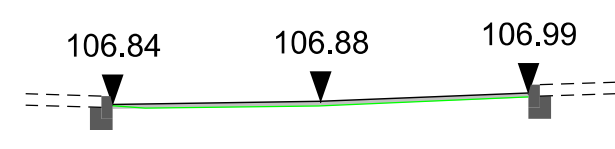

Przekroje poprzeczne 7+717.00

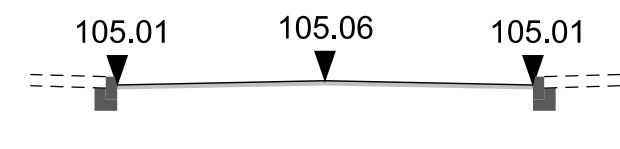

Przekroje poprzeczne 7+917.00

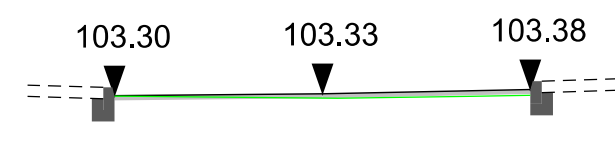

Przekroje poprzeczne 8+117.00

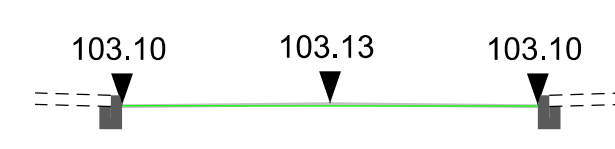

Przekroje poprzeczne 7+567.00

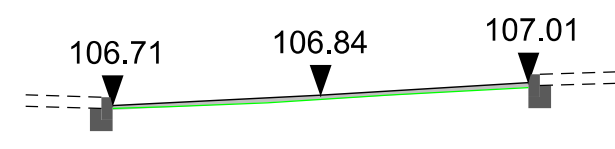

Przekroje poprzeczne 7+767.00

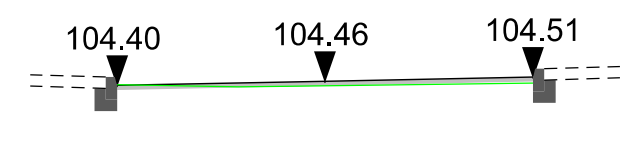

Przekroje poprzeczne 7+967.00

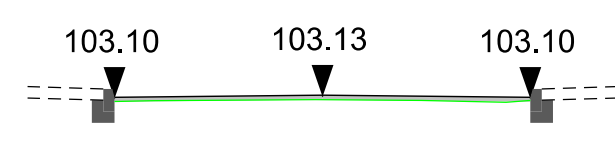

Przekroje poprzeczne 8+167.00

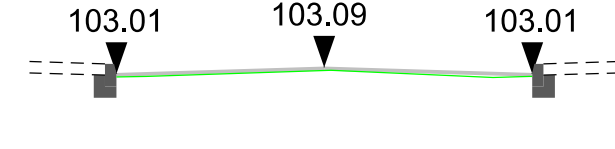

Przekroje poprzeczne 7+617.00

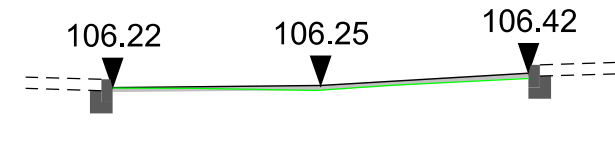

Przekroje poprzeczne 7+817.00

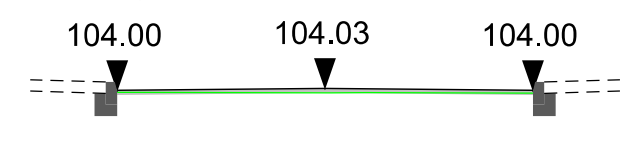



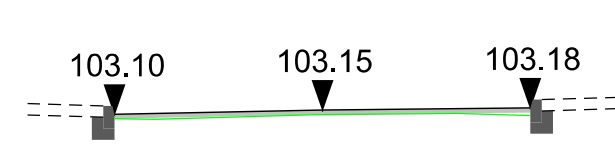

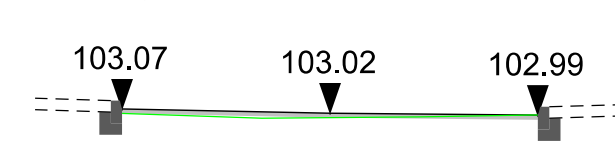

Przekroje poprzeczne 8+017.00



Przekroje poprzeczne 8+217.00



 LAPIS Artur Kamiński ul. Igrzyskowa 1/46 85-796 Bydgoszcz				
		INWESTYCJA	Przebudowa drogi powiatowej Błądzim - Drzycim - Laskowice - ETAP 2	
LOKALIZACJA	Obręb Lniano: 72; 83/1; 84/4; 85/2; 87/2; 87/6; 87/7; 96/1; 142/1; 175/5; 175/7; 175/9; 175/11; 177/4; 178/1; 179/1; 180/1; 183; 184/1; 185/3; 185/5; 275/2 Jednostka ewidencyjna Drzycim Obręb Jastrzębie: 3; 6/3; 10; 17; 21 Obręb Drzycim: 26/1; 44/1; 104/1; 104/2; 148; 205/8 Obręb Gródek: 4; 20/3			
INWESTOR	Powiat Świecki ul. Gen. Józefa Hallera 9 86-100 Świecie			
ZESPÓŁ AUTORSKI	FUNKCJA	IMIĘ I NAZWISKO	NR UPRAWNIENI	PODPIS
	Projektował:	Artur Kamiński	KUP/0151/PBD/15	
	Sprawdzał:	Tomasz Wiese	KUP/0040/POOD/10	
	Opracował:	Łukasz Morgaś		
	Opracował:	Tomasz Czarnowski		
Opracował:	Sylwia Danecka			
NAZWA RYSUNKU	Przekroje poprzeczne			
STADIUM	PW	SKALA:	NR RYS.:	
BRANŻA	DROGOWA	1:100	3.1	
DATA	22.03.2019			

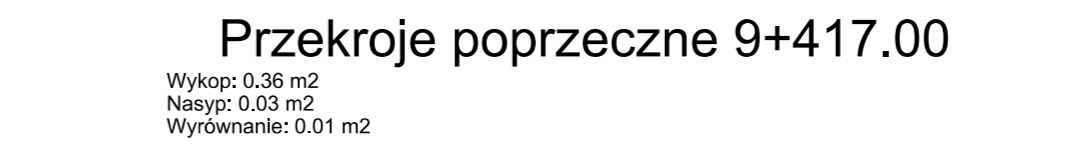
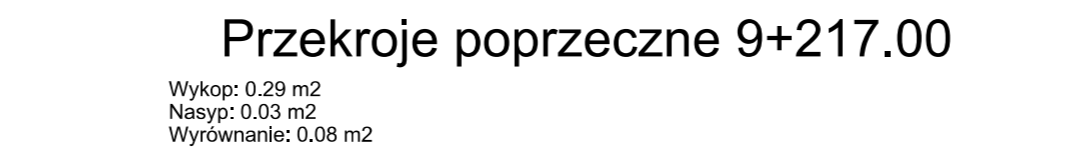
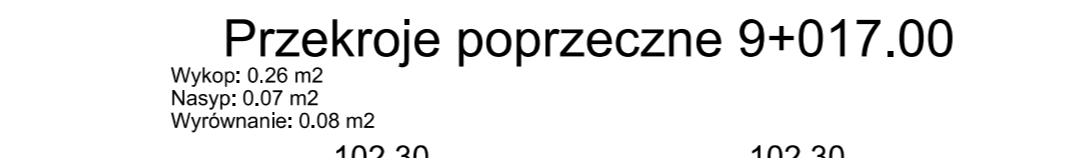
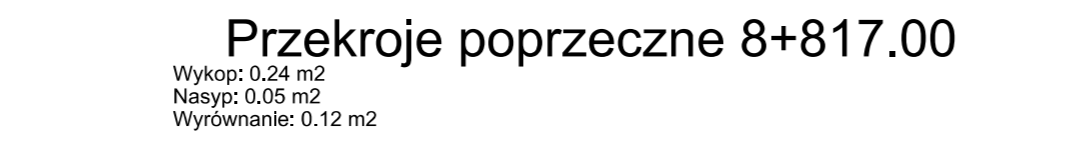
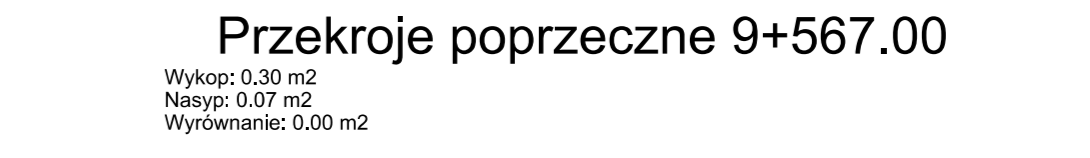
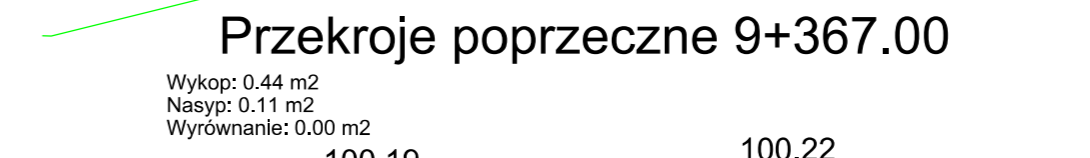
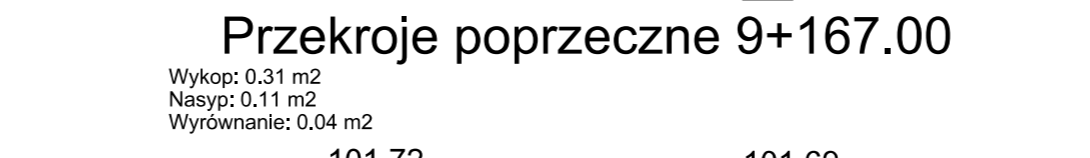
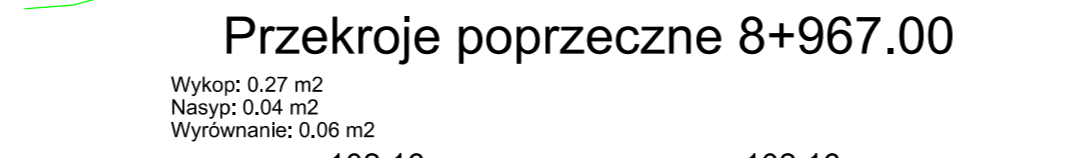
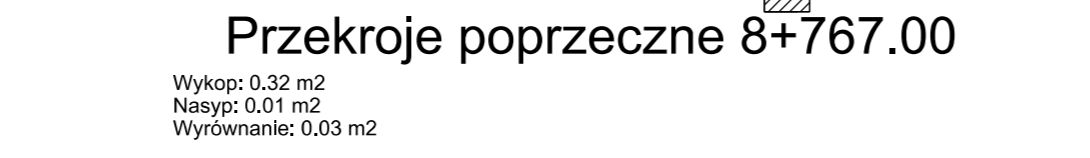
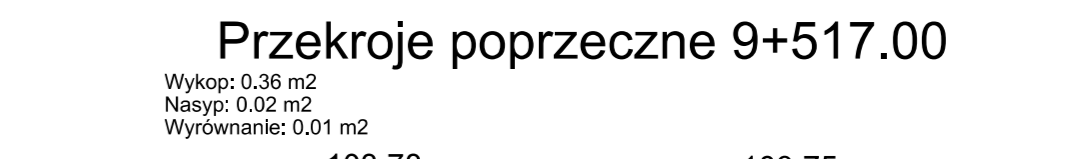
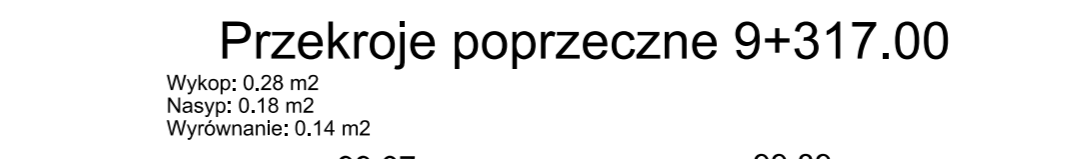
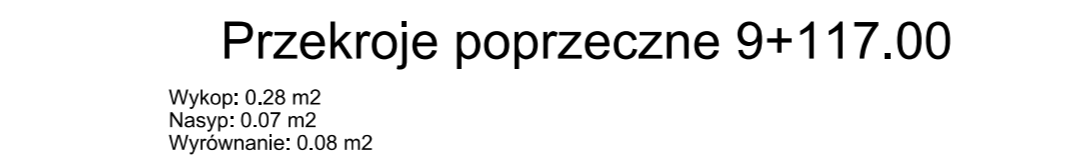
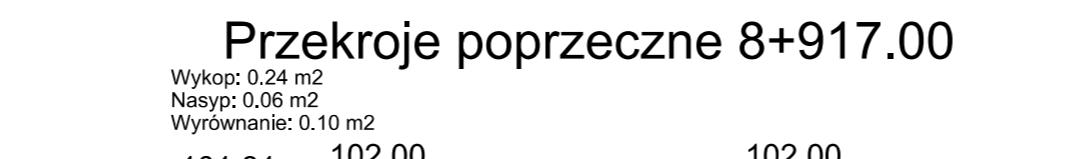
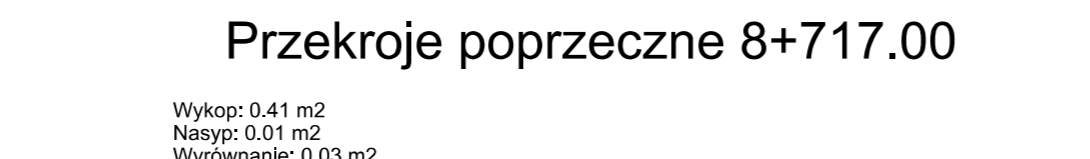
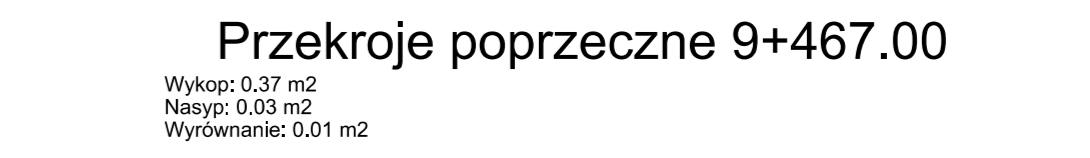
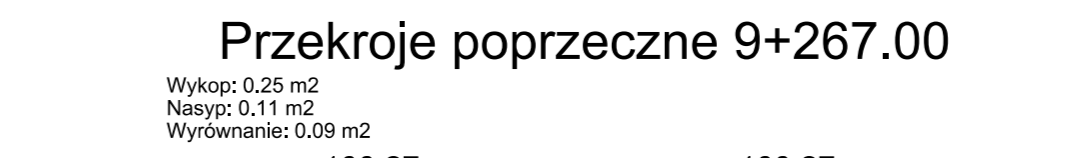
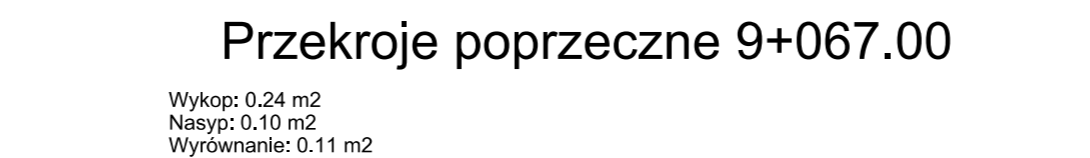
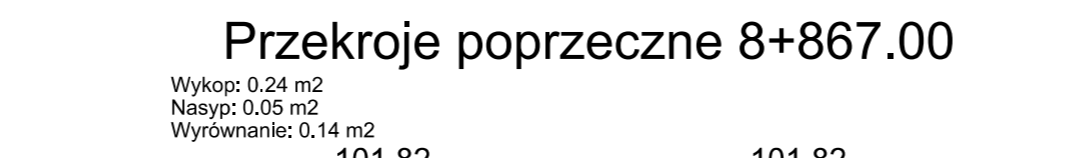
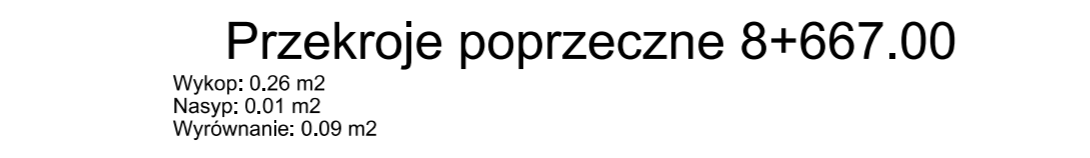
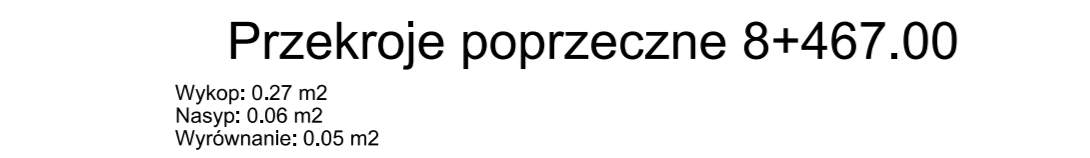

LAPIS Artur Kamiński ul. Igrzyskowa 1/46 85-796 Bydgoszcz																									
INWESTYCJA	Przebudowa drogi powiatowej Błądzim - Drzycim - Laskowice - ETAP 2																								
LOKALIZACJA	Otręb Liana: 72; 83/1; 84/4; 85/2; 87/2; 87/6; 87/7; 96/1; 142/1; 175/5; 175/7; 175/9; 175/11; 177/4; 178/1; 179/1; 180/1; 183; 184/1; 185/3; 185/5; 275/2 Jednostka ewidencyjna Drzycim Otręb Jastrzebie: 3; 6/3; 10; 17; 21 Otręb Drzycim: 26/1; 44/1; 104/1; 104/2; 148; 205/8 Otręb Gródek: 4; 20/3																								
INWESTOR	Powiat Świecki ul. Gen. Józefa Hallera 9 86-100 Świecie																								
ZESPÓŁ AUTORSKI	<table border="1"> <thead> <tr> <th>FUNKCJA</th> <th>IMIĘ I NAZWISKO</th> <th>NR UPRAWNIENI</th> <th>PODPIS</th> </tr> </thead> <tbody> <tr> <td>Projektował:</td> <td>Artur Kamiński</td> <td>KUP/0151/PB0/15</td> <td></td> </tr> <tr> <td>Sprawdzał:</td> <td>Tomasz Wiese</td> <td>KUP/0040/PO00/10</td> <td></td> </tr> <tr> <td>Opracował:</td> <td>Łukasz Morgaś</td> <td></td> <td></td> </tr> <tr> <td>Opracował:</td> <td>Tomasz Czarnowski</td> <td></td> <td></td> </tr> <tr> <td>Opracował:</td> <td>Sylwia Danecka</td> <td></td> <td></td> </tr> </tbody> </table>	FUNKCJA	IMIĘ I NAZWISKO	NR UPRAWNIENI	PODPIS	Projektował:	Artur Kamiński	KUP/0151/PB0/15		Sprawdzał:	Tomasz Wiese	KUP/0040/PO00/10		Opracował:	Łukasz Morgaś			Opracował:	Tomasz Czarnowski			Opracował:	Sylwia Danecka		
FUNKCJA	IMIĘ I NAZWISKO	NR UPRAWNIENI	PODPIS																						
Projektował:	Artur Kamiński	KUP/0151/PB0/15																							
Sprawdzał:	Tomasz Wiese	KUP/0040/PO00/10																							
Opracował:	Łukasz Morgaś																								
Opracował:	Tomasz Czarnowski																								
Opracował:	Sylwia Danecka																								
NAZWA RYSUNKU	Przekroje poprzeczne																								
STADIUM	PW																								
BRANŻA	DROGOWA																								
DATA	22.03.2019																								
SKALA:	1:100																								
NR RYS.:	3,2																								

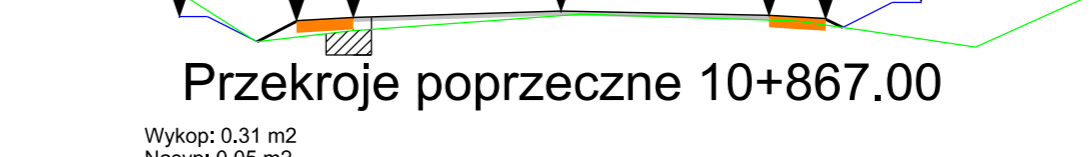
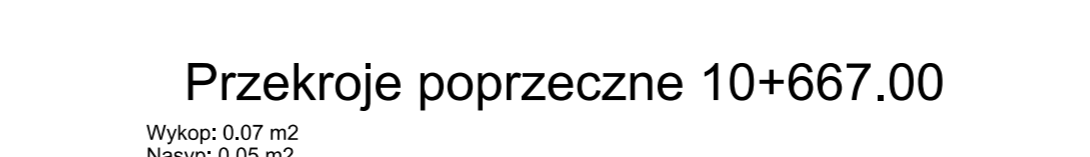
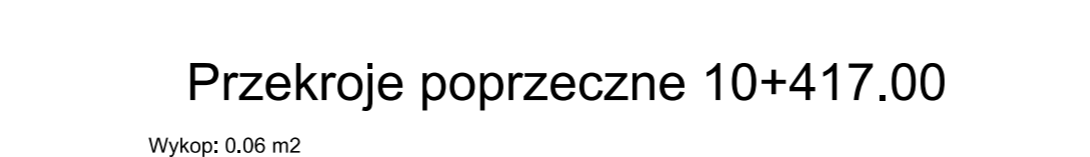
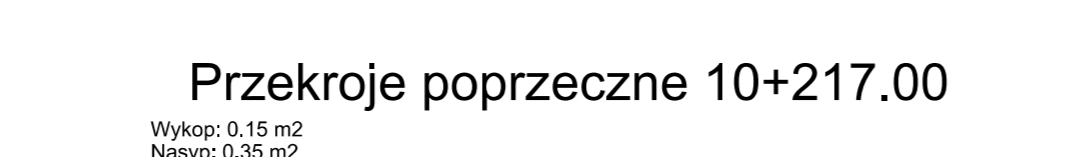
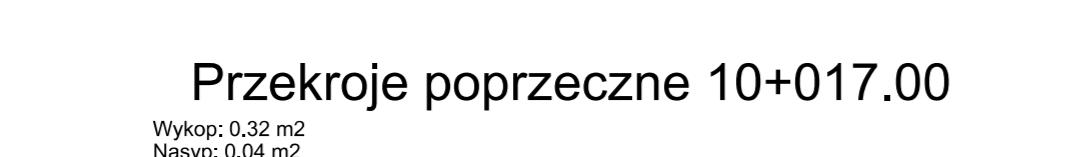
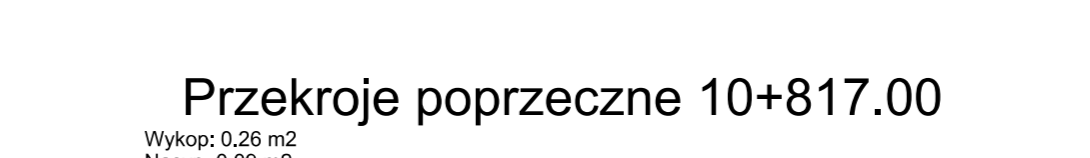
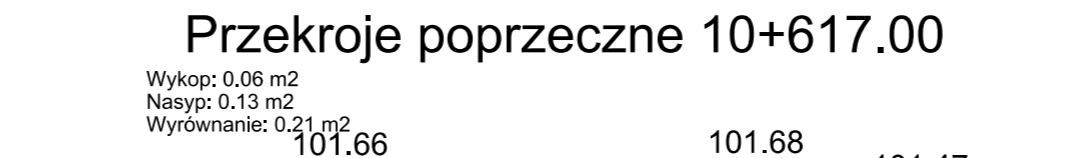
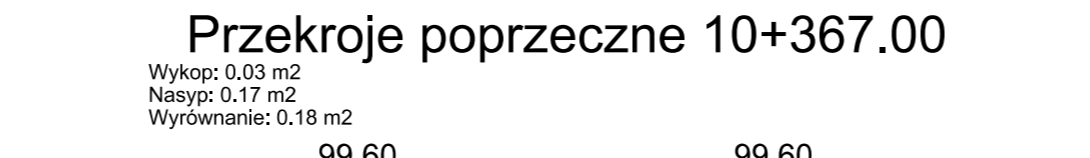
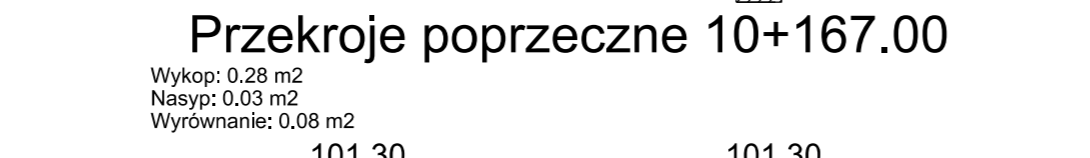
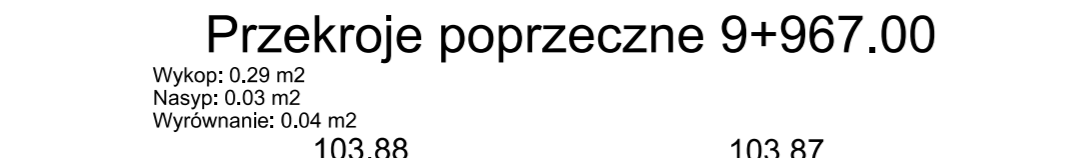
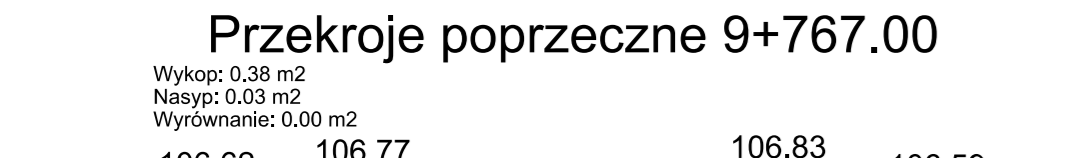
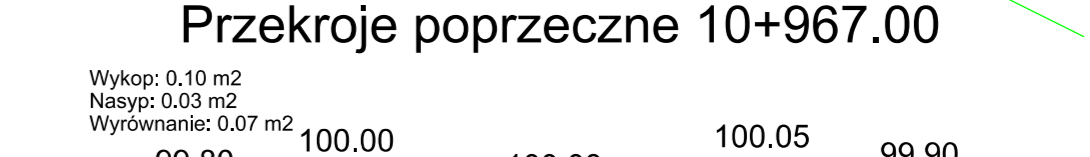
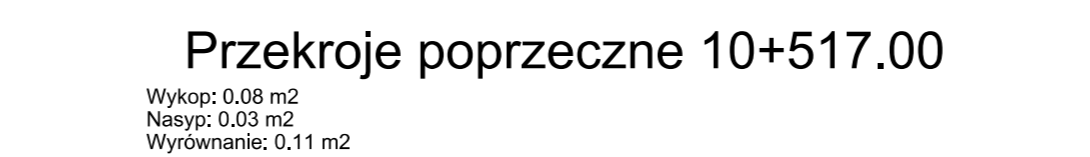
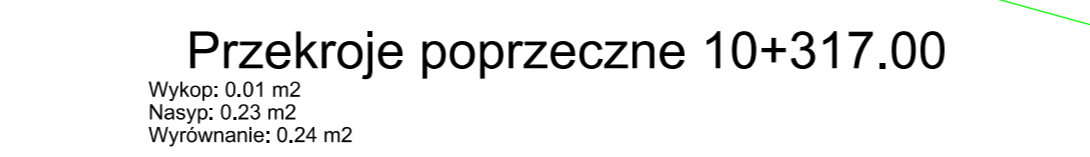
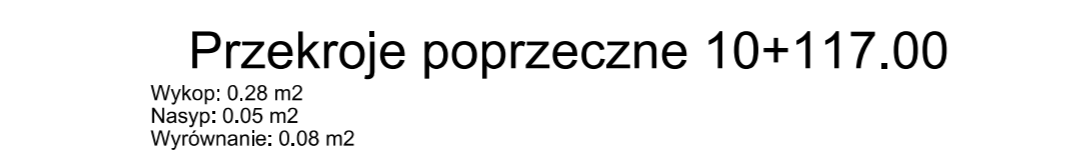
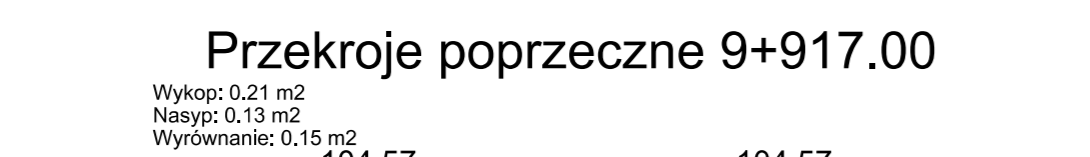
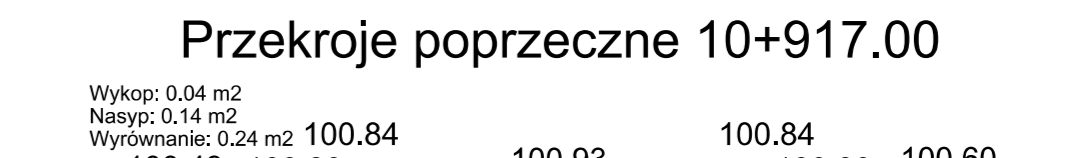
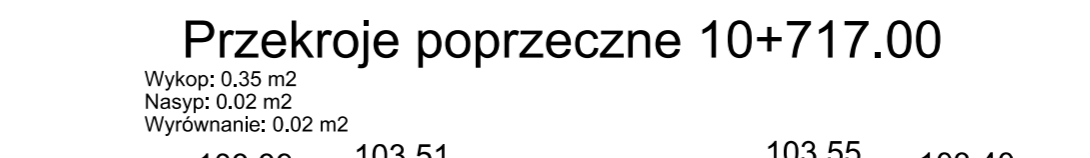
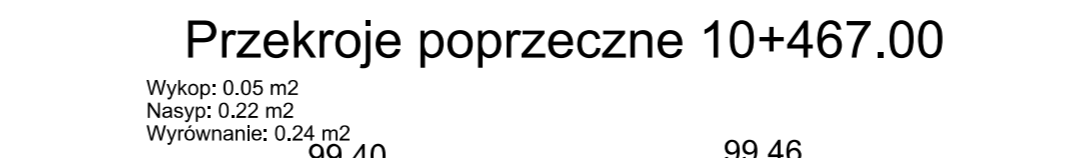
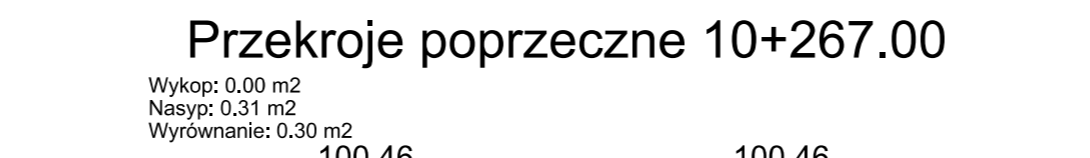
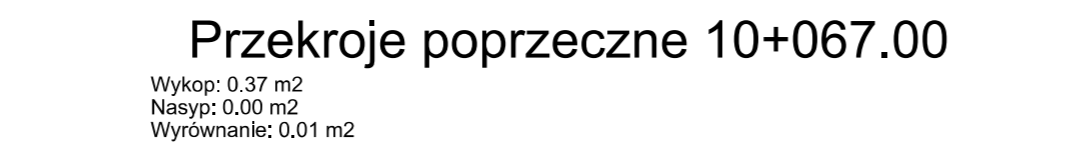
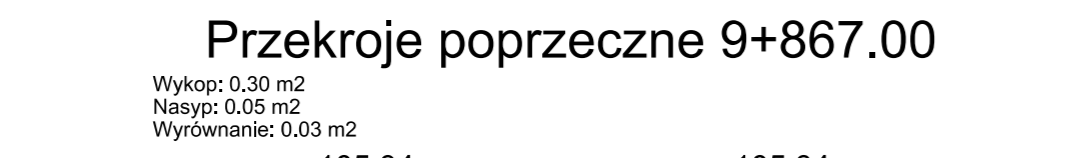
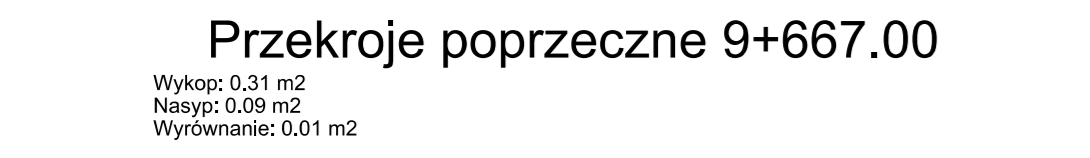

LAPIS Artur Kamiński ul. Igrzyskowa 1/46 85-796 Bydgoszcz		INWESTYCJA		Przebudowa drogi powiatowej Błędzim - Drzycim - Laskowice - ETAP 2	
		LOKALIZACJA		Olsztyń: 72/33/1; 84/4; 85/2; 87/2; 87/6; 87/7; 96/1; 142/1; 175/5; 175/7; 175/9; 175/11; 177/4; 178/1; 179/1; 180/1; 183; 184/1; 185/3; 185/5; 275/2 Jednostka ewidencyjna Drzycim Obręb Inostrajbie: 3/6/3; 10; 17; 21 Obręb Drzycim: 26/1; 44/1; 104/1; 104/2; 148; 205/8 Obręb Gródek: 4; 20/3	
INWESTOR		Powiat Świecki ul. Gen. Józefa Hallera 9 86-100 Świecie			
ZESPÓŁ AUTORSKI	FUNKCJA	IMIĘ I NAZWISKO	NR UPRAWNIENI	PODPIS	
	Projektował:	Artur Kamiński	KUP/0151/PB0/15		
	Sprawdzał:	Tomasz Wiśe	KUP/0040/PO00/10		
	Opracował:	Łukasz Morgaś			
		Opracował:	Tomasz Czarnowski		
		Opracował:	Sylvia Danecka		
NAZWA RYSUNKU		Przekroje poprzeczne			
STADIUM	PW	SKALA:	NR RYS.:		
BRANŻA	DROGOWA	1:100	3.3		
DATA	22.03.2019				

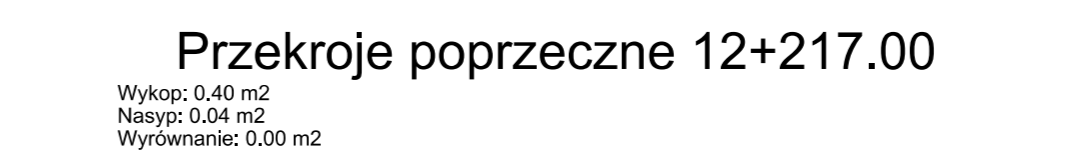
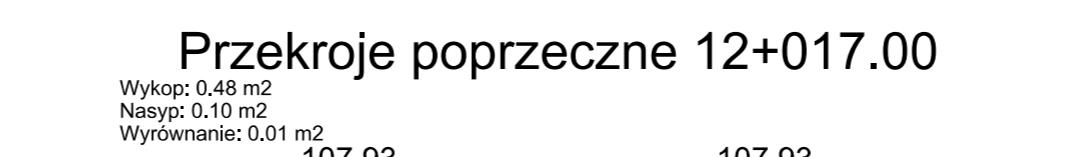
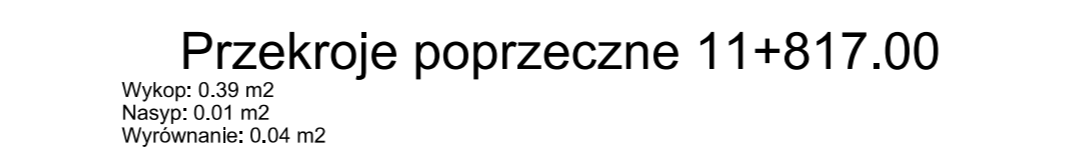
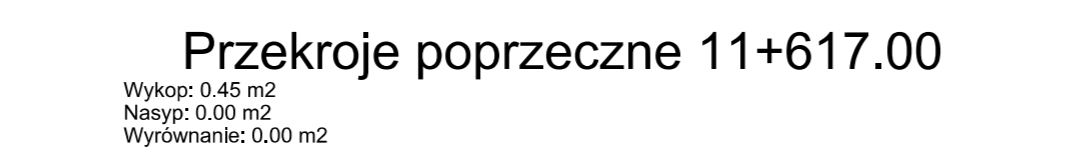
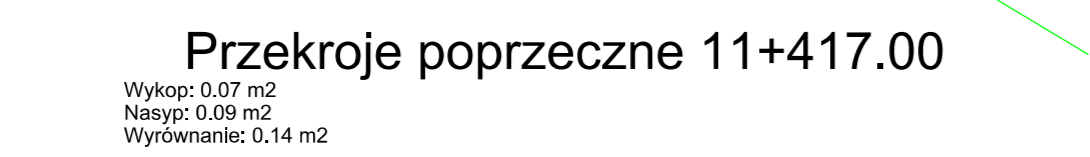
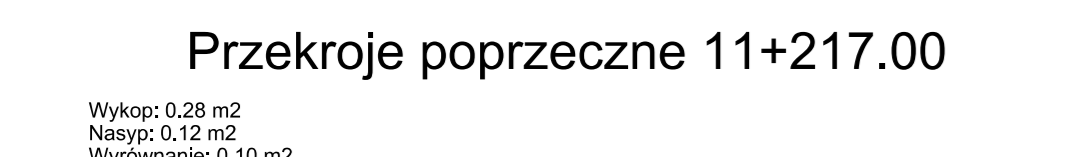
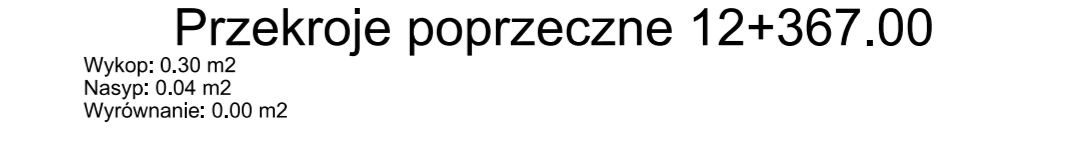
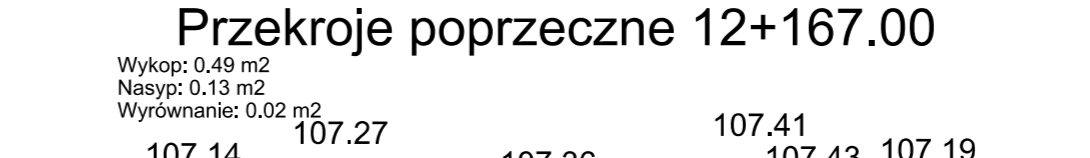
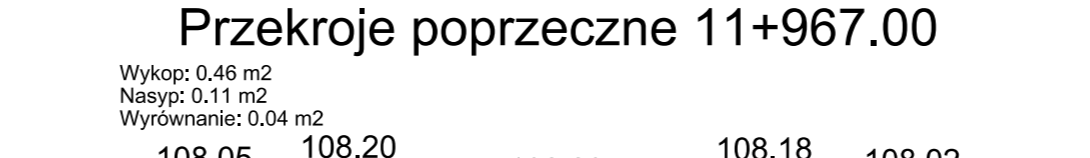
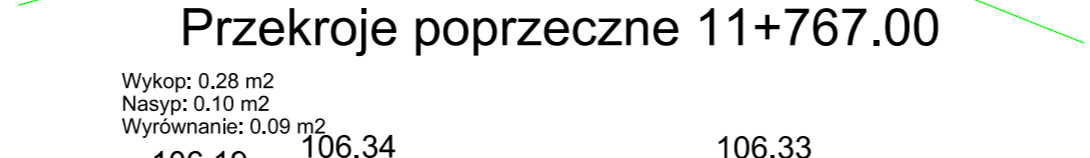
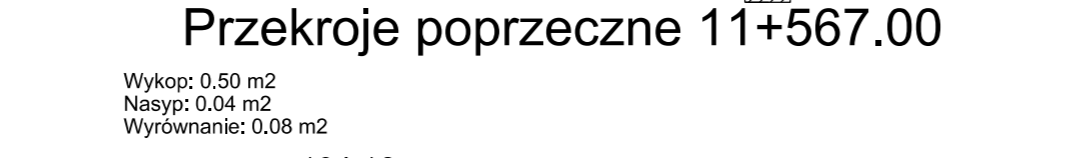
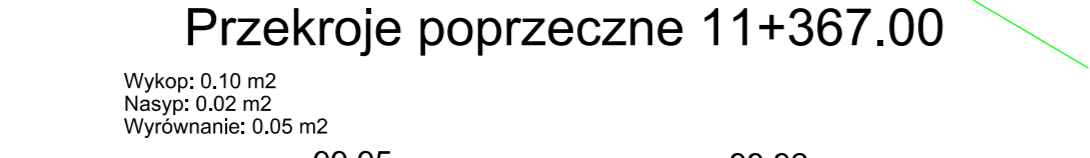
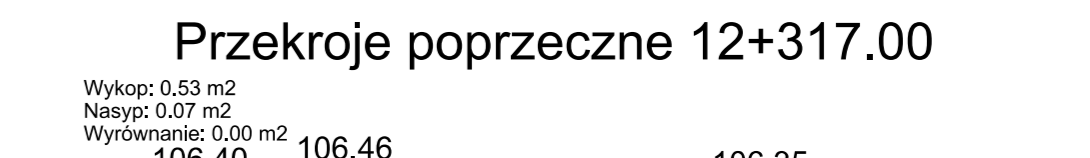
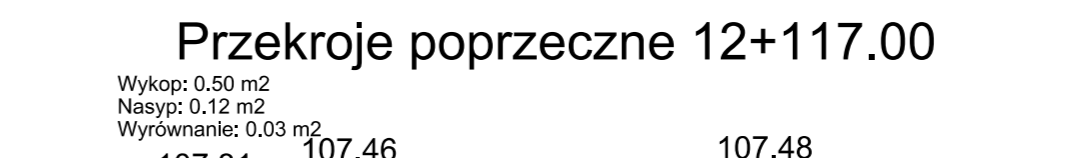
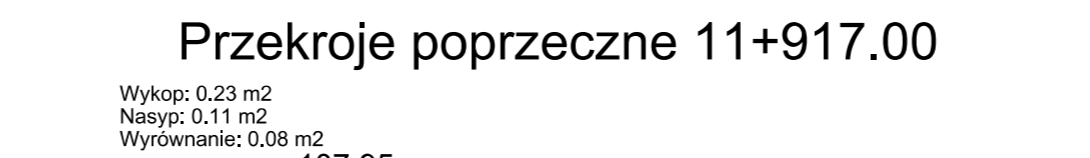
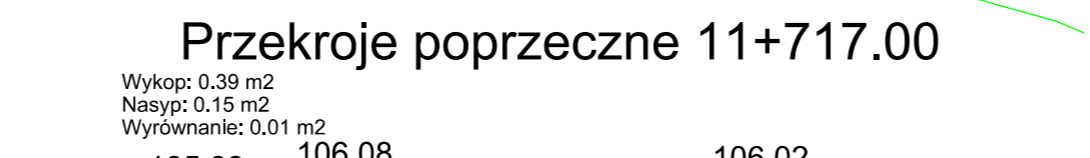
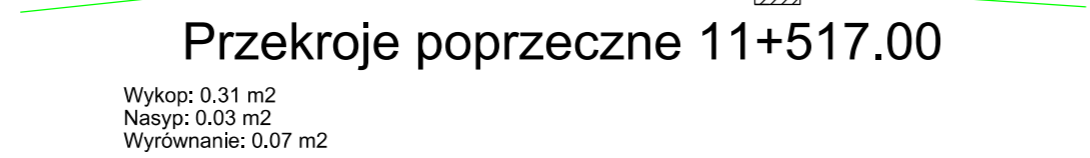
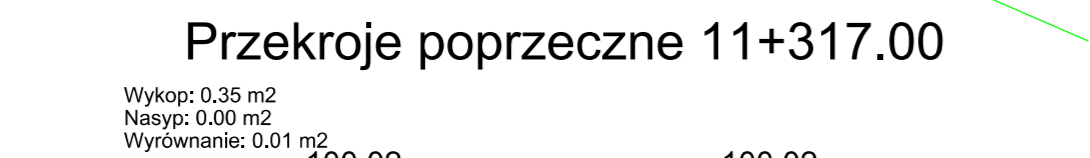
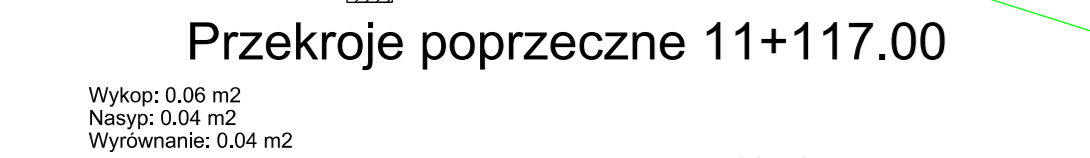
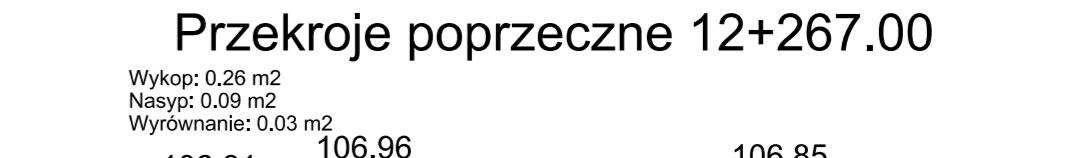
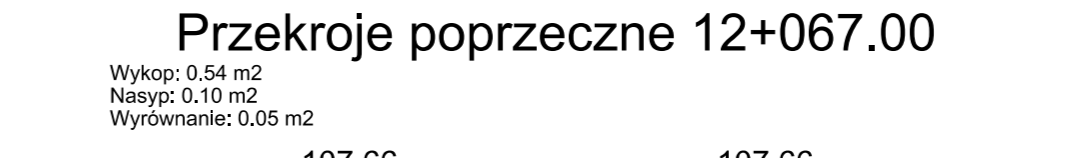
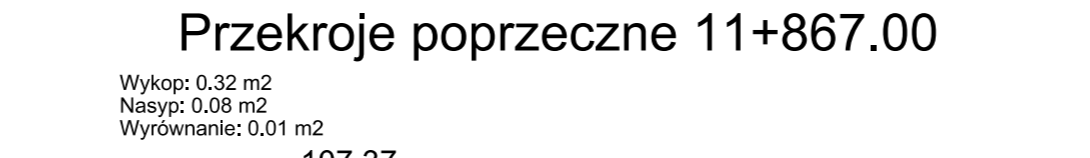
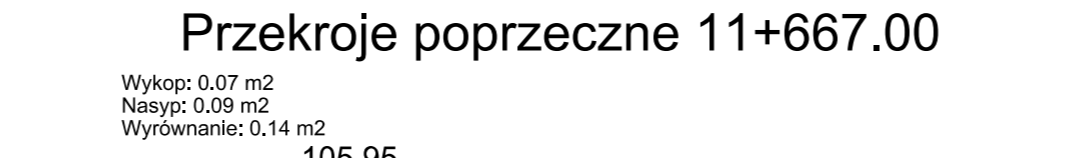
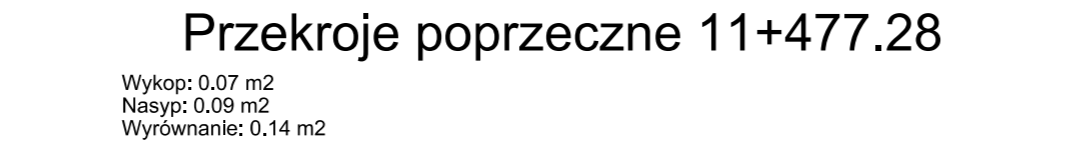
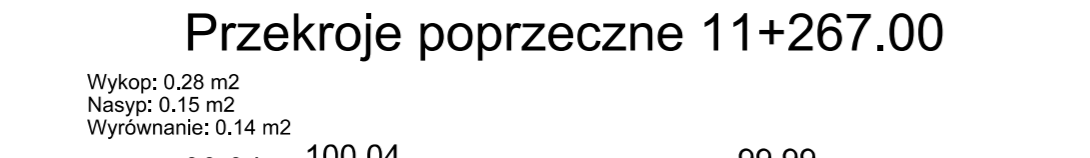
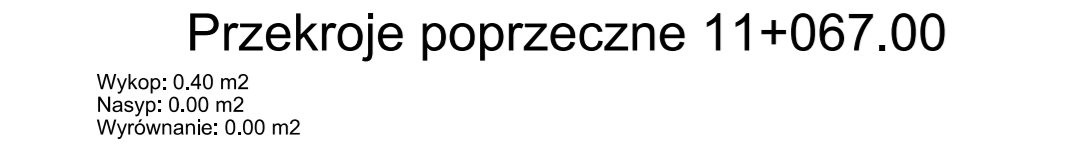

LAPIS Artur Kamiński ul. Igrzyskowa 1/46 85-796 Bydgoszcz		INWESTYCJA		
		Przebudowa drogi powiatowej Błądzim - Drzycim - Laskowice - ETAP 2		
LOKALIZACJA Olsztyń: 72/83/1; 84/4; 85/3; 87/2; 87/6; 87/7; 96/1; 142/1; 175/5; 175/7; 175/9; 175/11; 177/4; 178/1; 179/1; 180/1; 183; 184/1; 185/3; 185/5; 275/2 Jednostka ewidencyjna Drzycim Obręb Jastrzębie: 3/6/3; 10; 17; 21 Obręb Drzycim: 26/1; 44/1; 104/1; 104/2; 148; 205/8 Obręb Gródek: 4; 20/3		INWESTOR		
		Powiat Świecki ul. Gen. Józefa Hallera 9 86-100 Świecie		
ZESPÓŁ AUTORSKI	FUNKCJA	IMIĘ I NAZWISKO	NR UPRAWNIENI	PODPIS
	Projektował:	Artur Kamiński	KUP/0151/PB0/15	
	Sprawdzał:	Tomasz Wiśe	KUP/0040/PO00/10	
	Opracował:	Łukasz Morgaś		
	Opracował:	Sylvia Danecka		
NAZWA RYSUNKU		Przekroje poprzeczne		
STADIUM	PW	SKALA:	NR RYS.:	
BRANŻA	DROGOWA	1:100	3.4	
DATA	22.03.2019			

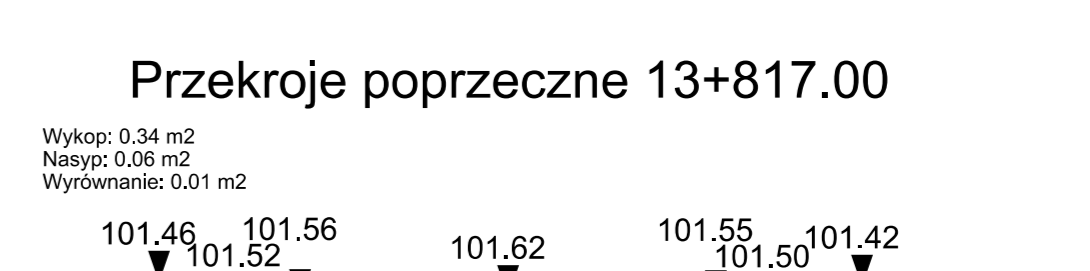
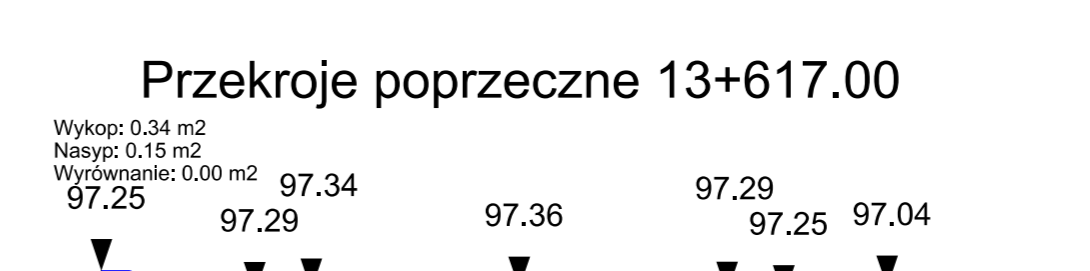
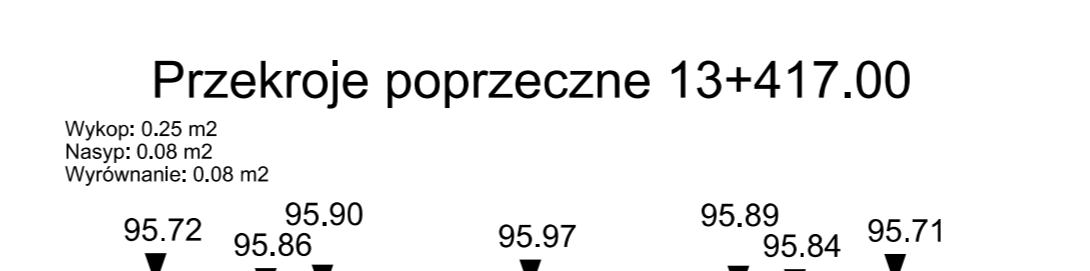
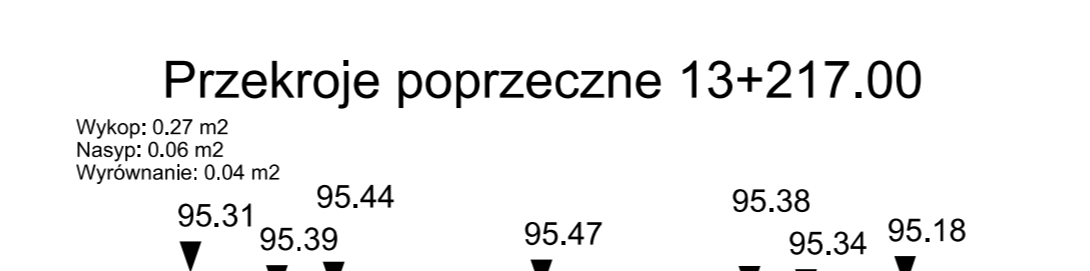
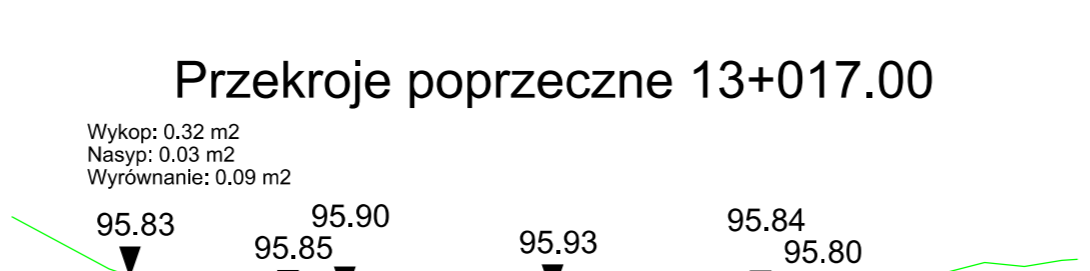
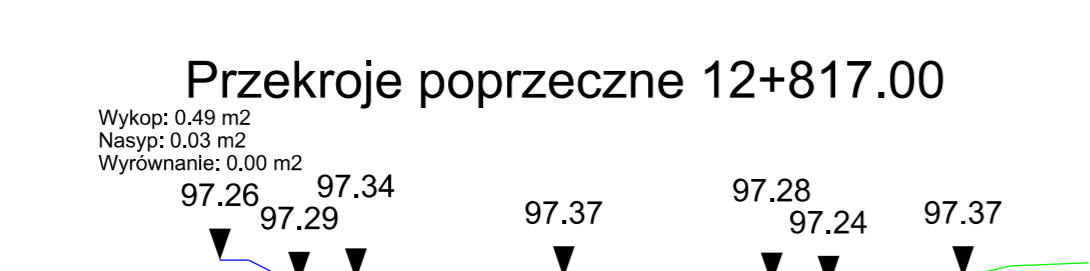
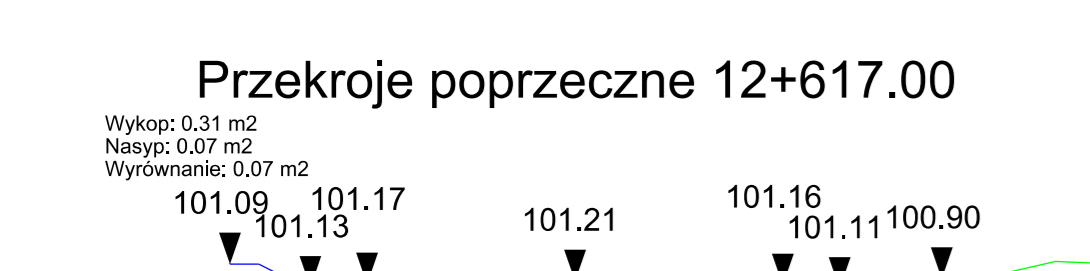
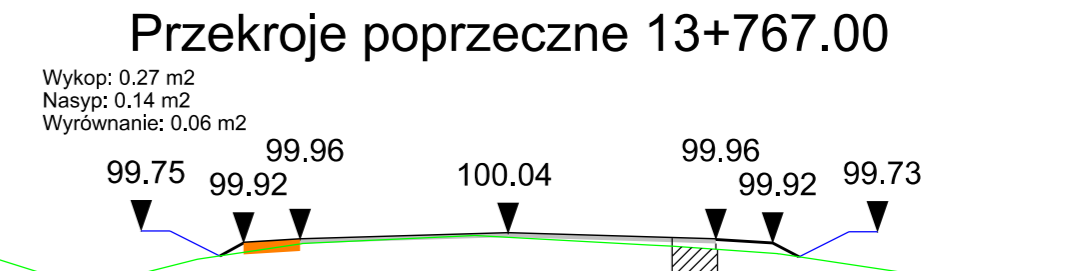
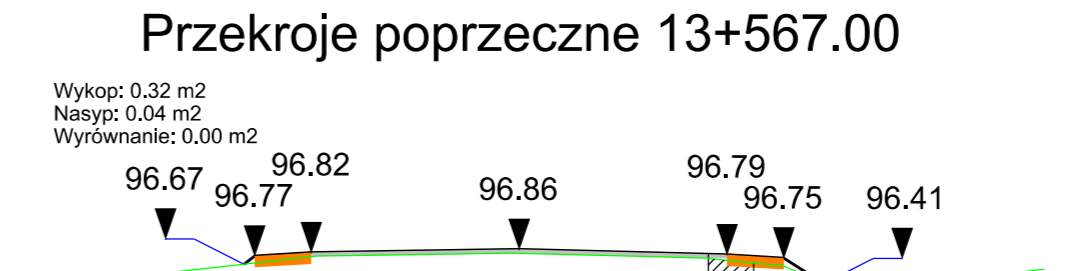
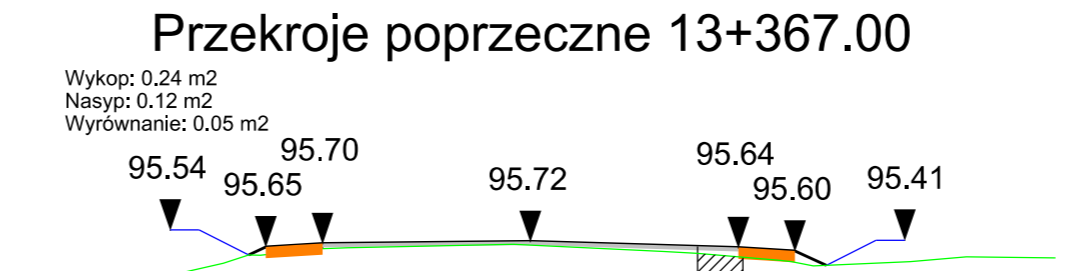
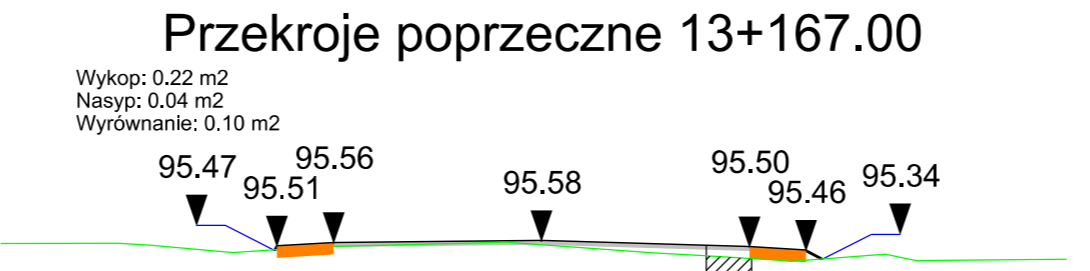
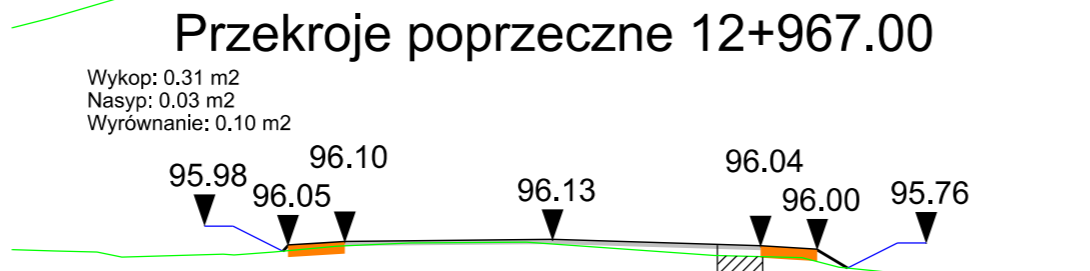
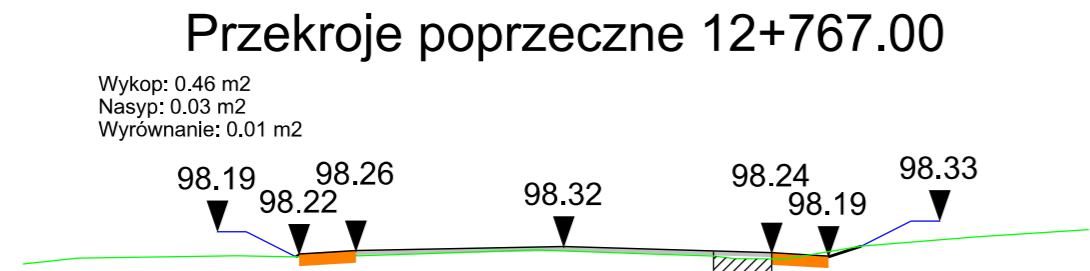
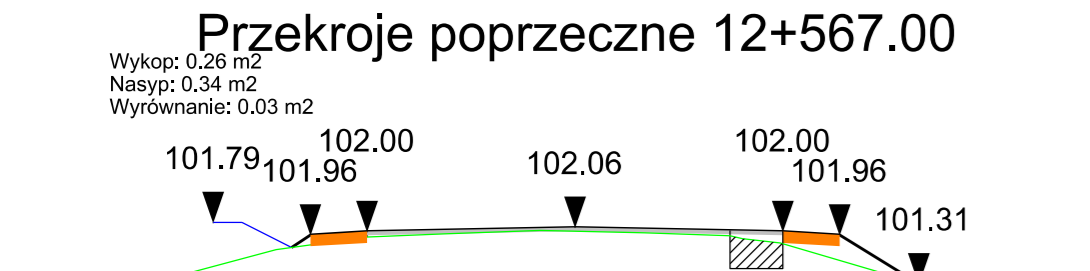
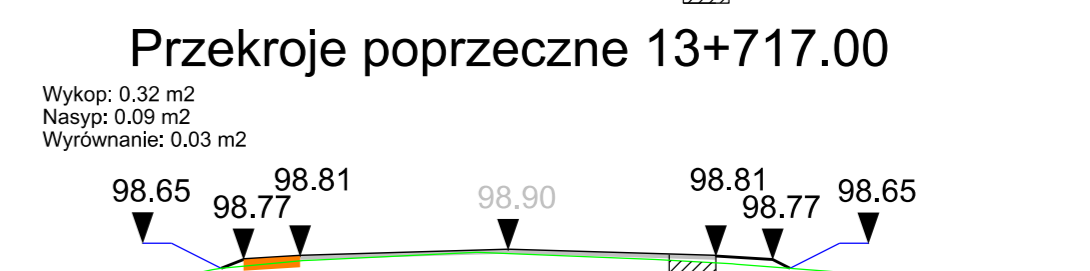
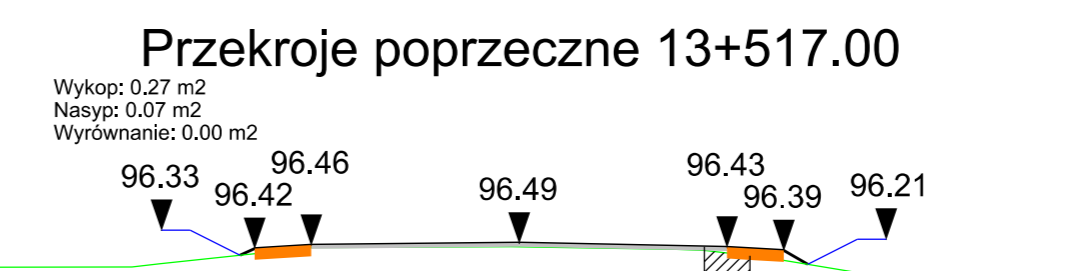
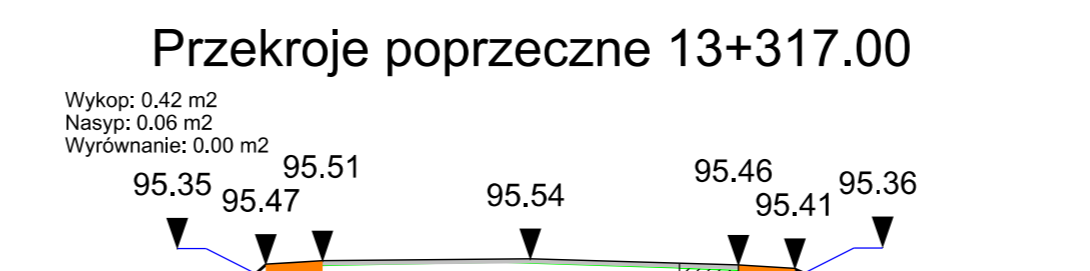
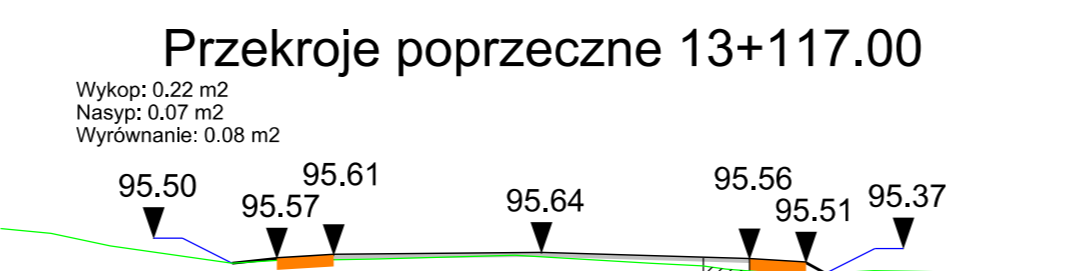
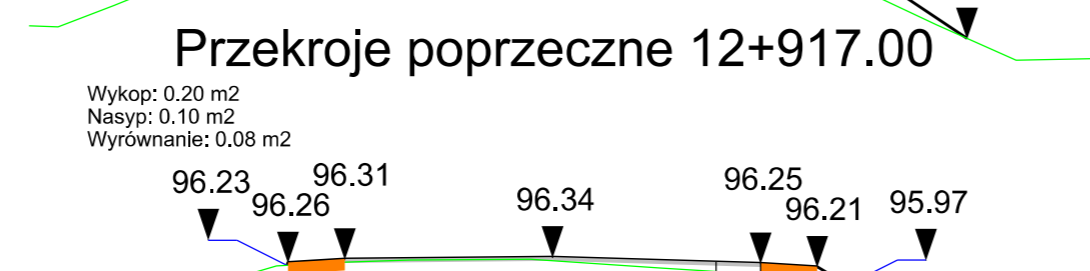
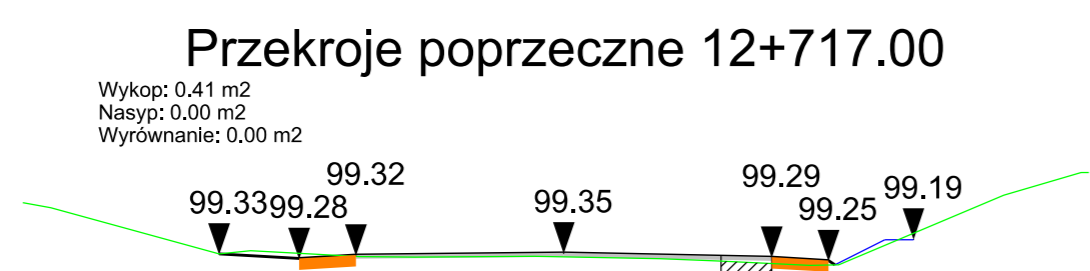
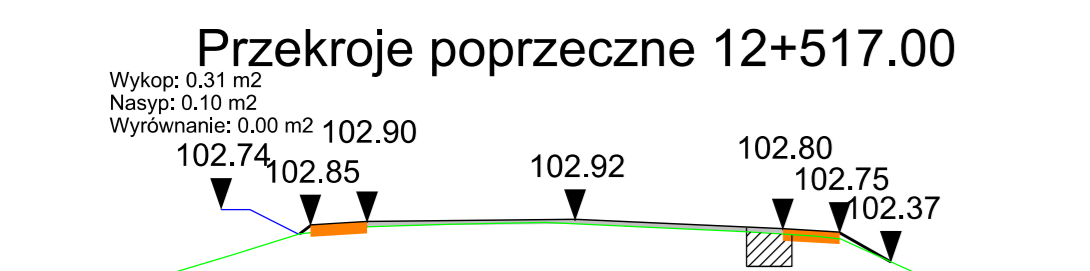
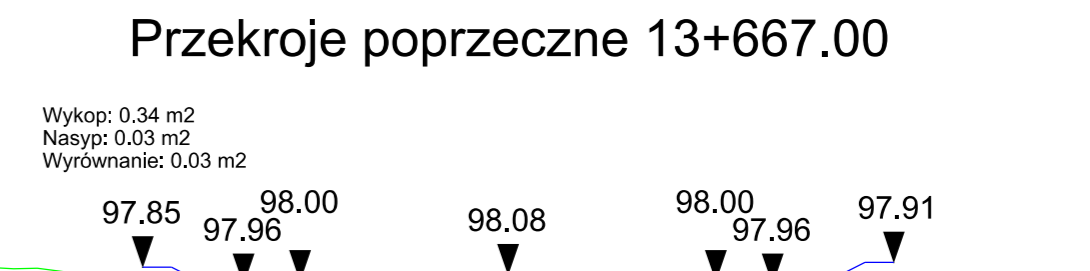
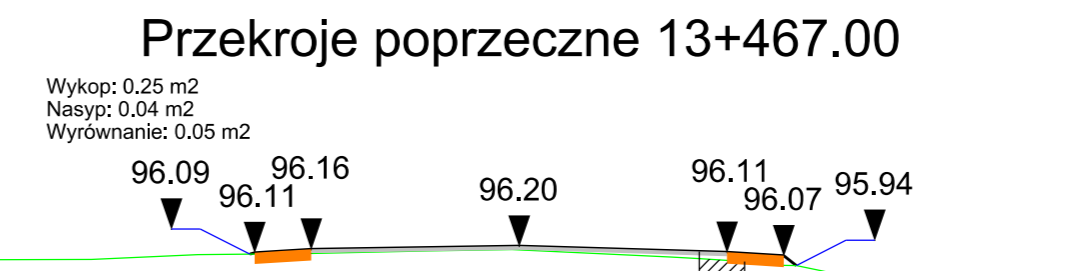
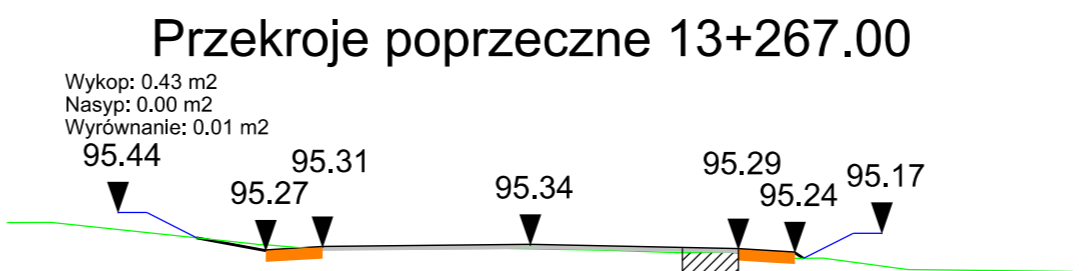
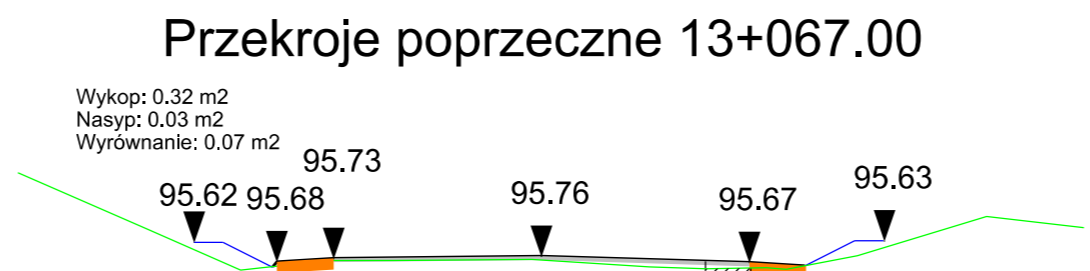
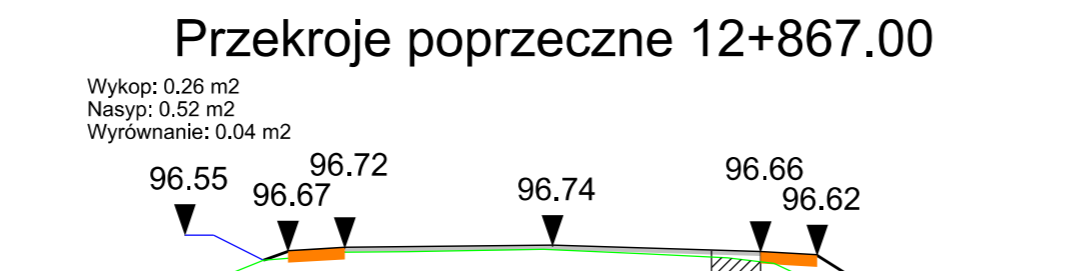
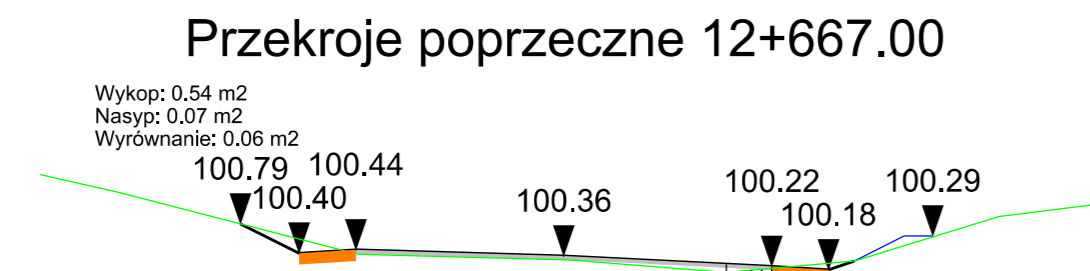
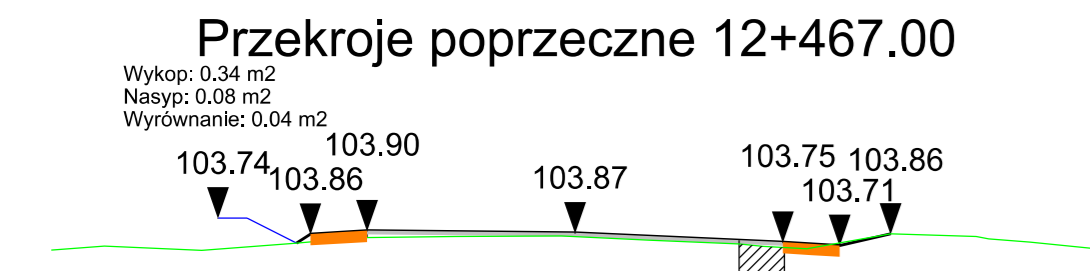

LAPIS LAPIS Artur Kamiński ul. Igrzyskowa 1/46 85-796 Bydgoszcz																									
INWESTYCJA	Przebudowa drogi powiatowej Błądzim - Drzycim - Laskowice - ETAP 2																								
LOKALIZACJA	Obręb Lianowo: 72/43/1; 84/4; 85/2; 87/2; 87/6; 87/7; 96/1; 142/1; 175/5; 175/7; 175/9; 175/11; 177/4; 178/1; 179/1; 180/1; 183; 184/1; 185/3; 185/5; 275/2 Jednostka ewidencyjna Drzycim Obręb Inostrajskie: 3/4/3; 10; 17; 21 Obręb Drzycim: 26/1; 44/1; 104/1; 104/2; 148; 205/8 Obręb Gródek: 4; 20/3																								
INWESTOR	Powiat Świecki ul. Gen. Józefa Hallera 9 86-100 Świecie																								
ZESPÓŁ AUTORSKI	<table border="1"> <thead> <tr> <th>FUNKCJA</th> <th>IMIĘ I NAZWISKO</th> <th>NR UPRAWNIENI</th> <th>PODPIS</th> </tr> </thead> <tbody> <tr> <td>Projektował:</td> <td>Artur Kamiński</td> <td>KUP/0151/PB0/15</td> <td></td> </tr> <tr> <td>Sprawdzał:</td> <td>Tomasz Wiśe</td> <td>KUP/0040/PO00/10</td> <td></td> </tr> <tr> <td>Opracował:</td> <td>Łukasz Morgaś</td> <td></td> <td></td> </tr> <tr> <td>Opracował:</td> <td>Tomasz Czarnowski</td> <td></td> <td></td> </tr> <tr> <td>Opracował:</td> <td>Sylwia Danecka</td> <td></td> <td></td> </tr> </tbody> </table>	FUNKCJA	IMIĘ I NAZWISKO	NR UPRAWNIENI	PODPIS	Projektował:	Artur Kamiński	KUP/0151/PB0/15		Sprawdzał:	Tomasz Wiśe	KUP/0040/PO00/10		Opracował:	Łukasz Morgaś			Opracował:	Tomasz Czarnowski			Opracował:	Sylwia Danecka		
FUNKCJA	IMIĘ I NAZWISKO	NR UPRAWNIENI	PODPIS																						
Projektował:	Artur Kamiński	KUP/0151/PB0/15																							
Sprawdzał:	Tomasz Wiśe	KUP/0040/PO00/10																							
Opracował:	Łukasz Morgaś																								
Opracował:	Tomasz Czarnowski																								
Opracował:	Sylwia Danecka																								
NAZWA RYSUNKU	Przekroje poprzeczne																								
STADIUM	PW																								
BRANŻA	DROGOWA																								
DATA	22.03.2019																								
SKALA:	1:100																								
NR RYS.:	3.5																								

Przekroje poprzeczne 13+867.00

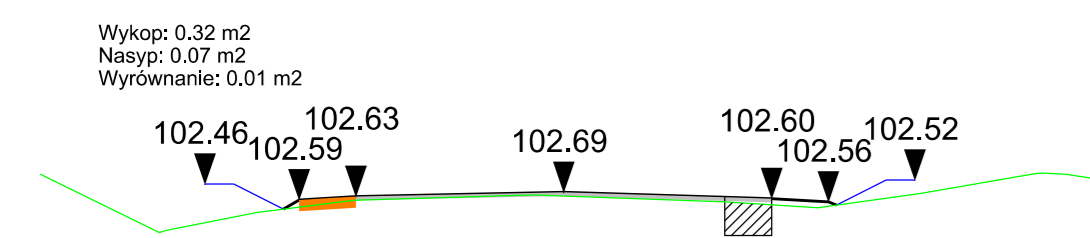

Przekroje poprzeczne 14+067.00

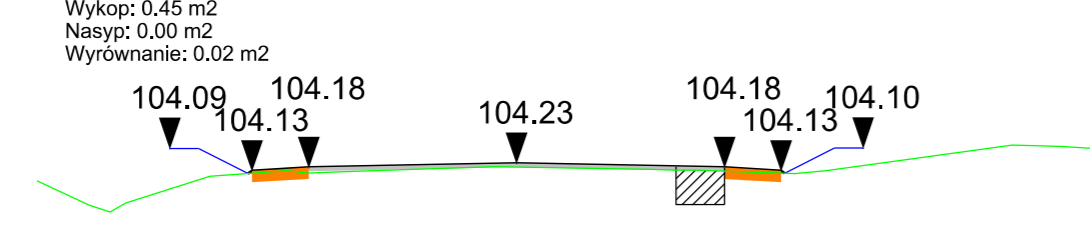

Przekroje poprzeczne 14+267.00

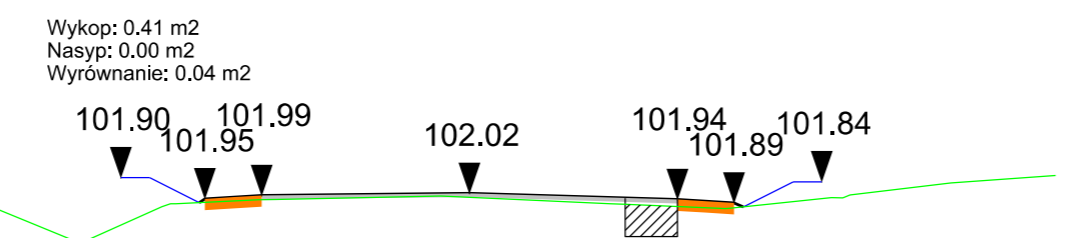

Przekroje poprzeczne 14+467.00

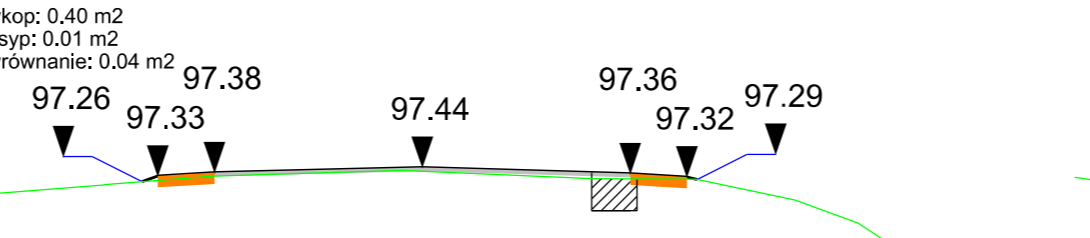

Przekroje poprzeczne 14+667.00

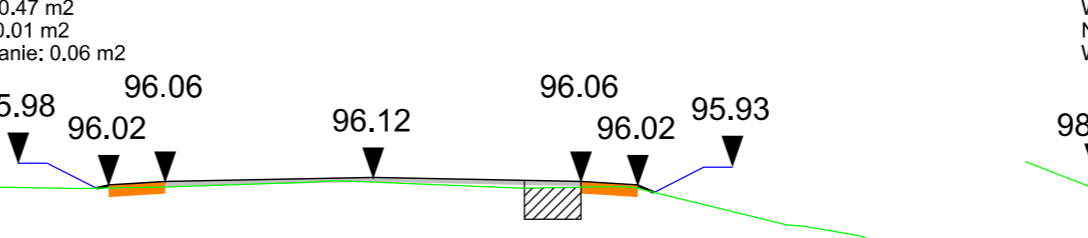

Przekroje poprzeczne 14+867.00

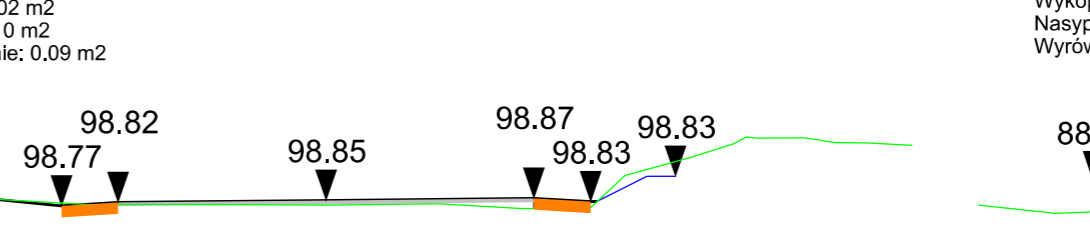

Przekroje poprzeczne 15+067.00

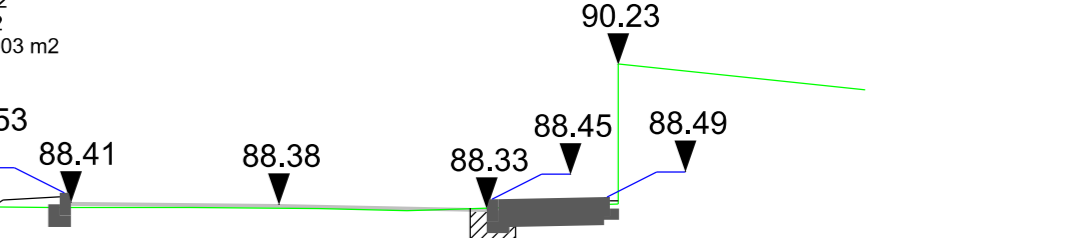

Przekroje poprzeczne 13+917.00

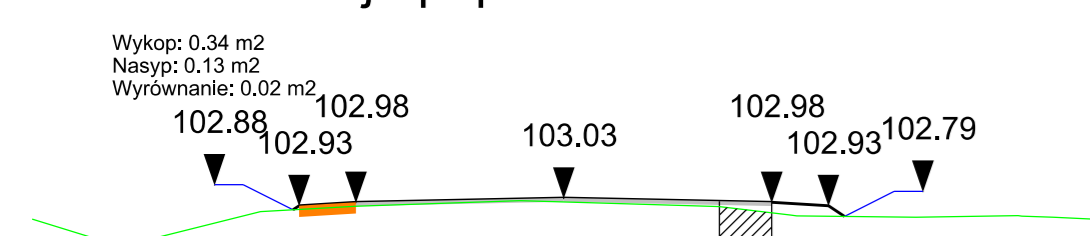

Przekroje poprzeczne 14+117.00

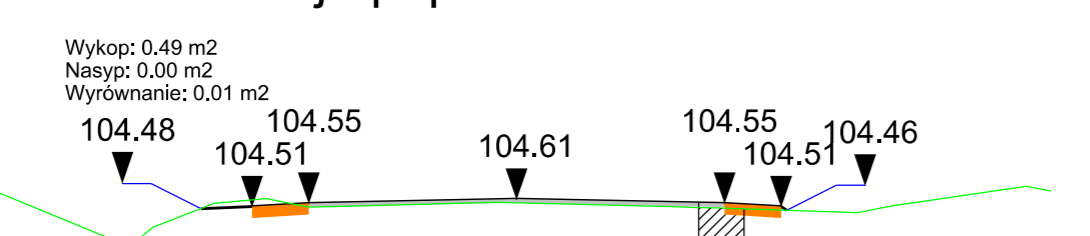

Przekroje poprzeczne 14+317.00

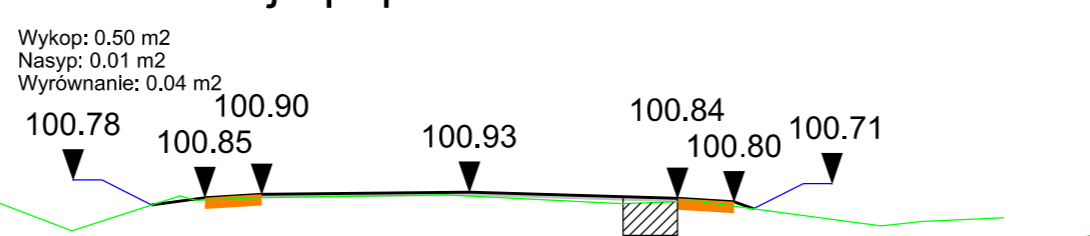

Przekroje poprzeczne 14+517.00

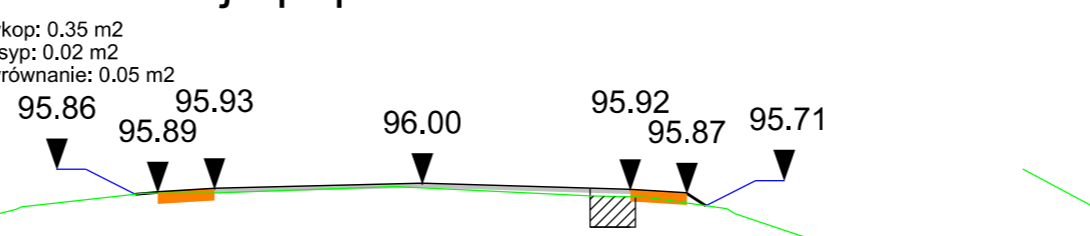

Przekroje poprzeczne 14+717.00

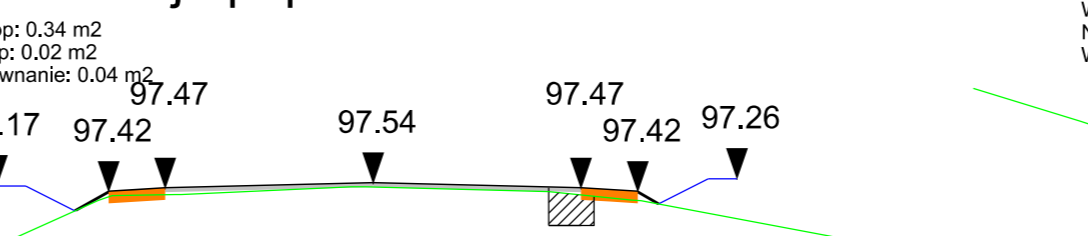

Przekroje poprzeczne 14+917.00

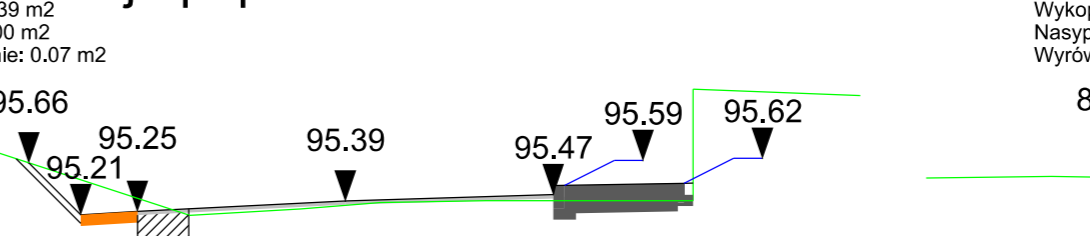

Przekroje poprzeczne 15+117.00

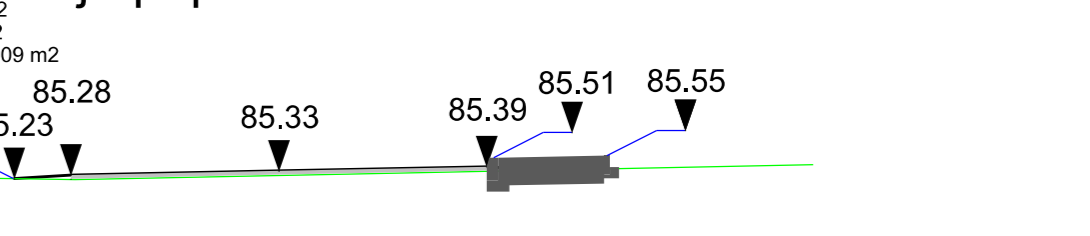

Przekroje poprzeczne 13+967.00

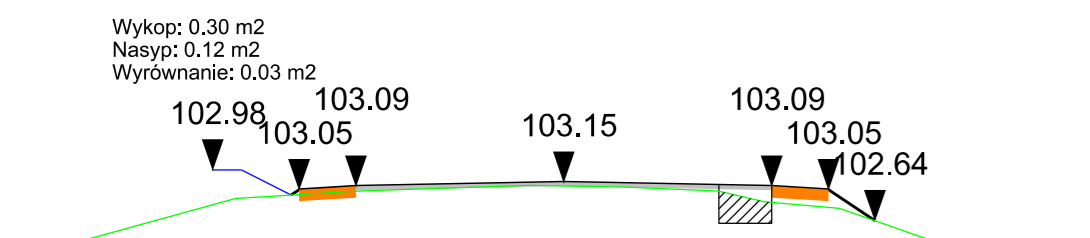

Przekroje poprzeczne 14+167.00

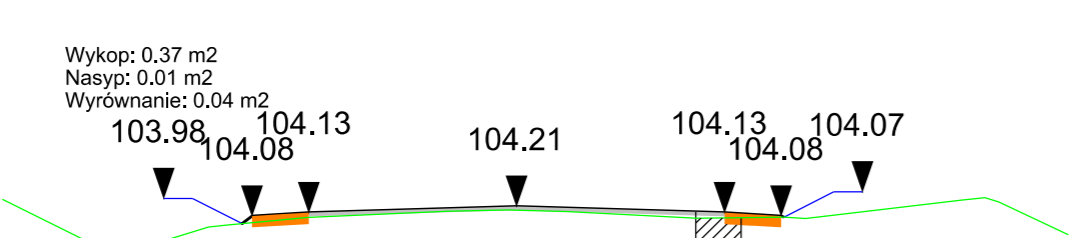

Przekroje poprzeczne 14+367.00

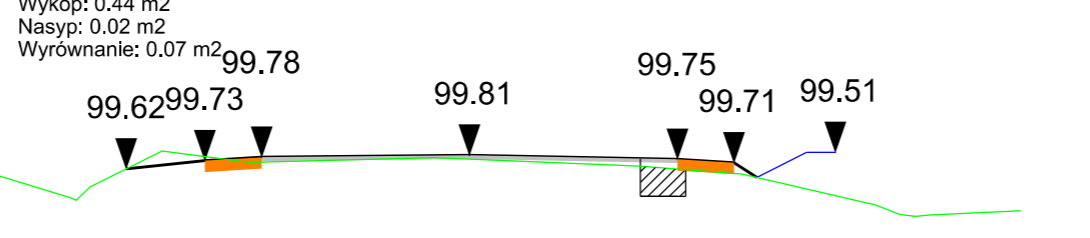

Przekroje poprzeczne 14+567.00

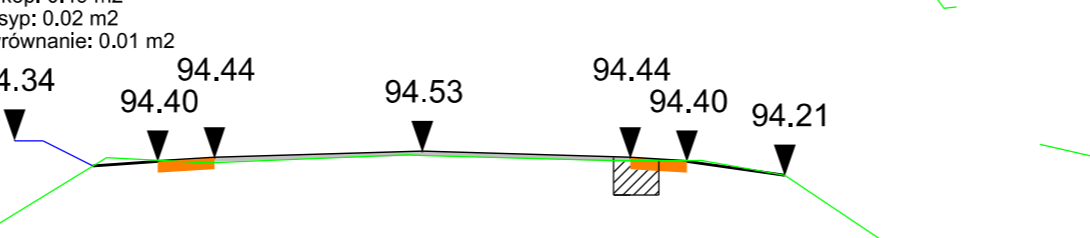

Przekroje poprzeczne 14+767.00

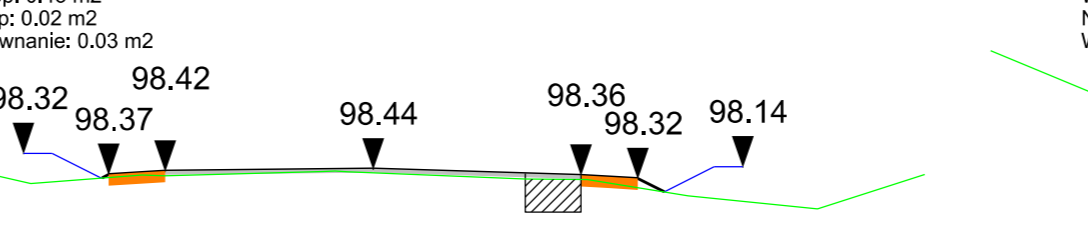

Przekroje poprzeczne 14+967.00

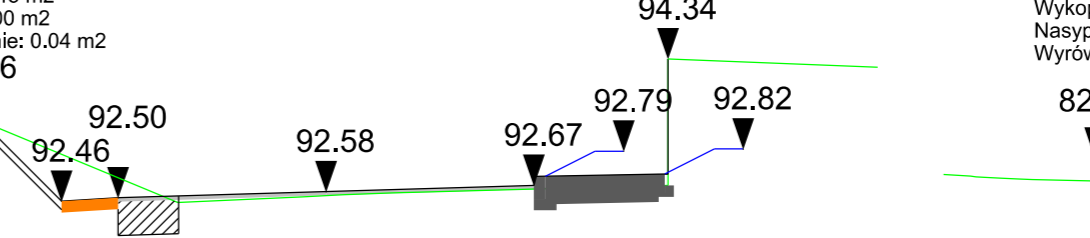

Przekroje poprzeczne 15+167.00

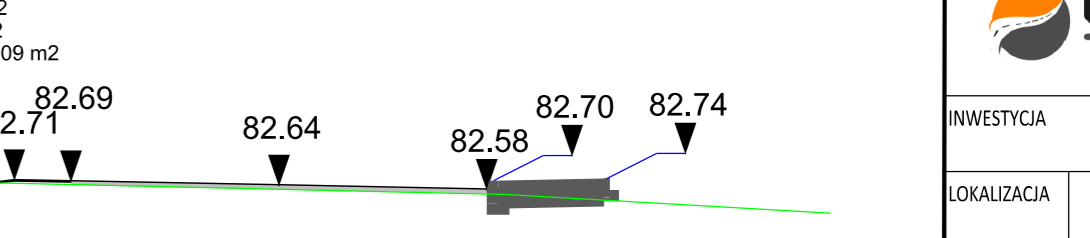

Przekroje poprzeczne 14+017.00

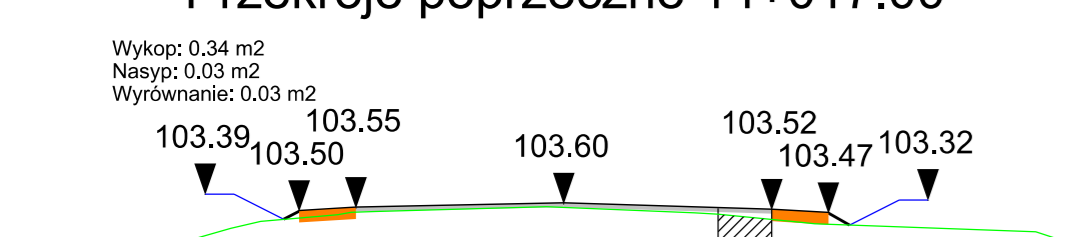

Przekroje poprzeczne 14+217.00

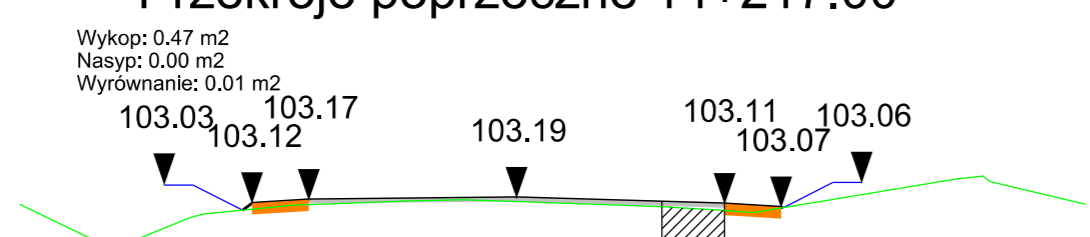

Przekroje poprzeczne 14+417.00

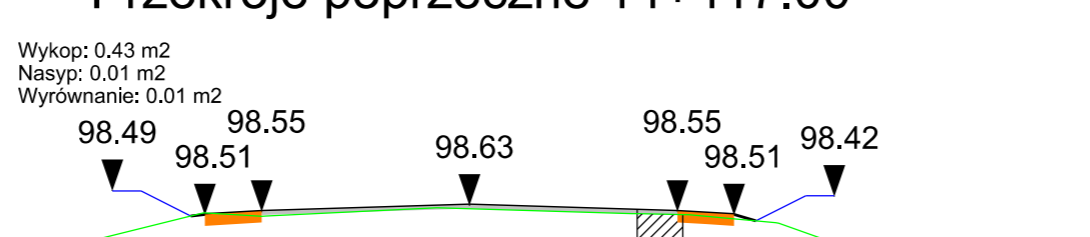

Przekroje poprzeczne 14+617.00

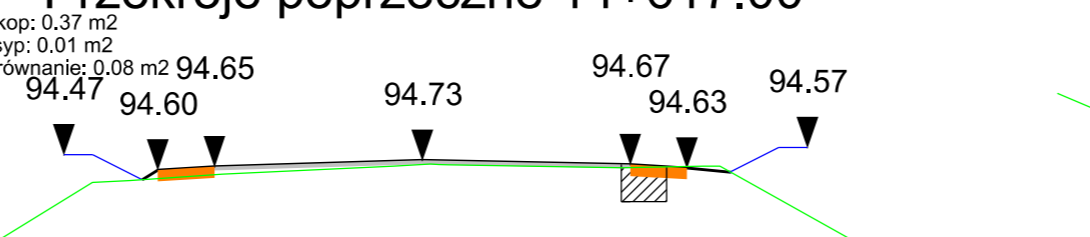

Przekroje poprzeczne 14+817.00

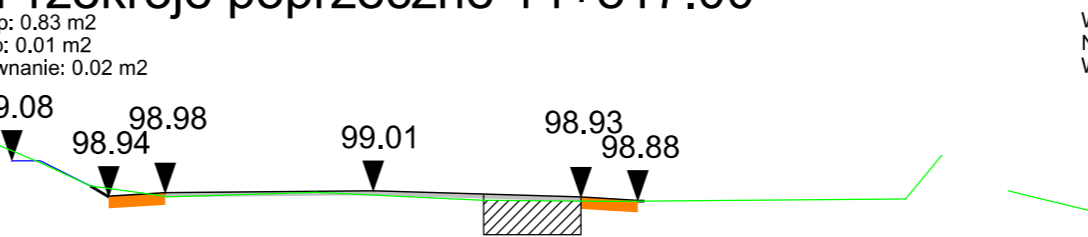

Przekroje poprzeczne 15+017.00

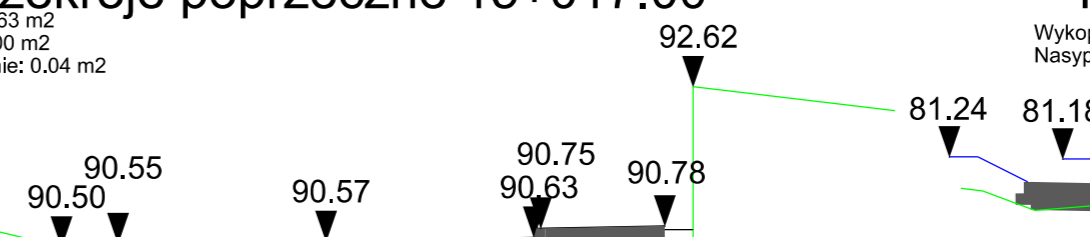

Przekroje poprzeczne 15+188.00

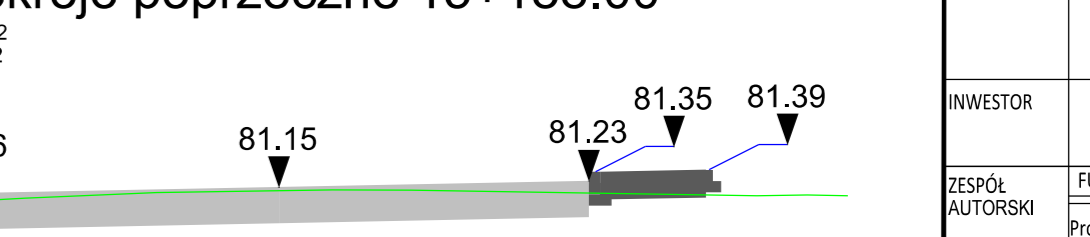

		LAPIS Artur Kamiński ul. Igrzyskowa 1/46 85-796 Bydgoszcz	
INWESTYCJA	Przebudowa drogi powiatowej Błędzim - Drzycim - Laskowice - ETAP 2		
LOKALIZACJA	Obręb Lianowo: 72; 83/1; 84/4; 85/2; 87/2; 87/6; 87/7; 96/1; 142/1; 175/5; 175/7; 175/9; 175/11; 177/4; 178/1; 179/1; 180/1; 183; 184/1; 185/3; 185/5; 275/2 Jednostka ewidencyjna Drzycim Obręb Inostrajbie: 3; 6/3; 10; 17; 21 Obręb Drzycim: 26/1; 44/1; 104/1; 104/2; 148; 205/8 Obręb Gródek: 4; 20/3		
INWESTOR	Powiat Świecki ul. Gen. Józefa Hallera 9 86-100 Świecie		
ZESPÓŁ AUTORSKI	FUNKCJA	IMIĘ I NAZWISKO	NR UPRAWNIENI
	Projektował:	Artur Kamiński	KUP/0151/PBD/15
	Sprawdzał:	Tomasz Wiśe	KUP/0040/POOD/10
	Opracował:	Łukasz Morgaś	
	Opracował:	Sylvia Danecka	
NAZWA RYSUNKU	Przekroje poprzeczne		
STADIUM	PW	SKALA:	NR RYS.:
BRANŻA	DROGOWA	1:100	3.6
DATA	22.03.2019		

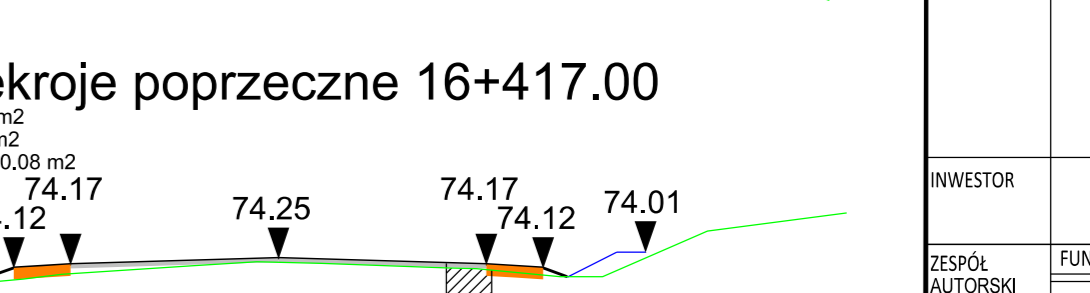
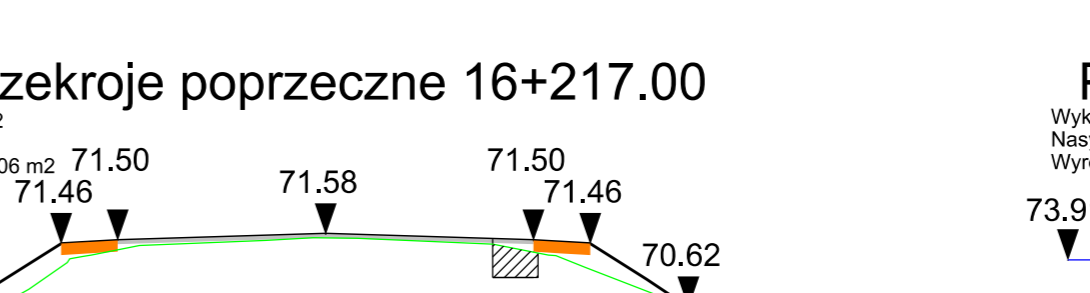
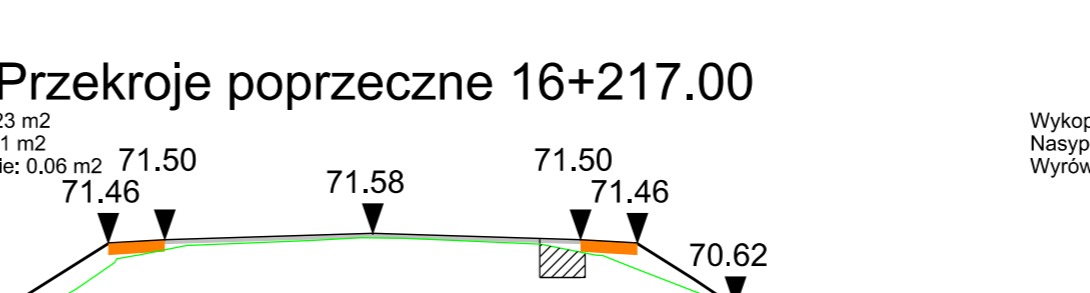
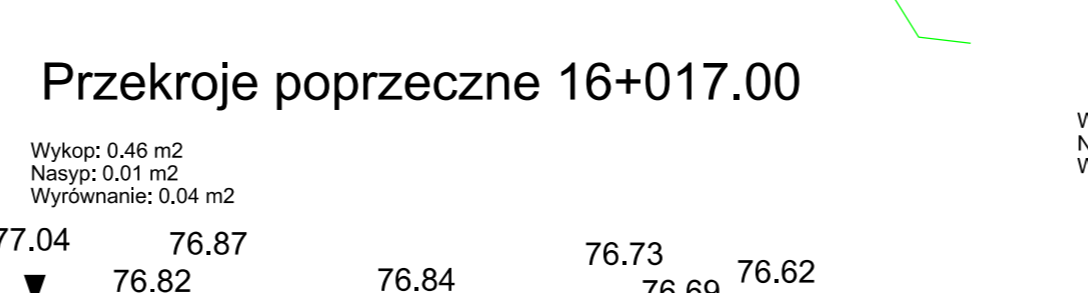
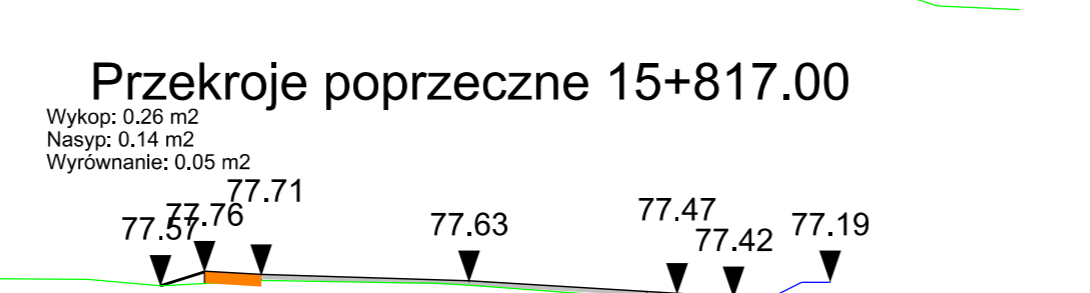
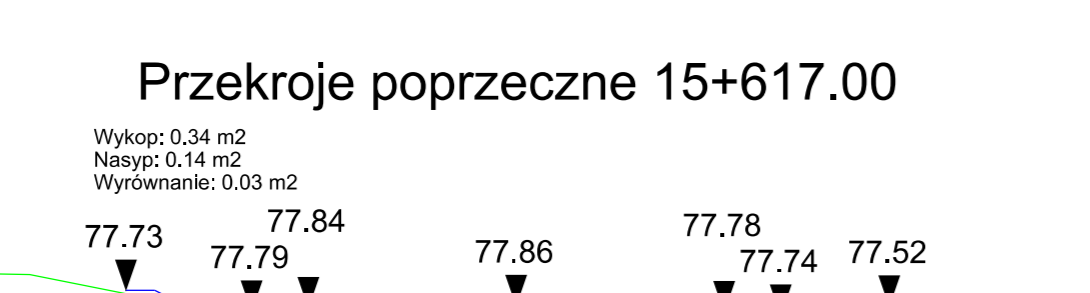
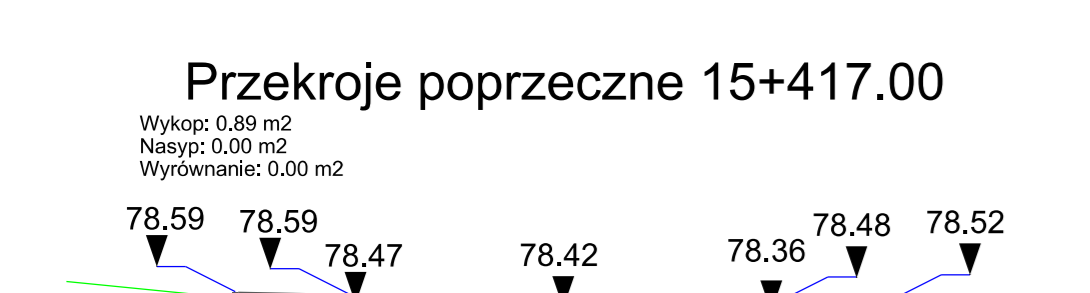
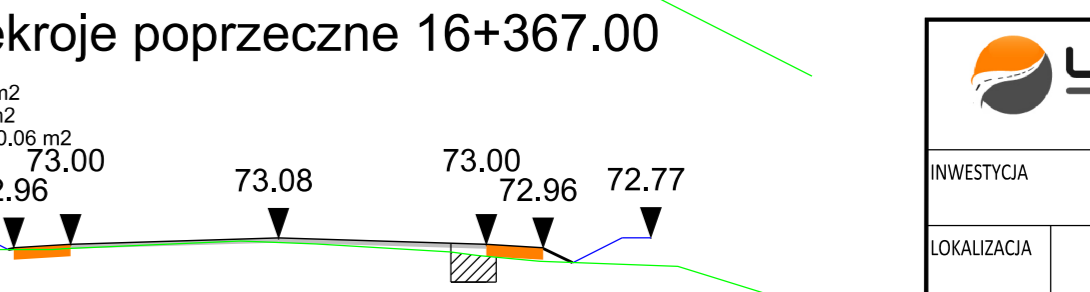
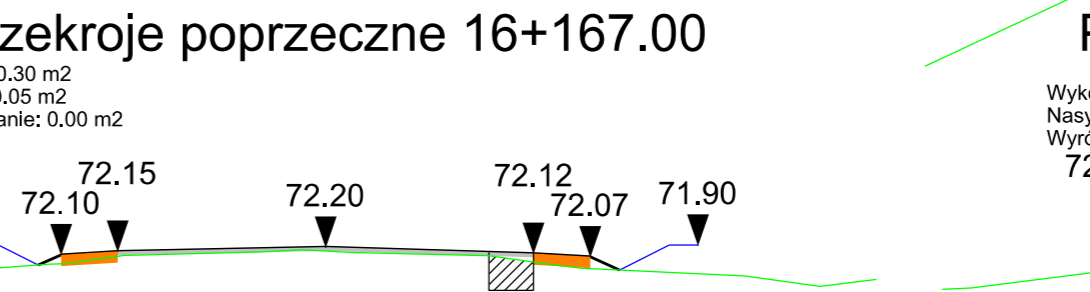
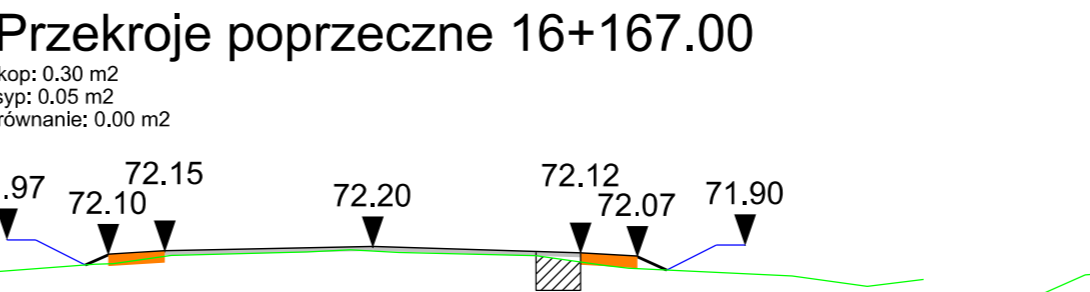
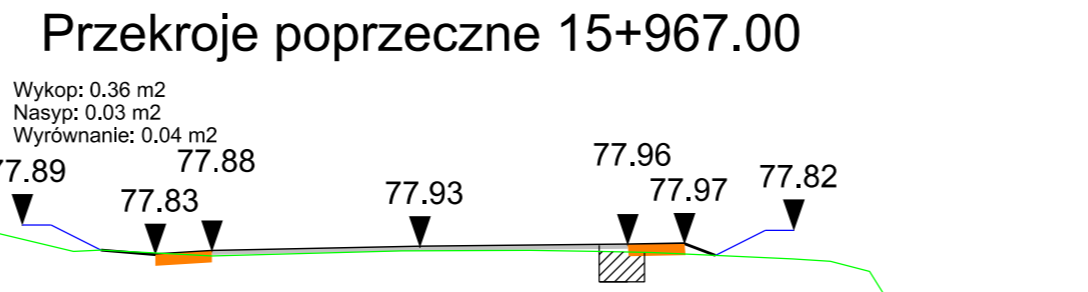
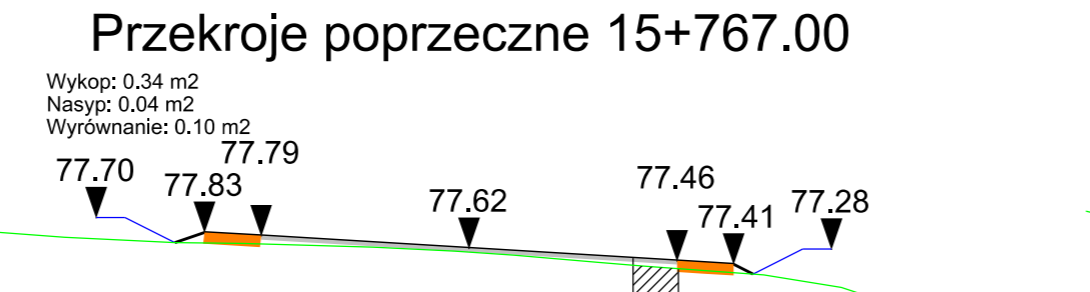
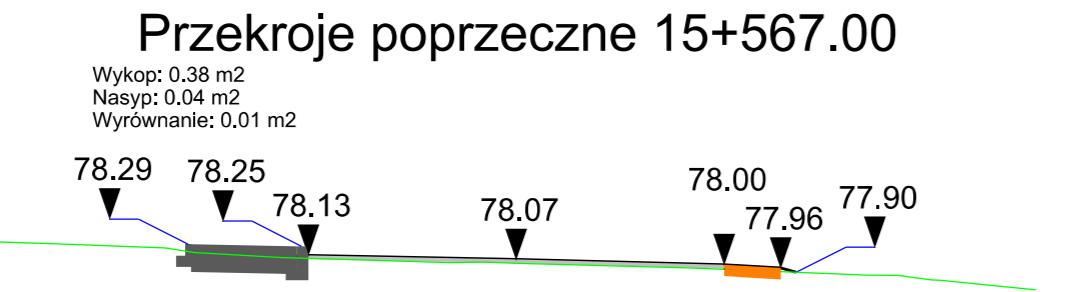
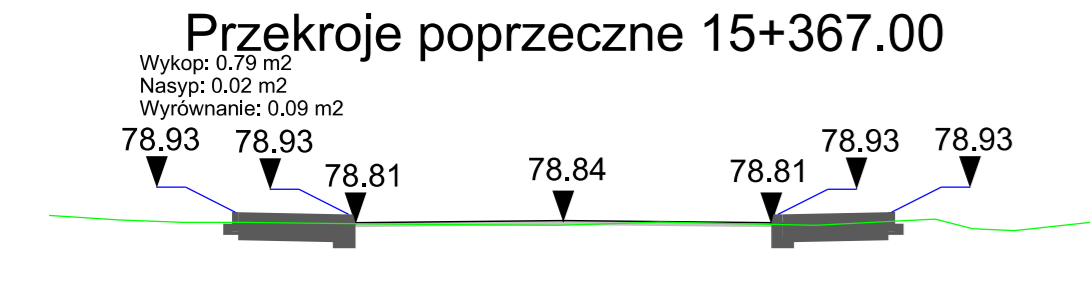
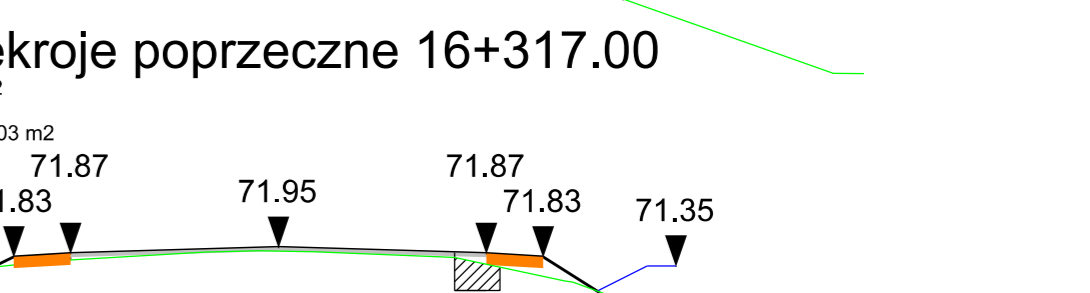
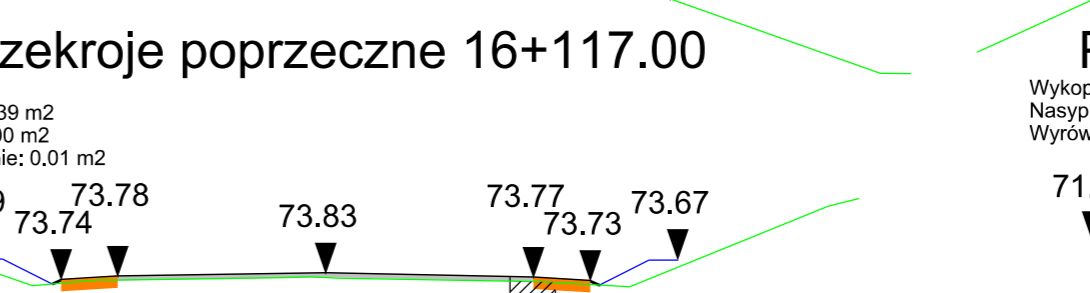
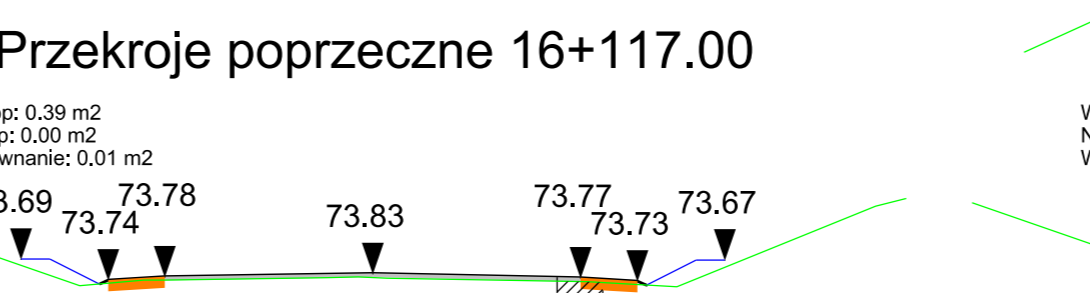
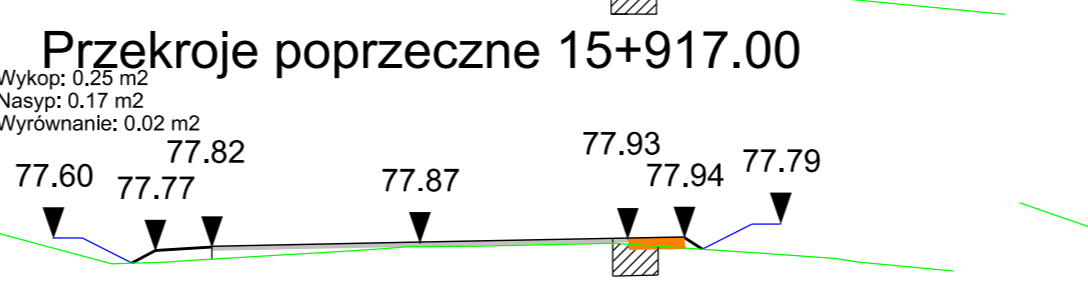
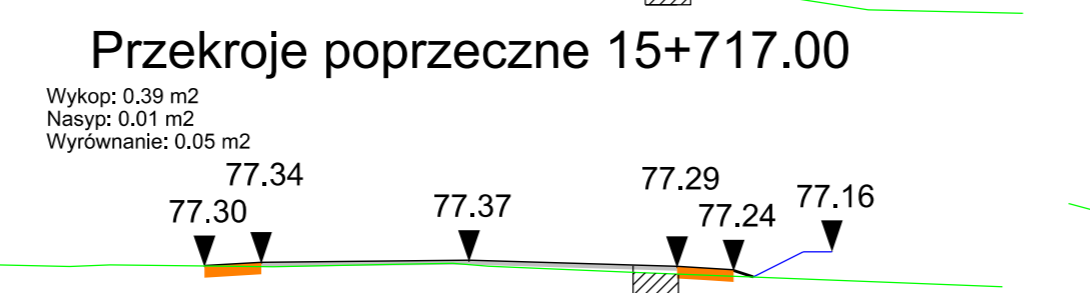
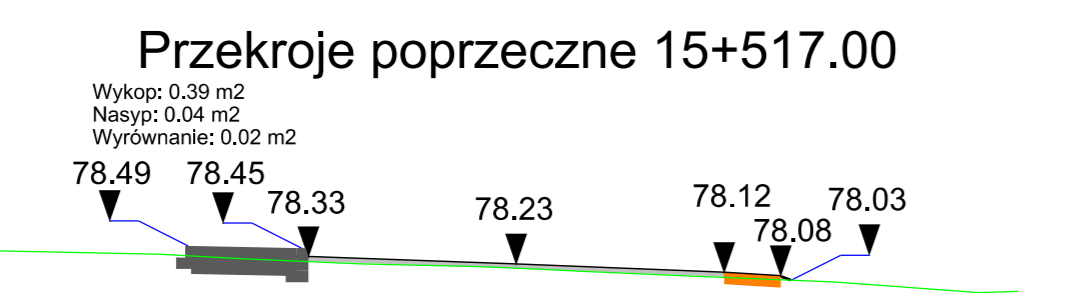
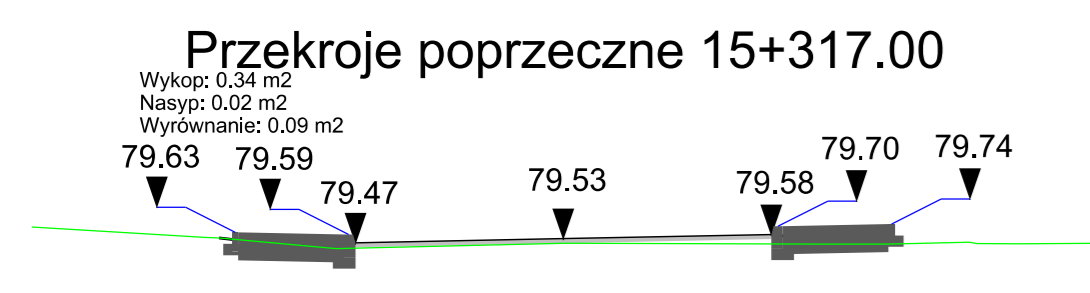
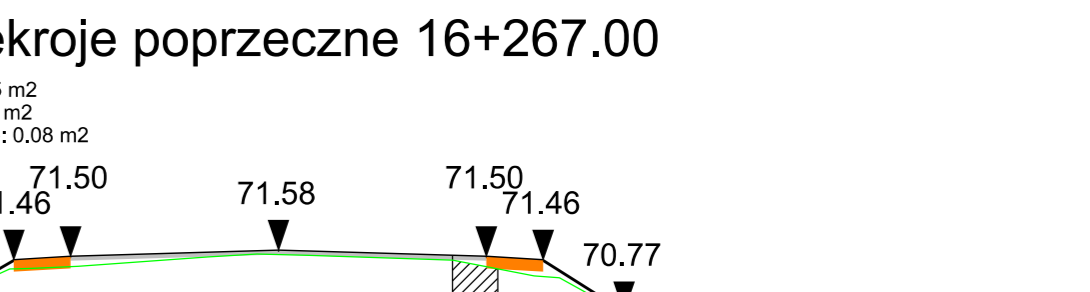
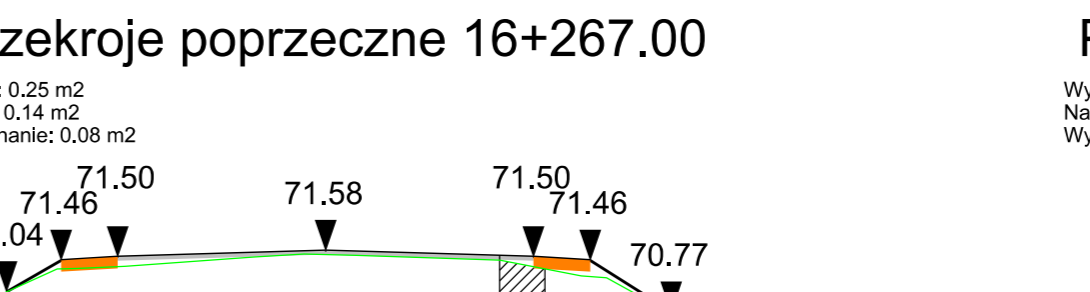
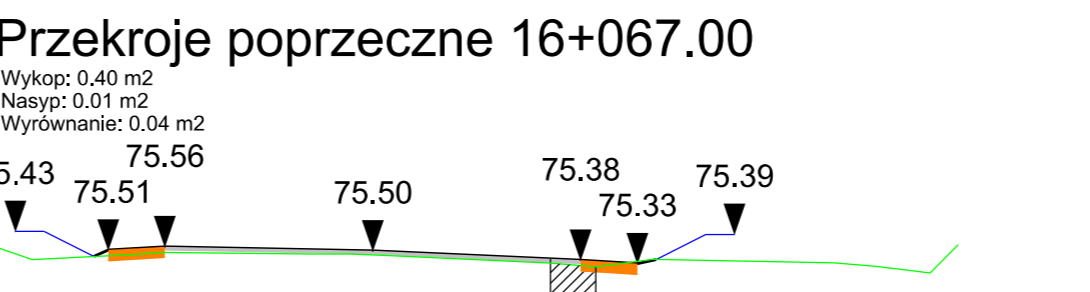
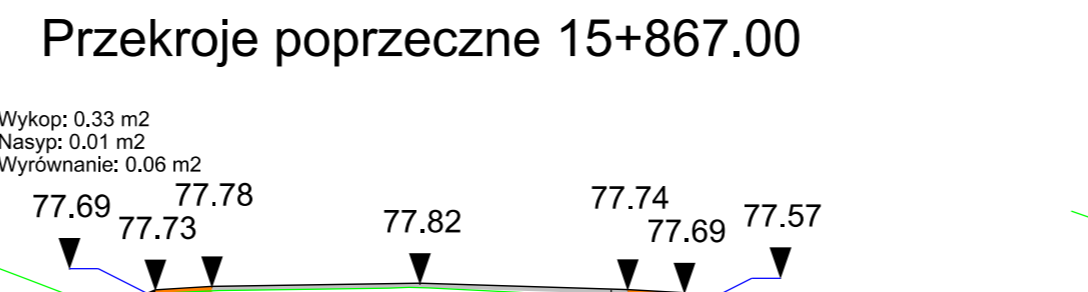
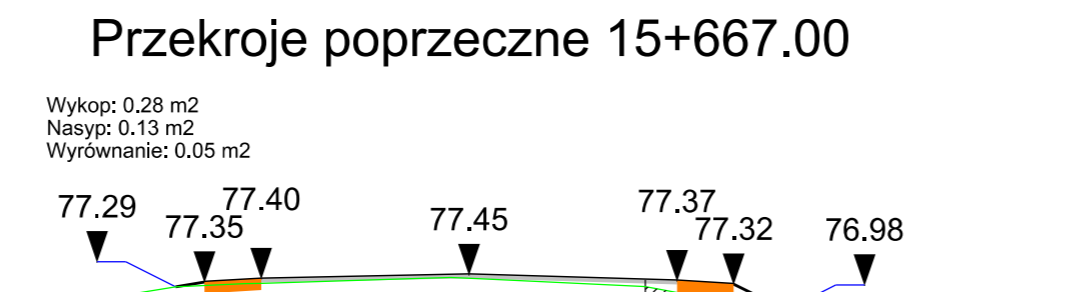
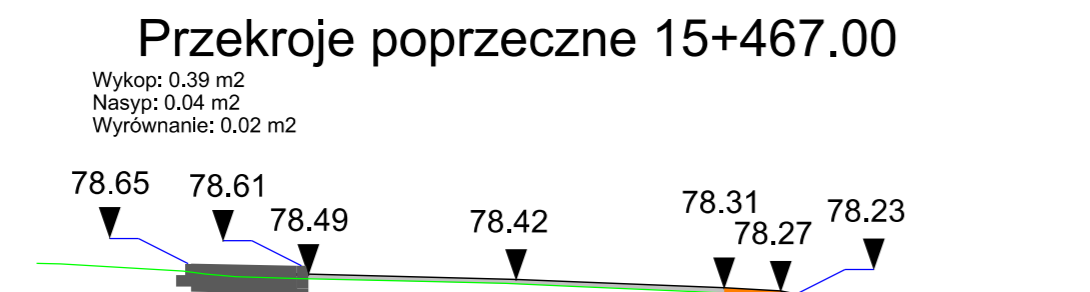
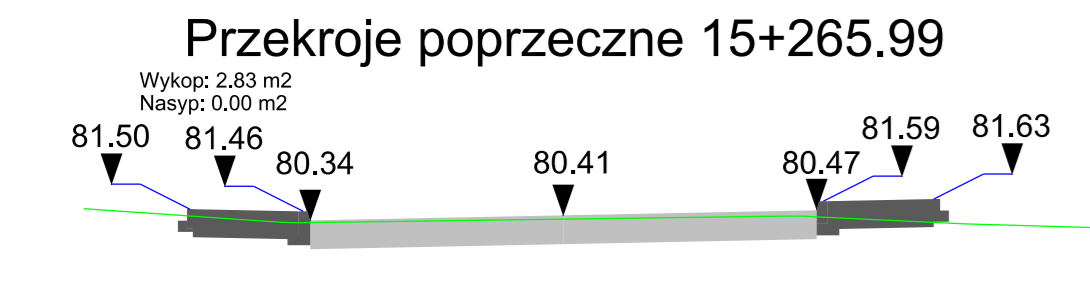

LAPIS Artur Kamiński ul. Igrzyskowa 1/46 85-796 Bydgoszcz				
INWESTYCJA	Przebudowa drogi powiatowej Błądzim - Drzycim - Laskowice - ETAP 2			
LOKALIZACJA	Obręb Lianowo: 72/43/1; 84/4; 85/2; 87/2; 87/6; 87/7; 96/1; 142/1; 175/5; 175/7; 175/9; 175/11; 177/4; 178/1; 179/1; 180/1; 183; 184/1; 185/3; 185/5; 275/2 Jednostka ewidencyjna Drzycim Obręb Drzycim: 26/1; 44/1; 104/1; 104/2; 148; 205/8 Obręb Gródek: 4; 20/3			
INWESTOR	Powiat Świecki ul. Gen. Józefa Hallera 9 86-100 Świecie			
ZESPÓŁ AUTORSKI	FUNKCJA	IMIĘ I NAZWISKO	NR UPRAWNIENI	PODPIS
	Projektował:	Artur Kamiński	KUP/0151/PB0/15	
	Sprawdzał:	Tomasz Wiśniewski	KUP/0040/PO00/10	
	Opracował:	Łukasz Morgaś		
	Opracował:	Sylvia Danecka		
NAZWA RYSUNKU	Przekroje poprzeczne			
STADIUM	PW	SKALA:	NR RYS.: 3.7	
BRANŻA	DROGOWA	1:100		
DATA	22.03.2019			



LAPIS Artur Kamiński ul. Igrzyskowa 1/46 85-796 Bydgoszcz				
INWESTYCJA	Przebudowa drogi powiatowej Błądzim - Drzycim - Laskowice - ETAP 2			
LOKALIZACJA	Obręb Liano: 72; 83/1; 84/4; 85/2; 87/2; 87/6; 87/7; 96/1; 142/1; 175/5; 175/7; 175/9; 175/11; 177/4; 178/1; 179/1; 180/5; 183; 184/1; 185/3; 185/5; 275/2 Jednostka ewidencyjna Drzycim Obręb Jastrzebie: 3; 6/3; 10; 17; 21 Obręb Drzycim: 26/1; 44/1; 104/1; 104/2; 148; 205/8 Obręb Gródek: 4; 20/3			
INWESTOR	Powiat Świecki ul. Gen. Józefa Hallera 9 85-100 Świecie			
ZESPÓŁ AUTORSKI	FUNKCJA	IMIĘ I NAZWISKO	NR UPRAWNIENI	PODPIS
	Projektował:	Artur Kamiński	KUP/0151/PB0/15	
	Sprawdzał:	Tomasz Wiese	KUP/0040/PO00/10	
	Opracował:	Łukasz Morgaś		
	Opracował:	Sylwia Danecka		
NAZWA RYSUNKU	Przekroje poprzeczne			
STADIUM	PW	SKALA:	NR RYS.:	
BRANŻA	DROGOWA	1:100	3.8	
DATA	22.03.2019			

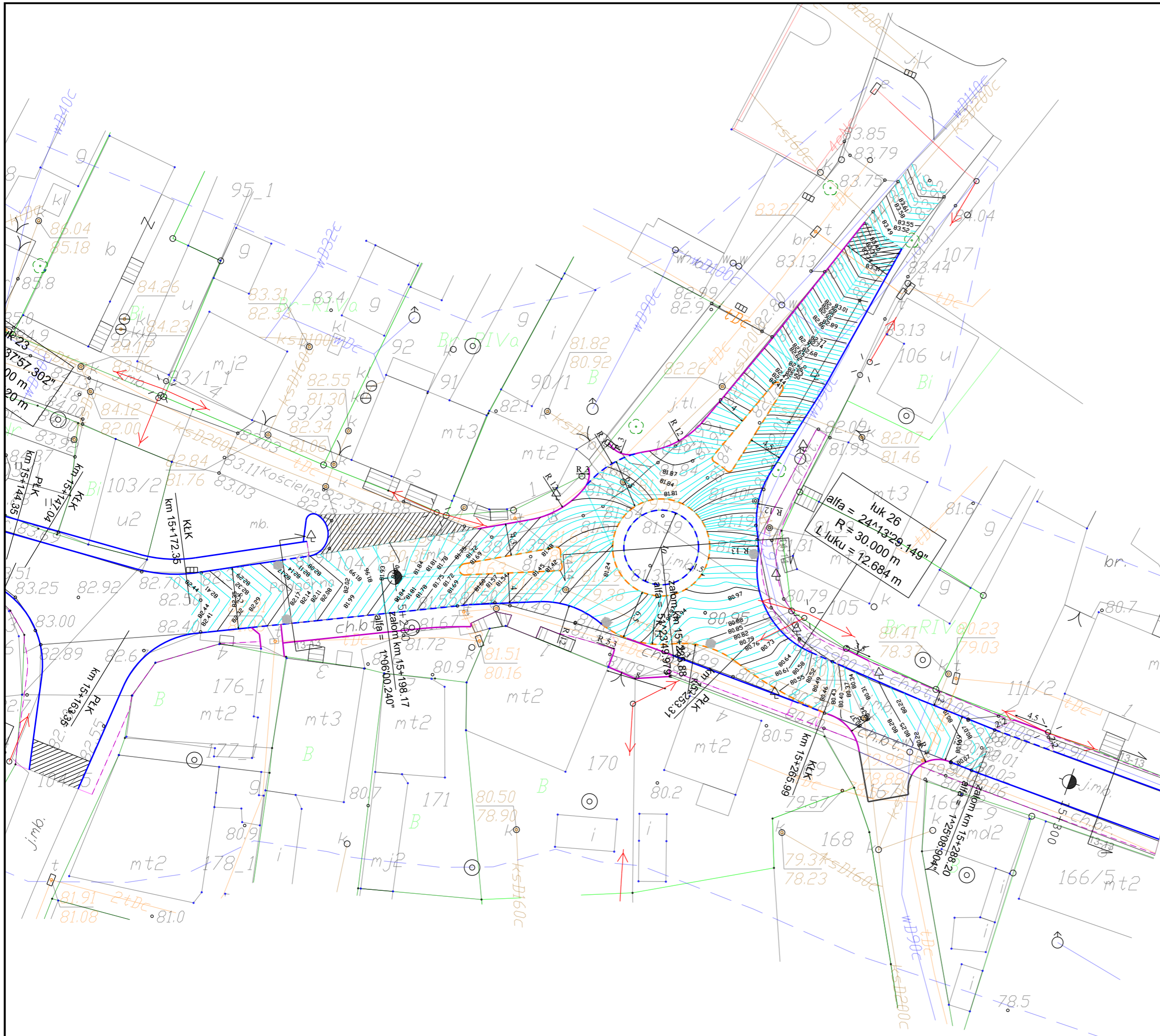

















 LAPIS Artur Kamiński ul. Igrzyskowa 1/46 85-796 Bydgoszcz																													
INWESTYCJA	Przebudowa drogi powiatowej Błądzim - Drzycim - Laskowice - ETAP 2																												
LOKALIZACJA	Obręb Lniano: 72; 83/1; 84/4; 85/2; 87/2; 87/6; 87/7; 96/1; 142/1; 175/5; 175/7; 175/9; 175/11; 177/4; 178/1; 179/1; 180/1; 183; 184/1; 185/3; 185/5; 275/2 Jednostka ewidencyjna Drzycim Obręb Jastrzębie: 3; 6/3; 10; 17; 21 Obręb Drzycim: 26/1; 44/1; 104/1; 104/2; 148; 197; 205/8 Obręb Gródek: 4; 20/3																												
INWESTOR	Powiat Świecki ul. Gen. Józefa Hallera 9 86-100 Świecie																												
AUTORSKI	<table border="1"> <thead> <tr> <th>FUNKCJA</th> <th>IMIĘ I NAZWISKO</th> <th>NR UPRAWNIEŃ</th> <th>PODPIS</th> </tr> </thead> <tbody> <tr> <td colspan="4">Branża drogowa:</td> </tr> <tr> <td>Projektował:</td> <td>Artur Kamiński</td> <td>KUP/0151/PBD/15</td> <td></td> </tr> <tr> <td>Sprawdzał:</td> <td>Tomasz Wiese</td> <td>KUP/0040/POOD/10</td> <td></td> </tr> <tr> <td>Opracował:</td> <td>Łukasz Morgaś</td> <td></td> <td></td> </tr> <tr> <td>Opracował:</td> <td>Tomasz Czarnowski</td> <td></td> <td></td> </tr> <tr> <td>Opracował:</td> <td>Sylwia Danecka</td> <td></td> <td></td> </tr> </tbody> </table>	FUNKCJA	IMIĘ I NAZWISKO	NR UPRAWNIEŃ	PODPIS	Branża drogowa:				Projektował:	Artur Kamiński	KUP/0151/PBD/15		Sprawdzał:	Tomasz Wiese	KUP/0040/POOD/10		Opracował:	Łukasz Morgaś			Opracował:	Tomasz Czarnowski			Opracował:	Sylwia Danecka		
	FUNKCJA	IMIĘ I NAZWISKO	NR UPRAWNIEŃ	PODPIS																									
	Branża drogowa:																												
	Projektował:	Artur Kamiński	KUP/0151/PBD/15																										
	Sprawdzał:	Tomasz Wiese	KUP/0040/POOD/10																										
	Opracował:	Łukasz Morgaś																											
Opracował:	Tomasz Czarnowski																												
Opracował:	Sylwia Danecka																												
NAZWA RYSUNKU	Plan Warstwiczny - Rodno w Drzycimiu																												
STADIUM	PW	SKALA:	NR RYS.:																										
BRANŻA	DROGOWA	1:500	4.0																										
DATA:	22.03.2019																												

Tabela robót ziemnych

kilometraż			pow. [m ²]		pow. śr. [m ²]		odleg.	objętość [m ³]		zużycie na	nadmiar objętości		suma	
							[m]			miejscu				
km	hm	m	W	N	W	N	-	W	N	[m ³]	W	N	W	N
8	2	67.00	0.49	0.09									0.00	0.00
					0.38	0.10	50.00	19.00	4.75	4.75	14.25	0.00		
8	3	17.00	0.27	0.10									14.25	0.00
					0.27	0.11	50.00	13.50	5.25	5.25	8.25	0.00		
8	3	67.00	0.27	0.11									22.50	0.00
					0.27	0.10	50.00	13.50	5.00	5.00	8.50	0.00		
8	4	17.00	0.27	0.09									31.00	0.00
					0.27	0.08	50.00	13.50	3.75	3.75	9.75	0.00		
8	4	67.00	0.27	0.06									40.75	0.00
					0.26	0.10	50.00	12.75	4.75	4.75	8.00	0.00		
8	5	17.00	0.24	0.13									48.75	0.00
					0.22	0.13	50.00	11.00	6.50	6.50	4.50	0.00		
8	5	67.00	0.20	0.13									53.25	0.00
					0.21	0.14	50.00	10.50	7.00	7.00	3.50	0.00		
8	6	17.00	0.22	0.15									56.75	0.00
					0.24	0.08	50.00	12.00	4.00	4.00	8.00	0.00		
8	6	67.00	0.26	0.01									64.75	0.00
					0.34	0.01	50.00	16.75	0.50	0.50	16.25	0.00		
8	7	17.00	0.41	0.01									81.00	0.00
					0.37	0.01	50.00	18.25	0.50	0.50	17.75	0.00		
8	7	67.00	0.32	0.01									98.75	0.00
					0.28	0.03	50.00	14.00	1.50	1.50	12.50	0.00		
8	8	17.00	0.24	0.05									111.25	0.00
					0.24	0.05	50.00	12.00	2.50	2.50	9.50	0.00		
8	8	67.00	0.24	0.05									120.75	0.00
					0.24	0.33	50.00	12.00	16.25	12.00	0.00	4.25		
8	9	17.00	0.24	0.60									116.50	0.00
					0.26	0.32	50.00	12.75	16.00	12.75	0.00	3.25		
8	9	67.00	0.27	0.04									113.25	0.00
					0.27	0.06	50.00	13.25	2.75	2.75	10.50	0.00		
9	0	17.00	0.26	0.07									123.75	0.00

9	0	67.00	0.24	0.10	0.25	0.09	50.00	12.50	4.25	4.25	8.25	0.00	129.75	0.00
9	0	67.00	0.24	0.10	0.26	0.09	50.00	13.00	4.25	4.25	8.75	0.00	132.00	0.00
9	1	17.00	0.28	0.07	0.30	0.09	50.00	14.75	4.50	4.50	10.25	0.00	140.75	0.00
9	1	67.00	0.31	0.11	0.30	0.07	50.00	15.00	3.50	3.50	11.50	0.00	151.00	0.00
9	2	17.00	0.29	0.03	0.27	0.07	50.00	13.50	3.50	3.50	10.00	0.00	162.50	0.00
9	2	67.00	0.25	0.11	0.27	0.15	50.00	13.25	7.25	7.25	6.00	0.00	172.50	0.00
9	3	17.00	0.28	0.18	0.36	0.15	50.00	18.00	7.25	7.25	10.75	0.00	178.50	0.00
9	3	67.00	0.44	0.11	0.40	0.07	50.00	20.00	3.50	3.50	16.50	0.00	189.25	0.00
9	4	17.00	0.36	0.03	0.37	0.03	50.00	18.25	1.50	1.50	16.75	0.00	205.75	0.00
9	4	67.00	0.37	0.03	0.37	0.03	50.00	18.25	1.25	1.25	17.00	0.00	222.50	0.00
9	5	17.00	0.36	0.02	0.33	0.05	50.00	16.50	2.25	2.25	14.25	0.00	239.50	0.00
9	5	67.00	0.30	0.07	0.33	0.06	50.00	16.25	2.75	2.75	13.50	0.00	253.75	0.00
9	6	17.00	0.35	0.04	0.33	0.07	50.00	16.50	3.25	3.25	13.25	0.00	267.25	0.00
9	6	67.00	0.31	0.09	0.31	0.07	50.00	15.50	3.25	3.25	12.25	0.00	280.50	0.00
9	7	17.00	0.31	0.04	0.35	0.04	50.00	17.25	1.75	1.75	15.50	0.00	292.75	0.00
9	7	67.00	0.38	0.03	0.36	0.04	50.00	18.00	1.75	1.75	16.25	0.00	308.25	0.00
9	8	17.00	0.34	0.04	0.32	0.05	50.00	16.00	2.25	2.25	13.75	0.00	324.50	0.00
9	8	67.00	0.30	0.05	0.26	0.09	50.00	12.75	4.50	4.50	8.25	0.00	338.25	0.00
9	9	17.00	0.21	0.13									346.50	0.00

9	9	17.00	0.21	0.10	0.25	0.08	50.00	12.50	4.00	4.00	8.50	0.00	350.00	0.00
9	9	67.00	0.29	0.03	0.31	0.04	50.00	15.25	1.75	1.75	13.50	0.00	355.00	0.00
10	0	17.00	0.32	0.04	0.35	0.02	50.00	17.25	1.00	1.00	16.25	0.00	368.50	0.00
10	0	67.00	0.37	0.00	0.33	0.03	50.00	16.25	1.25	1.25	15.00	0.00	384.75	0.00
10	1	17.00	0.28	0.05	0.28	0.04	50.00	14.00	2.00	2.00	12.00	0.00	399.75	0.00
10	1	67.00	0.28	0.03	0.22	0.19	50.00	10.75	9.50	9.50	1.25	0.00	411.75	0.00
10	2	17.00	0.15	0.35	0.08	0.33	50.00	3.75	16.50	3.75	0.00	12.75	413.00	0.00
10	2	67.00	0.00	0.31	0.01	0.27	50.00	0.25	13.50	0.25	0.00	13.25	400.25	0.00
10	3	17.00	0.01	0.23	0.02	0.20	50.00	1.00	10.00	1.00	0.00	9.00	387.00	0.00
10	3	67.00	0.03	0.17	0.05	0.12	50.00	2.25	6.00	2.25	0.00	3.75	378.00	0.00
10	4	17.00	0.06	0.07	0.06	0.15	50.00	2.75	7.25	2.75	0.00	4.50	374.25	0.00
10	4	67.00	0.05	0.22	0.07	0.13	50.00	3.25	6.25	3.25	0.00	3.00	369.75	0.00
10	5	17.00	0.08	0.03	0.07	0.08	100.00	7.00	8.00	7.00	0.00	1.00	366.75	0.00
10	6	17.00	0.06	0.13	0.07	0.09	50.00	3.25	4.50	3.25	0.00	1.25	365.75	0.00
10	6	67.00	0.07	0.05	0.21	0.04	50.00	10.50	1.75	1.75	8.75	0.00	364.50	0.00
10	7	17.00	0.35	0.02	0.32	0.02	50.00	15.75	1.00	1.00	14.75	0.00	373.25	0.00
10	7	67.00	0.28	0.02	0.27	0.06	50.00	13.50	2.75	2.75	10.75	0.00	388.00	0.00
10	8	17.00	0.26	0.09	0.29	0.07	50.00	14.25	3.50	3.50	10.75	0.00	398.75	0.00
10	8	67.00	0.31	0.05									409.50	0.00

11	7	67.00	0.28	0.10	0.34	0.06	50.00	16.75	2.75	2.75	14.00	0.00	570.96	0.00
11	8	17.00	0.39	0.01	0.36	0.05	50.00	17.75	2.25	2.25	15.50	0.00	554.96	0.00
11	8	67.00	0.32	0.08	0.28	0.10	50.00	13.75	4.75	4.75	9.00	0.00	570.46	0.00
11	9	17.00	0.23	0.11	0.35	0.11	50.00	17.25	5.50	5.50	11.75	0.00	579.46	0.00
11	9	67.00	0.46	0.11	0.47	0.11	50.00	23.50	5.25	5.25	18.25	0.00	591.21	0.00
12	0	17.00	0.48	0.10	0.51	0.10	50.00	25.50	5.00	5.00	20.50	0.00	609.46	0.00
12	0	67.00	0.54	0.10	0.52	0.11	50.00	26.00	5.50	5.50	20.50	0.00	629.96	0.00
12	1	17.00	0.50	0.12	0.50	0.13	50.00	24.75	6.25	6.25	18.50	0.00	650.46	0.00
12	1	67.00	0.49	0.13	0.45	0.09	50.00	22.25	4.25	4.25	18.00	0.00	668.96	0.00
12	2	17.00	0.40	0.04	0.33	0.07	50.00	16.50	3.25	3.25	13.25	0.00	686.96	0.00
12	2	67.00	0.26	0.09	0.40	0.08	50.00	19.75	4.00	4.00	15.75	0.00	700.21	0.00
12	3	17	0.53	0.07	0.42	0.06	50.00	20.75	2.75	2.75	18.00	0.00	715.96	0.00
12	3	67	0.30	0.04	0.31	0.04	50.00	15.50	2.00	2.00	13.50	0.00	733.96	0.00
12	4	17	0.32	0.04	0.33	0.06	50.00	16.50	3.00	3.00	13.50	0.00	747.46	0.00
12	4	67	0.34	0.08	0.33	0.09	50.00	16.25	4.50	4.50	11.75	0.00	760.96	0.00
12	5	17	0.31	0.10	0.29	0.22	50.00	14.25	11.00	11.00	3.25	0.00	772.71	0.00
12	5	67	0.26	0.34	0.29	0.21	50.00	14.25	10.25	10.25	4.00	0.00	775.96	0.00
12	6	17	0.31	0.07	0.43	0.07	50.00	21.25	3.50	3.50	17.75	0.00	779.96	0.00
12	6	67	0.54	0.07									797.71	0.00

13	5	57	0.32	0.07	0.33	0.10	50.00	16.50	4.75	4.75	11.75	0.00	1070.00	0.00
13	6	17	0.34	0.15	0.34	0.09	50.00	17.00	4.50	4.50	12.50	0.00	1028.71	0.00
13	6	67	0.34	0.03	0.33	0.06	50.00	16.50	3.00	3.00	13.50	0.00	1041.21	0.00
13	7	17	0.32	0.09	0.30	0.12	50.00	14.75	5.75	5.75	9.00	0.00	1054.71	0.00
13	7	67	0.27	0.14	0.31	0.10	50.00	15.25	5.00	5.00	10.25	0.00	1063.71	0.00
13	8	17	0.34	0.06	0.33	0.07	50.00	16.50	3.25	3.25	13.25	0.00	1073.96	0.00
13	8	67	0.32	0.07	0.33	0.10	50.00	16.50	5.00	5.00	11.50	0.00	1087.21	0.00
13	9	17	0.34	0.13	0.32	0.13	50.00	16.00	6.25	6.25	9.75	0.00	1098.71	0.00
13	9	67	0.30	0.12	0.32	0.08	50.00	16.00	3.75	3.75	12.25	0.00	1108.46	0.00
14	0	17	0.34	0.03	0.40	0.02	50.00	19.75	0.75	0.75	19.00	0.00	1120.71	0.00
14	0	67	0.45	0.00	0.47	0.00	50.00	23.50	0.00	0.00	23.50	0.00	1139.71	0.00
14	1	17	0.49	0.00	0.43	0.01	50.00	21.50	0.25	0.25	21.25	0.00	1163.21	0.00
14	1	67	0.37	0.01	0.42	0.01	50.00	21.00	0.25	0.25	20.75	0.00	1184.46	0.00
14	2	17	0.47	0.00	0.44	0.00	50.00	22.00	0.00	0.00	22.00	0.00	1205.21	0.00
14	2	67	0.41	0.00	0.46	0.01	50.00	22.75	0.25	0.25	22.50	0.00	1227.21	0.00
14	3	17	0.50	0.01	0.47	0.02	50.00	23.50	0.75	0.75	22.75	0.00	1249.71	0.00
14	3	67	0.44	0.02	0.44	0.02	50.00	21.75	0.75	0.75	21.00	0.00	1272.46	0.00
14	4	17	0.43	0.01	0.42	0.01	50.00	20.75	0.50	0.50	20.25	0.00	1293.46	0.00
14	4	67	0.40	0.01									1313.71	0.00

17	7	67	0.70	0.01											
					0.38	0.02	50.00	18.75	0.75	0.75	18.00	0.00	1310.71	0.00	
14	5	17	0.35	0.02									1331.71	0.00	
					0.42	0.02	50.00	21.00	1.00	1.00	20.00	0.00			
14	5	67	0.49	0.02									1351.71	0.00	
					0.43	0.02	50.00	21.50	0.75	0.75	20.75	0.00			
14	6	17	0.37	0.01									1372.46	0.00	
					0.42	0.01	50.00	21.00	0.50	0.50	20.50	0.00			
14	6	67	0.47	0.01									1392.96	0.00	
					0.41	0.02	50.00	20.25	0.75	0.75	19.50	0.00			
14	7	17	0.34	0.02									1412.46	0.00	
					0.40	0.02	50.00	19.75	1.00	1.00	18.75	0.00			
14	7	67	0.45	0.02									1431.21	0.00	
					0.64	0.02	50.00	32.00	0.75	0.75	31.25	0.00			
14	8	17	0.83	0.01									1462.46	0.00	
					0.43	0.06	50.00	21.25	2.75	2.75	18.50	0.00			
14	8	67	0.02	0.10									1480.96	0.00	
					0.71	0.05	50.00	35.25	2.50	2.50	32.75	0.00			
14	9	17	1.39	0.00									1513.71	0.00	
					1.42	0.00	50.00	71.00	0.00	0.00	71.00	0.00			
14	9	67	1.45	0.00									1584.71	0.00	
					1.04	0.00	50.00	52.00	0.00	0.00	52.00	0.00			
15	0	17	0.63	0.00									1636.71	0.00	
					0.73	0.05	50.00	36.25	2.25	2.25	34.00	0.00			
15	0	67	0.82	0.09									1670.71	0.00	
					0.58	0.06	50.00	29.00	2.75	2.75	26.25	0.00			
15	1	17	0.34	0.02									1696.96	0.00	
					0.29	0.04	50.00	14.50	1.75	1.75	12.75	0.00			
15	1	67	0.24	0.05									1709.71	0.00	
					1.89	0.03	21.00	39.59	0.53	0.53	39.06	0.00			
15	1	88	3.53	0.00									1748.77	0.00	
					3.18	0.00	77.99	248.01	0.00	0.00	248.01	0.00			
15	2	66	2.83	0.00									1996.78	0.00	
					1.59	0.01	51.01	80.85	0.51	0.51	80.34	0.00			
15	3	17	0.34	0.02									2077.12	0.00	
					0.57	0.02	50.00	28.25	1.00	1.00	27.25	0.00			
15	3	67	0.79	0.02									2104.37	0.00	

15	3	17	0.75	0.02	0.84	0.01	50.00	42.00	0.50	0.50	41.50	0.00	2107.87	0.00
15	4	17	0.89	0.00	0.64	0.02	50.00	32.00	1.00	1.00	31.00	0.00	2145.87	0.00
15	4	67	0.39	0.04	0.39	0.04	50.00	19.50	2.00	2.00	17.50	0.00	2176.87	0.00
15	5	17	0.39	0.04	0.39	0.04	50.00	19.25	2.00	2.00	17.25	0.00	2194.37	0.00
15	5	67	0.38	0.04	0.36	0.09	50.00	18.00	4.50	4.50	13.50	0.00	2211.62	0.00
15	6	17	0.34	0.14	0.31	0.14	50.00	15.50	6.75	6.75	8.75	0.00	2225.12	0.00
15	6	67	0.28	0.13	0.34	0.07	50.00	16.75	3.50	3.50	13.25	0.00	2233.87	0.00
15	7	17	0.39	0.01	0.37	0.03	50.00	18.25	1.25	1.25	17.00	0.00	2247.12	0.00
15	7	67.00	0.34	0.04	0.30	0.09	50.00	15.00	4.50	4.50	10.50	0.00	2264.12	0.00
15	8	17	0.26	0.14	0.30	0.08	50.00	14.75	3.75	3.75	11.00	0.00	2274.62	0.00
15	8	67	0.33	0.01	0.29	0.09	50.00	14.50	4.50	4.50	10.00	0.00	2285.62	0.00
15	9	17	0.25	0.17	0.31	0.10	50.00	15.25	5.00	5.00	10.25	0.00	2295.62	0.00
15	9	67	0.36	0.03	0.41	0.02	50.00	20.50	1.00	1.00	19.50	0.00	2305.87	0.00
16	0	17	0.46	0.01	0.43	0.01	50.00	21.50	0.50	0.50	21.00	0.00	2325.37	0.00
16	0	67	0.40	0.01	0.40	0.01	50.00	19.75	0.25	0.25	19.50	0.00	2346.37	0.00
16	1	17	0.39	0.00	0.35	0.03	50.00	17.25	1.25	1.25	16.00	0.00	2365.87	0.00
16	1	67	0.30	0.05	0.27	0.53	50.00	13.25	26.50	13.25	0.00	13.25	2381.87	0.00
16	2	17	0.23	1.01	0.24	0.58	50.00	12.00	28.75	12.00	0.00	16.75	2368.62	0.00
16	2	67	0.25	0.14									2351.87	0.00

16	3	17	0.22	0.20	0.24	0.17	50.00	11.75	8.50	8.50	3.25	0.00	2355.12	0.00
16	3	67	0.31	0.04	0.27	0.12	50.00	13.25	6.00	6.00	7.25	0.00	2362.37	0.00
16	4	17	0.32	0.07	0.32	0.06	50.00	15.75	2.75	2.75	13.00	0.00	2375.37	0.00
16	4	67	0.41	0.01	0.37	0.04	50.00	18.25	2.00	2.00	16.25	0.00	2391.62	0.00
16	5	17	0.39	0.00	0.40	0.01	50.00	20.00	0.25	0.25	19.75	0.00	2411.37	0.00
16	5	67	0.26	0.08	0.33	0.04	50.00	16.25	2.00	2.00	14.25	0.00	2425.62	0.00
16	6	17	0.41	0.12	0.34	0.10	50.00	16.75	5.00	5.00	11.75	0.00	2437.37	0.00
16	6	67	0.28	0.03	0.35	0.08	50.00	17.25	3.75	3.75	13.50	0.00	2450.87	0.00
16	7	17	0.28	0.14	0.28	0.09	50.00	14.00	4.25	4.25	9.75	0.00	2460.62	0.00
16	7	67	0.34	0.02	0.31	0.08	50.00	15.50	4.00	4.00	11.50	0.00	2472.12	0.00
16	8	17	0.34	0.02	0.34	0.02	50.00	17.00	1.00	1.00	16.00	0.00	2488.12	0.00
16	8	67	0.40	0.01	0.37	0.02	50.00	18.50	0.75	0.75	17.75	0.00	2505.87	0.00
16	9	17	0.24	0.03	0.32	0.02	50.00	16.00	1.00	1.00	15.00	0.00	2520.87	0.00
16	9	67	0.25	0.07	0.25	0.05	50.00	12.25	2.50	2.50	9.75	0.00	2530.62	0.00
17	0	17	0.29	0.06	0.27	0.07	50.00	13.50	3.25	3.25	10.25	0.00	2540.87	0.00
17	0	67	0.22	0.12	0.26	0.09	50.00	12.75	4.50	4.50	8.25	0.00	2549.12	0.00
17	1	17	0.35	0.02	0.29	0.07	50.00	14.25	3.50	3.50	10.75	0.00	2559.87	0.00
17	1	67	0.42	0.02	0.39	0.02	50.00	19.25	1.00	1.00	18.25	0.00	2578.12	0.00

17	1	17	0.72	0.02	0.39	0.03	50.00	19.25	1.25	1.25	18.00	0.00	2570.12	0.00
17	2	17	0.35	0.03	0.46	0.02	50.00	23.00	0.75	0.75	22.25	0.00	2596.12	0.00
17	2	67	0.57	0.00	0.48	0.00	50.00	23.75	0.00	0.00	23.75	0.00	2618.37	0.00
17	3	17	0.38	0.00	0.39	0.03	50.00	19.25	1.50	1.50	17.75	0.00	2642.12	0.00
17	3	67	0.39	0.06	0.34	0.12	50.00	16.75	6.00	6.00	10.75	0.00	2659.87	0.00
17	4	17	0.28	0.18	0.27	0.17	50.00	13.25	8.50	8.50	4.75	0.00	2670.62	0.00
17	4	67	0.25	0.16	0.24	0.15	50.00	12.00	7.25	7.25	4.75	0.00	2675.37	0.00
17	5	17	0.23	0.13	0.22	0.20	50.00	10.75	9.75	9.75	1.00	0.00	2680.12	0.00
17	5	67	0.20	0.26	0.24	0.17	50.00	12.00	8.25	8.25	3.75	0.00	2681.12	0.00
17	6	17	0.28	0.07	0.39	0.04	50.00	19.50	1.75	1.75	17.75	0.00	2684.87	0.00
17	6	67	0.50	0.00	0.33	0.01	50.00	16.50	0.25	0.25	16.25	0.00	2702.62	0.00
17	7	17	0.16	0.01	0.12	0.04	50.00	6.00	2.00	2.00	4.00	0.00	2718.87	0.00
17	7	67	0.08	0.07	0.26	0.04	50.00	12.75	2.00	2.00	10.75	0.00	2722.87	0.00
17	8	17	0.43	0.01	0.55	0.02	50.00	27.25	0.75	0.75	26.50	0.00	2733.62	0.00
17	8	67	0.66	0.02	0.54	0.09	50.00	26.75	4.25	4.25	22.50	0.00	2760.12	0.00
17	9	17	0.41	0.15	0.25	0.11	50.00	12.25	5.50	5.50	6.75	0.00	2782.62	0.00
17	9	67	0.08	0.07	0.04	0.04	50.00	2.00	1.75	1.75	0.25	0.00	2789.37	0.00
18	0	33	0.00	0.00									2789.62	0.00
									3529.96	740.34	648.39	2881.57	91.96	

